

Panasonic

Инструкция за употреба

Факс за обикновена хартия,
с функция копиране

Модел: **KX-FP701FX**



Преди да използвате този апарат, моля, прочетете внимателно Инструкцията за употреба и я запазете за бъдещи справки.

Този апарат е съвместим с функцията Идентификация на повикването (Caller ID). За да я използвате, трябва да сте активирали съответната услуга в телефонната компания.

За вашата безопасност

За да предотвратите нараняване, смърт, телесни или имуществени вреди, моля, прочетете внимателно този раздел, преди да използвате апарата.

- **За класифициране и описание на степента на опасност и риск при неправилна употреба на апарата, в тази инструкция са използвани следните символи:**



ПРЕДУПРЕЖДЕНИЕ

Показва потенциална опасност, която може да причини сериозно нараняване или смърт.



ВНИМАНИЕ

Показва потенциална опасност, която може да причини по-малко нараняване или повреда на апарата.

- **За означаване на типа на описанията, в тази инструкция са използвани следните символи:**



Този символ се използва за показване на определени действия, които не трябва да се извършват.



Този символ се използва за показване на действия и процедури, които са важни за правилното функциониране на апарата.



ПРЕДУПРЕЖДЕНИЕ

Свързване към захранване и към "земя"



Използвайте единствено източника на електроенергия, означен на апарата. Ако не сте сигурни за типа електроенергия в дома ви, посъветвайте се с вашия дилър.



От съображения за сигурност този продукт е снабден със занулен щепсел. Ако не разполагате с такъв тип контакт, моля, инсталирайте си го. Не нарушавайте тази защита чрез преработване на щепсела.



Не поставяйте предмети върху захранващия кабел. Инсталирайте апарата така, че никога да не се спъва или стъпва върху кабела.



Не претоварвайте контактите или разклонителите. Това може да доведе до риск от пожар или токов удар.



Включвайте АС адаптора или щепсела докрай в контакта. Лошият електрически контакт може да доведе до загряване и пожар или токов удар.



Редовно почиствайте прахта и замърсяванията от щепсела и/или АС адаптора, като го изключите от контакта и избършете със суха мека кърпа. Натрупаните замърсявания може да причинят късо съединение и пожар.



Изключете апарата от контакта, ако забележите дим или необичайна миризма или шум. Това може да доведе до пожар или токов удар. Уверете се, че димът е спрял и се обърнете към специализиран сервиз за проверка и ремонт на апарата.



Никога не докосвайте щепсела с мокри ръце, Това може да причини токов удар.

Инсталиране



Поставете апарата върху равна стабилна повърхност. Падането му може да причини сериозно нараняване или повреда.



За предотвратяване на пожар или токов удар, не излагайте този апарата на дъжд или каквато и да е влага.

Мерки за безопасност



Изключете апарата от контакта преди почистване. Не използвайте течни или аерозолни препарати.



Не покривайте отворите на апарата. Те са предназначени за проветряване и предпазват от прегряване. Никога не поставяйте апарата в близост до радиатори или на места със слаба вентилация.



Никога не поставяйте предмети в отворите на апарата. Никога не разливайте течности върху апарата.



За да избегнете опасността от токов удар, разглобявайте апарата. Когато имате нужда от сервиз, потърсете помощта на упълномощен сервизен център. Отваряне или преместване на капацити или други части може да ви изложи на опасни напрежения или други рискове. Неправилното сглобяване може след това да причини токов удар.



Спазвайте всички предупреждения и указания, означени на апарата.



Не изливайте течности (вода, препарати и др.) върху кабела или розетката на телефонната линия. Не позволявайте те да се навлажняват. Това може да причини пожар. Ако куплунгът на кабела за телефонната линия се навлажни, незабавно го изключете от розетката.



Изключете апарата от контакта и се обърнете за помощ към упълномощен сервиз при следните ситуации:

- При повреда на захранващия кабел.
- Ако върху апарата е разлята течност.
- Ако апаратът е бил изложен на дъжд или вода.
- Ако апаратът не работи нормално при спазени указания за употреба. Коригирането на неправилни настройки може да изисква сериозна намеса от страна на упълномощен сервизен център.
- Ако апаратът е бил изпуснат или физически повреден.
- Ако се наблюдава рязка промяна в действието на апарата.



ВНИМАНИЕ

Инсталиране и разположение



Никога не инсталирайте телефонните кабели по време на гръмотевична буря.



Никога не инсталирайте телефонните розетки на мокри места, освен ако не са специално пригодени за това.



Никога не пипайте неизолирани телефонни кабели или крайни устройства, освен ако телефонната линия не е прекъсната.



Бъдете внимателни, когато инсталирате или модифицирате линиите.

Важни указания за безопасност

Винаги, когато ползвате този апарат, спазвайте основните мерки за сигурност, за да намалите риска от пожар, токов удар или нараняване.

1. Не използвайте апарата в близост до вода, например близо до ваната, мивката и т.н.
2. По време на гръмотевични бури избягвайте на телефони, с изключение на безжичните модели. Има минимален риск от токов удар, породен от мълния.
3. Не използвайте този апарат, за да съобщите за изтичане на газ, ако сте в близост.

ЗАПАЗЕТЕ ТЕЗИ УКАЗАНИЯ

Информация за изхвърлянето на ненужното електрическо и електронно оборудване (частни домакинства)



Този символ, поставен върху продукта и/или придружаващи го документи, означава, че използваните електрически и електронни уреди не трябва да се смесват с домакинските отпадъци. За правилната обработка на отпадъците, моля отнесете тези продукти до предназначения за тази цел места за събиране, където те ще бъдат приети безплатно. Също така, в някои страни можете да върнете продукта на местен търговски представител срещу покупката на еквивалентен продукт. Правилното изхвърляне и грижа за този продукт след експлоатацията му ще помогне да бъдат спестени ценни ресурси и да се предотвратят потенциални негативни ефекти за човешкото здраве и околната среда, които в противен случай ще нарастат при неправилно организиране на събирането на отпадъци. Моля, свържете се с вашия местен оторизиран дилър за повече подробности относно най-близкото място за събиране на отпадъци от този вид. В съответствие с националното законодателство е възможно да са предвидени глоби и наказания при нарушения на тези правила.

За бизнес потребители в Европейския съюз
Ако желаете да изхвърлите този продукт, моля

свържете се с местните центрове или дилъри и попитайте за правилния начин за изхвърлянето му.

Информация за изхвърлянето в страните извън Европейския съюз

Този символ е валиден само в страните от Европейския съюз. Моля свържете се с местните оторизирани центрове за правилното изхвърляне на уреда.

За най-високо качество

Разположение

- За да предотвратите повреда на апарата, не го поставяйте близо до уреди, които генерират силно магнитно поле, като телевизори, говорители и др.

Работна среда

- Съхранявайте апарата далече от уреди, предизвикващи електрически смущения, като флуоресцентни лампи и мотори.
- Пазете апарата от прах, висока температура и вибрации.
- Апаратът не бива да бъде излаган на директна слънчева светлина.
- Не слагайте тежки предмети върху апарата.
- Ако не възнамерявате да използвате апарата дълго време, изключете щепсела от контакта.
- Апаратът трябва да се държи далече от източници на топлина, като печки, радиатори и др.

Рутинна поддръжка

- Почиствайте повърхността на уреда със суха мека кърпа. Не използвайте спирт, разреждател и други силни разтворители.

1. Въведение и инсталиране

Принадлежности

- 1.1 Стандартни принадлежности 7
- 1.2 Информация за принадлежностите 7

Разположение на бутоните

- 1.3 Описание на бутоните 8
- 1.4 Общ вид 9

Инсталиране

- 1.5 Лента с мастило 9
- 1.6 Кабел на слушалката 11
- 1.7 Поставка за хартия 11
- 1.8 Носач на хартията 11
- 1.9 Факс-хартия 12

2. Подготовка

Свързване и настройки

- 2.1 Свързване 13
- 2.2 Режим на набиране 13

Сила на звука

- 2.3 Регулиране силата на звука 14

Първоначално програмиране

- 2.4 Дата и час 14
- 2.5 Вашето лого 15
- 2.6 Номер на вашия факс 15

3. Телефон

Автоматично набиране

- 3.1 Запамявяване на имена и номера в телефонния указател 16
- 3.2 Обаждане чрез телефонния указател 16
- 3.3 Редактиране на запаметени позиции 16
- 3.4 Изтриване на запаметени позиции 16
- 3.5 Набиране с ено докосване 16

Идентификация на повикването (Caller ID)

- 3.6 Услуга Идентификация на повикването .. 17
- 3.7 Разглеждане и "връщане" на обаждане... 18
- 3.8 Редактиране на телефонния номер преди връщане на обаждането/запамявяване 18
- 3.9 Изтриване на информация 18
- 3.10 Запамявяване на информацията в телефонния указател 19

4. Факс

Изпращане на факсове

- 4.1 Ръчно изпращане на факс 20
- 4.2 Документи, които може да изпращате 21
- 4.3 Изпращане на факс чрез телефонния указател и чрез едно докосване 21
- 4.4 Изпращане до няколко абоната 22

Получаване на факсове

- 4.5 Задаване на режима на факс апарата 23
- 4.6 Ръчно приемане на факсове - автоматично отговаряне изключено 24
- 4.7 Автоматично приемане на факсове - автоматично отговаряне включено 25
- 4.8 Използване с телефонен секретар 25

- 4.9 Функция "Polling" (изтегляне на факс, поставен на друг апарат) 26
- 4.10 Ограничаване приемането на факсове от нежелани страни 26

5. Копиране

Копиране

- 5.1 Копиране 27

6. Програмируеми функции

Справка за програмируемите функции

- 6.1 Програмиране 29
- 6.2 Основни функции 30
- 6.3 Допълнителни функции 31

7. Полезна информация

Полезна информация

- 7.1 Въвеждане на символи 36

8. Помощна информация

Съобщения за грешки

- 8.1 Съобщения за грешки – Отчети 38
- 8.2 Съобщения за грешки – Дисплей 39

Решаване на проблеми

- 8.3 Ако някоя функция не работи, проверете тук. 40

9. Поддръжка

Засядания

- 9.1 Засядане ан факс-хартия 45
- 9.2 Засядане на документи 46

Почистване

- 9.3 Подаващо устр. за документи/скенер 47
- 9.4 Термична глава 48

10. Обща информация

Отчети

- 10.1 Списъци и отчети 49

Спецификации

- 10.2 Спецификации 49

11. Показалец

- 11.1 Показалец 51

1.1 Стандартни принадлежности

- ① Кабел за телефонната линия ② Слушалка



- ③ Кабел за слушалката ④ Поставка за хартия

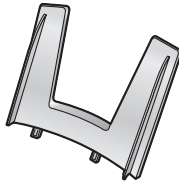
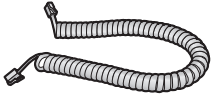

- ⑤ Опора за хартията ⑥ Лента с мастило *1 (стартова - с дължина 10 метра)

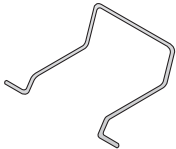

- ⑦ Инструкция за употреба



*1 За отпечатване на около 30 страници A4.

Забележка:

- Запазете опаковките, които могат да ви послужат при евентуално транспортиране на уреда.

1.2 Информация за принадлежностите

- Лента с мастило *1 (Модел/Парт. номер: KX-FA57E): 70 m × 1 ролка (за отпечатване на около 210 страници A4)

*1 За правилно функциониране на апарата, ви препоръчваме да използвате лента с мастило Panasonic. **Лентата с мастило не може да се използва повторно. Не я пренавивайте и не я използвайте отново.**

1.3 Описание на бутоните

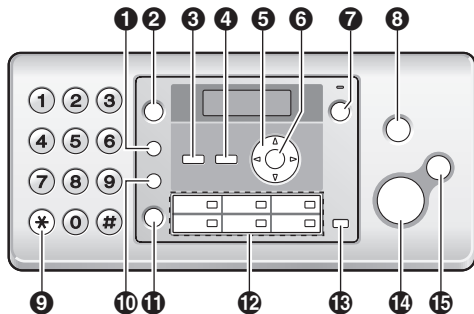

1 [R]

- За достъп до специални услуги или за прехвърляне на разговори.
- Recall интервалът може да се смени (функция #72 на стр. 34).

2 [REDIAL][PAUSE]

- За повторно набирање на последния набран номер. Ако се обаждате по телефона чрез бутона [MONITOR] или ако изпращате факс и линията е заета, апаратът ще набере номера автоматично още поне два пъти.
- За въвеждане на пауза при набирање.

3 [CALLER ID]

- За използване на Caller ID функциите (стр. 17).

4 [MENU]

- За активиране или изход от програмирането.

5 Бутон за навигация

[+][−][▲][▼][←][→][PHONEBOOK][VOLUME]

- За регулиране силата на звука (стр. 14).
- За търсене на запаметена позиция (стр. 16, 21).

6 [SET]

- За запаметяване при програмиране.

7 [AUTO ANSWER]

- Включване и изключване на функцията автоматично отговаряне (стр. 24, 25).

8 [STOP]

- За прекратяване на действие при програмиране.
- За изтриване на символ/цифра.

9 [TONE]

- За временно превключване на режима на набирање от тонален на импулсен.

10 [HANDSET MUTE]

- За заглушаване на изходящия разговор. Натиснете отново за отмяна на функцията.

11 [MONITOR]

- За обаждане без вдигане на слушалката.

12 Бутони за станции

- За набирање с едно докосване (стр. 16, 21).

13 [BROADCAST]

- За изпращане на документ към няколко страни едновременно (стр. 22).

14 [FAX START]

- За изпращане или приемане на факс.

15 [COPY]

- За копиране на документ (стр. 27).

1.4 Общ вид

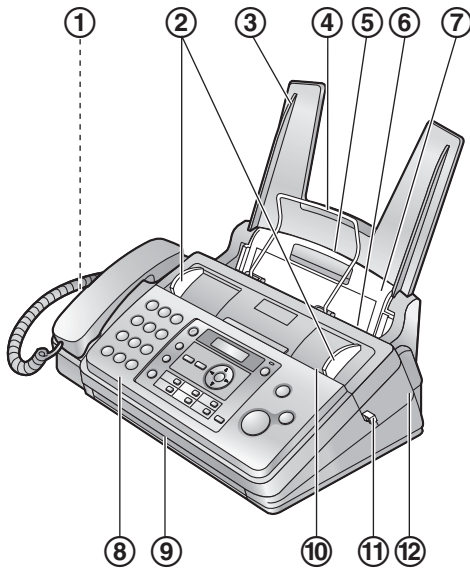

- ① Говорител
- ② Ограничители за документи
- ③ Поставка за хартия
- ④ Опора (носач) на хартията
- ⑤ Вход за факс-хартия
- ⑥ Изход за факс-хартия
- ⑦ Притискаща плоча
- ⑧ Преден капак
- ⑨ Изход за документи
- ⑩ Вход за документи
- ⑪ Зелен бутон (за отваряне на задния капак)
- ⑫ Заден капак

Изваждане на лентата за транспортиране



1.5 Лента с мастило

Лентата с мастило от комплекта е само стартова.

- 1 Отворете предния капак, като го дърпате в средата.

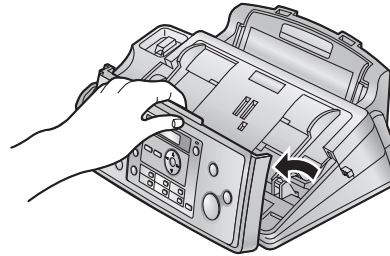

- 2 Освободете задния капак като натиснете зеления бутон (①).

- Можете да освободите задния капак и като натиснете зелената ръчка (②).

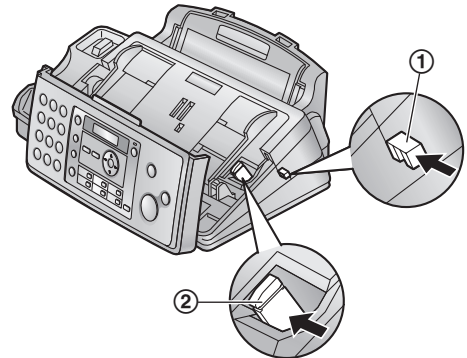

- 3 Отворете задния капак.

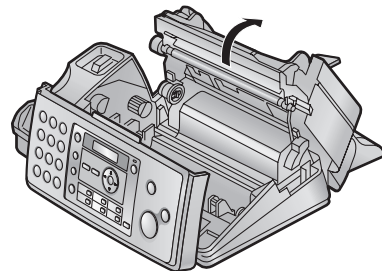

1. Въведение и инсталиране

4 Вкарайте синьото зъбно колело на лентата с мастило в предния ляв отвор (3) а бялото зъбно колело на лентата - в задния ляв отвор (4).

- Лентата с мастило може да се докосва и не дразни ръцете, както карбоновата хартия.
- Уверете се, че синьото (3) и бялото (4) зъбни колела са поставени правилно.

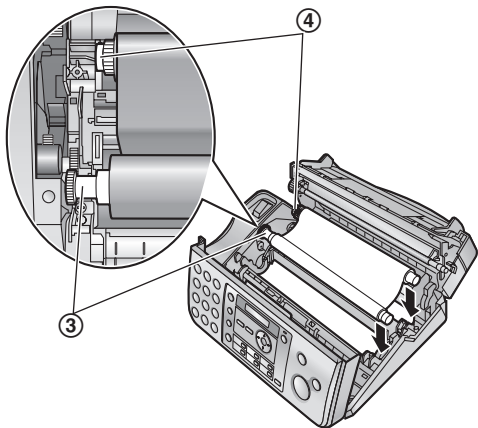

5 Завъртете синьото зъбно колело (5) по посока на стрелката, докато лентата се опъне (6) и оставете поне един пласт лента, увита върху сърцевината (7).

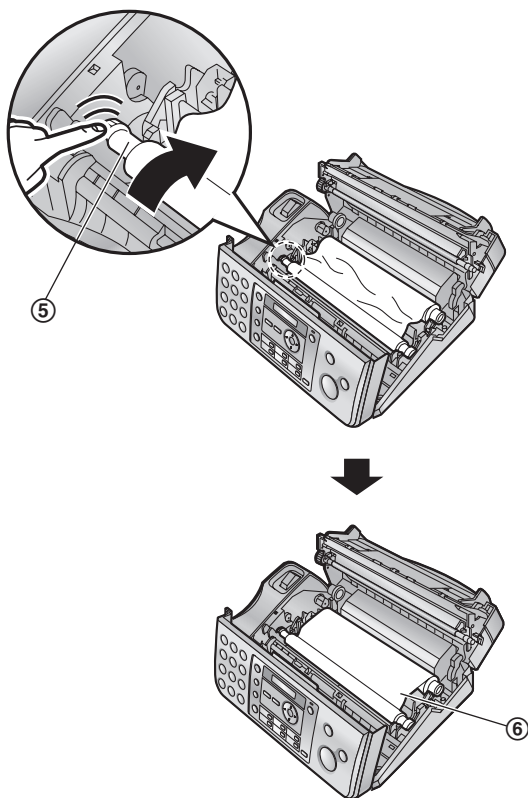

Правилно

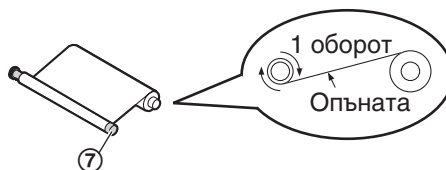

Неправилно

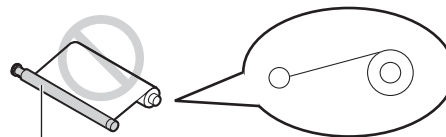

Лентата не е увита около синята ос.



6 Затворете добре задния капак, като го натискате с две ръце върху областите с точки (8).

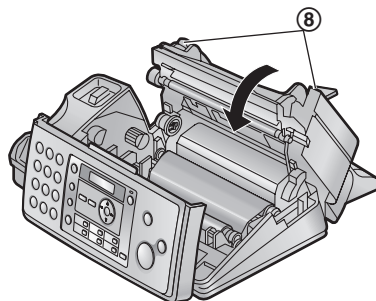

7 Затворете добре предния капак

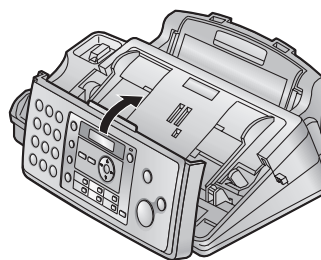

1.6 Кабел на слушалката

Свържете кабела на слушалката (1).



1.7 Поставка за хартия

Вкарайте щифтовете (1) на поставката (2) в отворите на задната част на апарата (3).

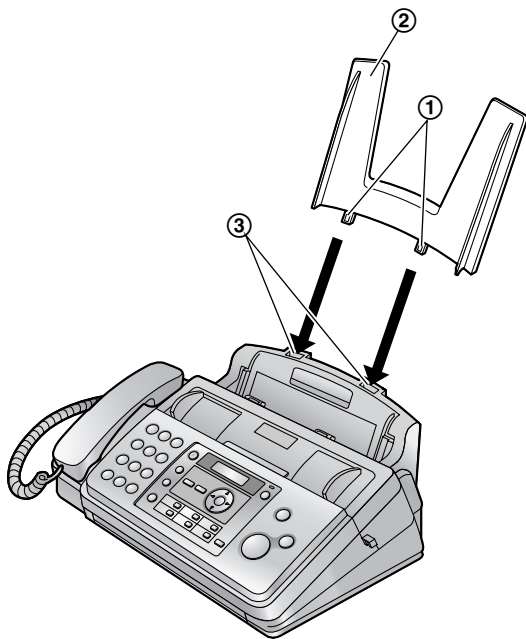

1.8 Опора (носач) на хартията

Вкарайте опората (1) в отвора, вдясно от изхода за факс-хартия (2), след това в левия отвор (3).

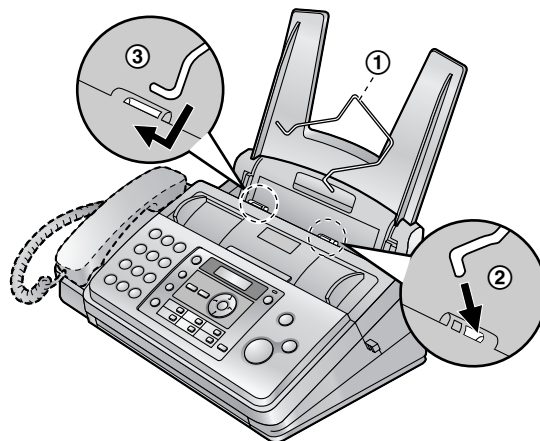

1.9 Факс-хартия

Можете да поставите до 50 листа 64 g/m^2 до 80 g/m^2 хартия.

Вижте стр. 50 за повече информация за хартията, която можете да използвате.

- 1 Разлистете хартията, за да предотвратите засядане.

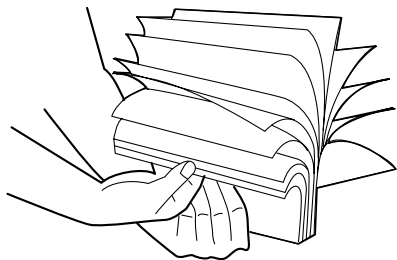

- 2 Издърпайте напред притискащата плоча (1) и поставете хартията с печатаемата страна надолу (2).

- Хартията не трябва да е върху щифта (3).

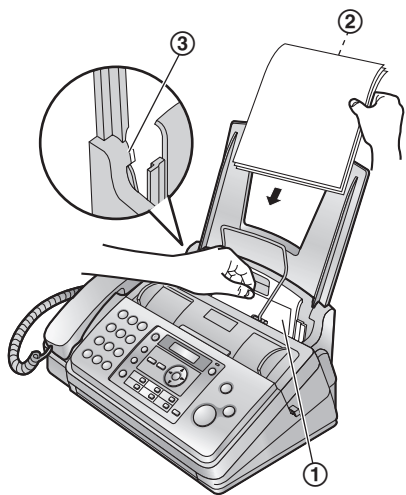

- Ако хартията не е поставена правилно, извадете всички листа, подравнете ги и ги поставете наведнъж по правилния начин.

Правилно

Неправилно

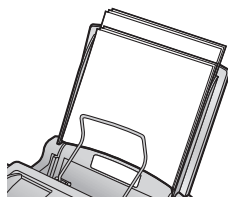
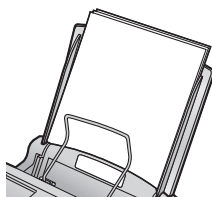

Забележка:

- Ако хартията не е поставена правилно, тя може да заседне.

2.1 Свързване

Внимание:

- Контактът, в който включвате апарата, трябва да е близо до апарата и да е лесно достъпен, за да може апаратът да се изключи при нужда.
- Използвайте кабела за телефонната линия от комплекта на апарата.
- Не удължавайте кабела за телефонната линия.

- 1 Кабел за телефонната линия
 - Свържете към розетката.
- 2 Захранващ кабел
 - Включете в контакта (220–240 V, 50/60 Hz).
- 3 [EXT] жак
 - Тук можете да включите телефон или телефонен секретар. Извадете "стопера".
- 4 Телефонен секретар (не е в комплекта)

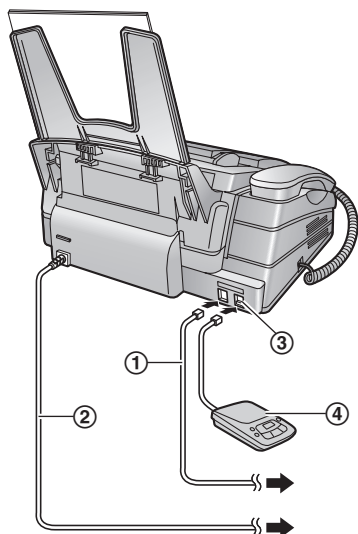

Забележка:

- Ако към същата телефонна линия свържете друго устройство, може да се наруши работата на апарата.
- Ако използвате апарата съвместно с компютър и вашият Интернет доставчик изисква поставяне на филтър (5), свържете телефонната линия по следния начин:

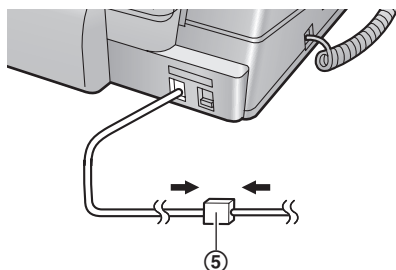

2.2 Режим на набиране

Ако не можете да набирате (стр. 16, 20), настройте режима, в зависимост от типа на телефонната линия.

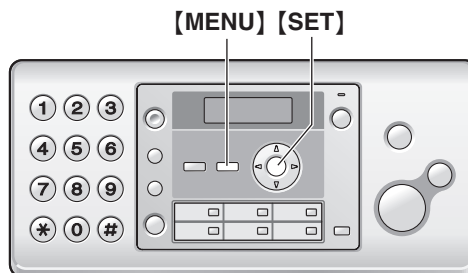

- 1 [MENU] → [#][1][3]

DIAL MODE	[±]
=TONE	

- 2 Изберете желаната настройка:
 - [1] "PULSE": Импулсен режим.
 - [2] "TONE" (фабрично зададен): Тонален режим.
- 3 [SET]
- 4 За изход натиснете [MENU].

2.3 Сила на звука

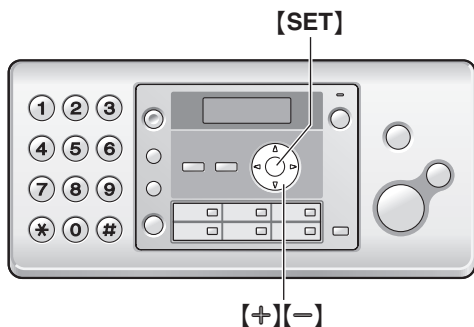

Сила на звъненето

В режим готовност натиснете [+] или [-].

- Ако във входа за документи е поставен документ, няма да можете да настроите силата на звънене. Уверете се, че не е поставен документ.

Изключване на звъненето

Натискайте [-], докато се изпише "RINGER OFF = OK?". → [SET]

- Апаратът няма да звъни.
- за да включите звъненето, натиснете [+].

Мелодии на звънене

- Можете да изберете една от 3 мелодии на звънене (функция #17 на стр. 30).

Сила на звука в слушалката

Докато използвате слушалката, натиснете [+] или [-].

Сила на звука в говорителя

Докато използвате монитора (микрофон-говорителя), натиснете [+] или [-].

2.4 Дата и час

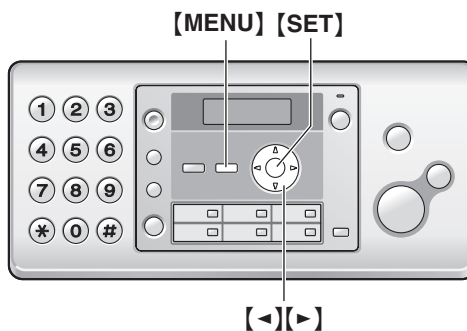

1 [MENU] → [⇄][0][1] → [SET]

D: 01/M: 01/Y: 07
TIME: 00:00

2 Въведете текущите ден/месец/година/час/минути, с по две цифри всяко. Натискайте [*] за превключване между "AM", "PM" и 24-часов формат.

Например: 10 Август, 2007 10:15PM (12-часов формат на часовника)

1. Натиснете [1][0][0][8][0][7][1][0][1][5].

D: 10/M: 08/Y: 07
TIME: 10:15

2. Натискайте [*], за да изберете "PM".

3 [SET]

4 За изход натиснете [MENU].

Забележка

- Когато изпращате факс, на получения в отсрещната страна факс ще се изпишат датата и часът, които сте настроили.

За да поправите грешка

Натискайте [<] или [>], за да преместите курсора и поправете грешката.

2.5 Вашето лого

Логото може да бъде вашата фирма, име и др. То се отпечатва отгоре на всеки изпратен от вас факс.

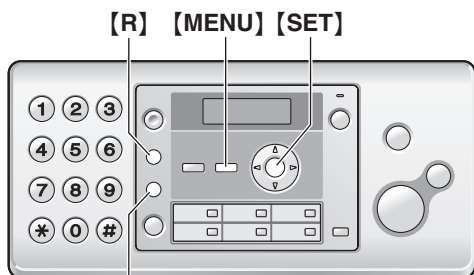

[HANDSET MUTE]

- 1 [MENU] → [#][0][2] → [SET]

LOGO= [# : ABC]

- 2 Въведете логото до 30 символа (вижте стр. 36 за въвеждане на символи).
 - За въвеждане на тире, натиснете [R].
 - За интервал, натиснете [HANDSET MUTE].
- 3 [SET]
- 4 За изход натиснете [MENU].

2.6 Номер на вашия факс

Тази информация ще се разпечатва във всеки факс, който изпращате.

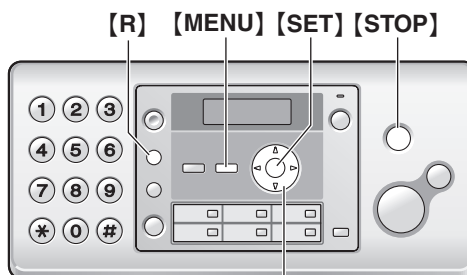

[->][<-]

- 1 [MENU] → [#][0][3] → [SET]

NO. =

- 2 Въведете вашия факс-номер - до 20 цифри.
 - За въвеждане на "+", натиснете [*].
 - За интервал, натиснете [#].
 - За въвеждане на тире, натиснете [R].
 - За изтриване на цифра, натиснете [STOP].
- 3 [SET]
- 4 За изход натиснете [MENU].

За да поправите грешка

Натискайте [->] или [->], за да преместите курсора и поправите грешката.

- За изтриване на всички цифри, натиснете и задръжте [STOP].

3. Телефон

3.1 Запаметяване на имена и номера в телефонния указател

Този апарат има телефонен указател (със 106 позиции, вкл. 6 позиции за набиране с едно докосване).

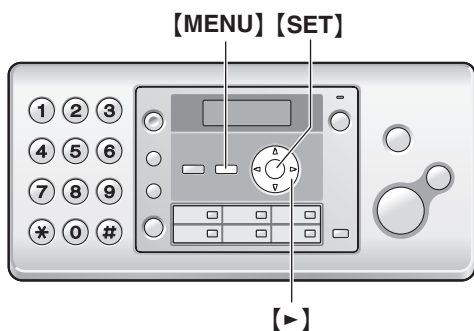

- 1 Натискайте **[MENU]**, докато се изпише “PHONEBOOK SET”. → **[*]** → **[▶]**
- 2 Въведете името до 16 символа (вижте стр. 36 за повече информация). → **[SET]**
- 3 Въведете телефонния номер до 24 цифри. → **[SET]**
 - За други позиции, повторете стъки от 2 до 3.
- 4 За изход натиснете **[MENU]**.

3.2 Обаждане чрез телефонния указател

- 1 **[PHONEBOOK]**
- 2 Натискайте **[+]** или **[-]**, докато се изобрази желаната позиция.
- 3 Натиснете **[MONITOR]** или вдигнете слушалката.

Търсене на име по азбучен ред

Например: “LISA”

- 1 **[PHONEBOOK]**
- 2 Натиснете **[+]** или **[-]** за телефонния указател.
- 3 Натискайте **[5]**, докато се изпише някое име с начална буква “L” (вижте стр. 36).
 - За търсене по символи, натиснете **[1]**.
- 4 Натискайте **[-]**, докато се изпише “LISA”.
 - За отказ, натиснете **[STOP]**.
 - Натиснете **[MONITOR]** или вдигнете слушалката, за да наберете запаметения номер.

3.3 Редактиране на позиция

- 1 **[PHONEBOOK]**
- 2 Натискайте **[+]** или **[-]**, докато се изобрази желаната позиция. → **[MENU]**
- 3 **[*]**

- Ако не желаете да редактирате името, продължете със стъпка 5.

- 4 Редактирайте името. За повече информация, вижте процедурата по запаметяване на стр. 16.

5 **[SET]**

- Ако не желаете да редактирате телефонния номер, продължете със стъпка 7.

- 6 Редактирайте тел. номер. За повече информация, вижте процедурата по запаметяване на стр. 16.

7 **[SET]**

3.4 Изтриване на позиция

3.4.1 Изтриване на определена позиция

1. **[PHONEBOOK]**
2. Натискайте **[+]** или **[-]**, докато се изобрази желаната позиция. → **[MENU]** → **[#]**
 - За отказ, натиснете **[STOP]**.
3. **[SET]**

3.4.2 Изтриване на всички позиции

1. **[PHONEBOOK]** → **[MENU]**
2. С **[+]** или **[-]** изберете “YES”. → **[SET]**
 - За отказ, натиснете **[STOP]**.
3. **[SET]**

3.5 Набиране с едно докосване

За бърз достъп до често използвани номера, апаратът предлага набиране с едно докосване (6 позиции).

- Можете да използвате набиране с едно докосване и за да изпращате факсове (стр. 21).

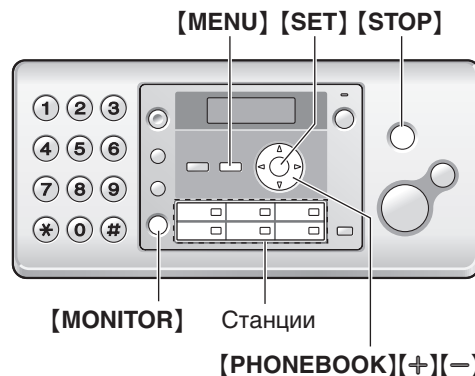

3.5.1 Запаметяване на позиция

- 1 Натискайте **[MENU]**, докато се изпише “PHONEBOOK SET”. → **[*]**
- 2 Натиснете бутона на желаната станция.

- 3 Въведете името до 16 символа (вижте стр. 36 за повече информация). → **[SET]**
- 4 Въведете телефонния номер до 24 цифри. → **[SET]**
 - За други позиции, повторете стъки от 2 до 3.
- 5 За изход натиснете **[MENU]**.

3.5.2 Обаждане чрез набирание с едно докосване

- 1 Натиснете бутона на желаната станция.
- 2 Натиснете **[MONITOR]** или вдигнете слушалката.

3.5.3 Редактиране на позиция

- 1 **[PHONEBOOK]**
- 2 Натискайте **[+]** или **[-]**, докато се изобрази желаната позиция. → **[MENU]**
- 3 **[*]**
 - Ако не желаете да редактирате името, продължете със стъпка 5.
- 4 Редактирайте името. За повече информация, вижте процедурата по запаметяване на стр. 16.
- 5 **[SET]**
 - Ако не желаете да редактирате телефонния номер, продължете със стъпка 7.
- 6 Редактирайте тел. номер. За повече информация, вижте процедурата по запаметяване на стр. 16.
- 7 **[SET]**

3.5.4 Изтриване на запаметена позиция

- 1 **[PHONEBOOK]**
- 2 Натискайте **[+]** или **[-]**, докато се изобрази желаната позиция. → **[MENU]** → **[#]**
 - За отказ, натиснете **[STOP]**.
- 3 **[SET]**

3.6 Идентификация на повикването (Caller ID)

Апаратът е съвместим с услугата Идентификация на повикването, ако се предлага от телефонната компания. Трябва да сте абонирани за услугата.

Важно:

- Уредът е съвместим с ETS (European Telecommunication Standard) и поддържа само CLIP (Calling Line Identification Presentation) функцията.
- Този уред показва само телефонния номер и името на повикващия.
- Този уред не поддържа допълнителни телефонни услуги.
- В зависимост от услугата, предлагана от телефонната компания, възможно е датата и часът на обаждането да не се изписват

За да работи тази функция, трябва да сте настроили броя позвънявания на 2 или повече.

- ФАКС позвънявания (функция #06 на стр. 30) и ТЕЛ/ФАКС позвънявания (функция #78, стр. 34)
- В някои райони може да не се поддържа функцията за изписване на името. Обърнете се към телефонната компания за повече подробности.

3.6.1 Как се изобразява информацията

При получаване на повикване, на дисплея се изписва номерът и/или името на повикващия. Вие можете да решите дали да отговорите или не, а също така можете да използвате и различни допълнителни функции.

Апаратът съхранява информацията за последните 30 получени повиквания. Можете да запаметявате, редактирате или изтривате тази информация, или се обадите на повикващия (да върнете обаждането).

- Ако името и телефонния номер на повикващия са запаметени в телефонния указател, при получаване на повикване, името се изписва.
- Ако апаратът е свързан към учрежденска централа, възможно е функцията да не работи. Консултирайте се с доставчика на централата.
- Ако апаратът не може да приеме информация за повикващия, на дисплея се изписва:
 - “OUT OF AREA”: Повикващият се обажда от район, в който няма поддръжка на тази услуга.
 - “PRIVATE CALLER”: Повикващият не желае информацията за него да се изобразява.
 - “LONG DISTANCE”: Повикващият се обажда от чужбина.

Използване на списъка на повикванията

- За ръчно разпечатване на списъка, вж. стр. 49.
- За автоматично разпечатване на списъка след всеки 30 нови повиквания, активирайте функция #26 (стр. 31).

3.7 Разглеждане на информацията и "връщане" на обаждане

Важно:

- Ако в информацията за повикването не се съдържа телефонния номер, няма да можете да "върнете" обаждането. Може да се наложи да редактирате номера - вижте стр. 18

Дисплеят показва броя на получените нови повиквания.

Например:

10 CALLS
10:59

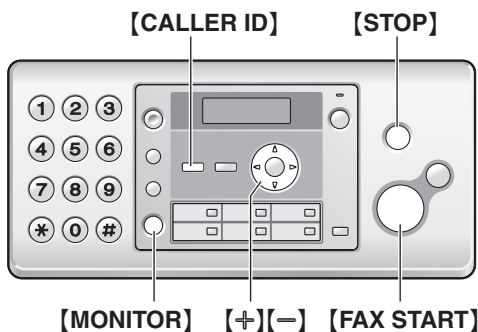

1 [CALLER ID]

2 Натискайте [-] за разглеждане на информацията за последните получени повиквания.

- Ако натиснете [+], редът на показване на информацията ще се обърне.

3 Натиснете [MONITOR] или вдигнете слушалката, за да "върнете" обаждането.

- За да изпратите факс, поставете документ с ЛИЦЕТО НАДОЛУ и натиснете [FAX START].

За промяна на начина на показване на информацията

След стъпка 2, натискайте [CALLER ID].

Например:

SAM LEE
11:20 20 Jul. ✓

↑↓

1345678901
11:20 20 Jul. ✓

3.7.1 Символи и операции, свързани с информацията за повикванията

Какво означава "✓"

"✓" на дисплея означава, че тази позиция вече е видяна или е "върнато" обаждане.

Ако са получени две или повече повиквания от един и същ повикващ

Броят на повикванията от този повикващ ("×2" до "×9") ще се изпише. Ще се показват датата и часът само на последното получено повикване.

Например: 3 повиквания от един и същ номер.

SAM LEE
10:30 20 Jul. ×3

За край на разглеждането

Натиснете [STOP].

3.8 Редактиране на номера преди връщане на обаждането

1 [CALLER ID]

2 Натискайте [+], докато се изобрази желаната позиция.

3 Натиснете [CALLER ID], за да се изпише телефонният номер.

4 Натиснете [*], след това редактирайте номера.

- Натискайте бутон за набирание ([0] до [9]) за добавяне, или [STOP] за итриване.

5 Натиснете [MONITOR] или вдигнете слушалката, за да наберете редактирания номер.

- Апаратът ще набере номерът автоматично.
- За да изпратите факс, поставете документ с ЛИЦЕТО НАДОЛУ и натиснете [FAX START].
- За запаметяване на номера в телефонния указател, изпълнете от стъпка 3 на стр.19.

3.9 Изтриване на информация за повикванията

3.9.1 Изтриване на цялата информация

1 Натискайте [MENU], докато се изпише "CALLER SETUP". → [SET]

- "CALL LIST ERASE" ще се изпише.

2 [SET]

- За отказ, натиснете [STOP], после [MENU].

3 [SET] → [STOP]

3.9.2 Изтриване на определена позиция

1 [CALLER ID]

2 Натискайте [+], докато се изобрази желаната позиция. → [←] → [SET] → [STOP]

3.10 Запаметяване на информацията за повикващия в телефонния указател

1 [CALLER ID]

- 2** Натискайте **[+]** или **[-]**, докато се изобрази желаната позиция.

3 [MENU]

- 4** Изберете телефонния указател или станция за набиране с едно докосване.

Използване на телефонния указател:

Натиснете **[PHONEBOOK]**.

Използване на набиране с едно докосване:

Натиснете бутона на желаната станция.

- 5** Ако е необходимо, въведете името до 16 символа (стр. 36).

6 [SET]

- Ако е необходимо, редактирайте номера - вижте стр. 18.

7 [SET]

4.1 Ръчно изпращане на факс

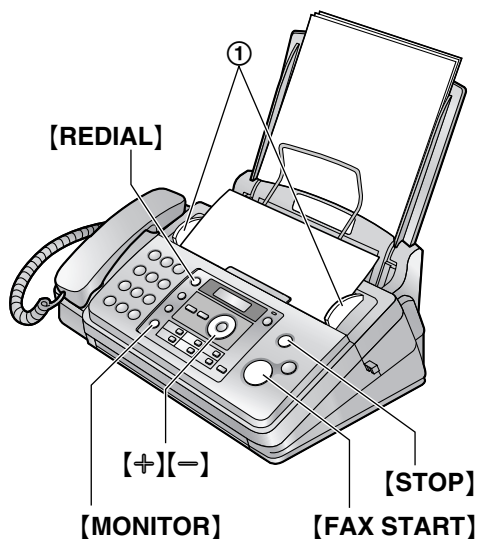

- 1 Нагласете широчината на ограничителите (1) спрямо широчината на документа.
- 2 Поставете документа (до 10 листа) С ЛИЦЕВАТА СТРАНА НАДОЛУ така, че апаратът да го поеме и да чуете сигнал.
- 3 Ако е необходимо, натискайте **[+]** или **[-]**, за да зададете резолюцията.
- 4 Натиснете **[MONITOR]** или вдигнете слушалката.
- 5 Наберете факс-номера.
- 6 **Когато чуете факс-сигнал:**

Натиснете **[FAX START]**.

Ако отсрещната страна отговори:

Вдигнете слушалката и поискайте факс-сигнал. Когато чуете факс-сигнал, натиснете **[FAX START]**.

- Ако сте натиснали **[MONITOR]** в стъпка 4, вдигнете слушалката, преди да говорите.

За да изберете резолюцията

Изберете резолюцията, в зависимост от типа на изпращания документ.

- “**STANDARD**” : За документ с нормални букви.
- “**FINE**” : За документ с малки букви.
- “**SUPER FINE**” : За документ с много малки букви.
- “**PHOTO**” : За документ със снимки, щрихи и др.

- Използването на “**FINE**”, “**SUPER FINE**” и “**PHOTO**” настройки увеличава времето за изпращане.

За повторно набирање на последния номер

[REDIAL] → **[FAX START]**

- Ако линията е заета, апаратът ще набере номера автоматично още поне два пъти.
- За отказ от повторно набирање, натиснете **[STOP]**.

За да изпратите повече от 10 листа

Поставете първите 10 листа от документа. Добавете другите листи (до 10 наведнъж) над предишния лист, когато апаратът е поел последния лист от предишните листи.

Предварително набирање на факс-номера

1. Наберете факс-номера.
2. Поставете документа.
3. **[FAX START]**

Изпращане от паметта (функция Quick scan)

За да използвате тази функция, трябва предварително да сте активирали функция #34 (стр. 32).

1. Поставете документа.
 2. Наберете факс-номера. → **[FAX START]**
- Ако документът превишава капацитета на паметта, изпращането на целия документ се отменя и функцията се изключва автоматично. Изпратете документа ръчно.
 - Тази функция не може да се използва по време на използване на слушалката или ако **[MONITOR]** е бил натиснат.

За да прекратите изпращането

Натиснете **[STOP]**.

Разпечатване на отчет за изпращането

Отчетът за изпращането съдържа информация за резултата от изпращането (грешки и др.). За разпечатване на отчета, активирайте функция #04 (стр. 30). Фабричната настройка е “**ERROR**”. За съобщенията за грешки, вижте стр. 38.

Разпечатване на текущ отчет

Текущият отчет съдържа информация за последните 30 изпратени и получени факсове. За ръчно разпечатване на отчета, вижте стр. 49. За автоматично разпечатване след всеки 30 изпратени и получени факсове, активирайте функция #22 (стр. 31). За съобщенията за грешки, вижте стр. 38.

4.2 Документи, които можете да изпращате

Минимална големина

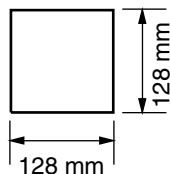

Максимална големина

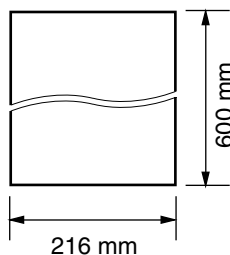

Област на ефективно сканиране

- Сканира се заштрихованата област.

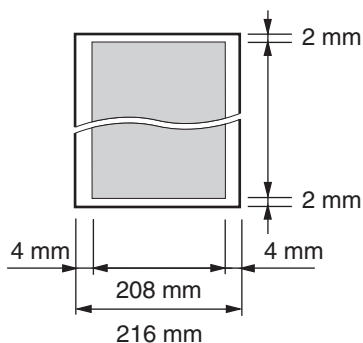

Тегло на документа

- Единичен лист:
45 g/m² до 90 g/m²
- Много листи:
60 g/m² до 80 g/m²

Забележка:

- Отстранете кламерите, телбода или др.
- Не изпращайте следните видове документи (Използвайте копия за изпращане на факсове):
 - Химически обработена хартия, като индиго, или некарбонатна копираща хартия
 - Наелектризирана хартия
 - Навита, нагъната или скъсана хартия
 - Хартия с покритие
 - Хартия с блед образ
 - Хартия с печат на гърба, който който прозира от предната страна, (напр. вестник).

- Уверете се, че мастилото, коректорът и всички други течности върху листа са напълно изсъхнали.
- За изпращането на документи, по-малки от 210 mm, препоръчваме да използвате копирна машина, за да пренесете оригиналния документ на A4 формат.

4.3 Изпращане на факс чрез телефонния указател и чрез набиране с едно докосване

Преди да използвате тази функция, трябва да сте запаметили съответните номера в телефонния указател и за набиране с едно докосване.

- 1 Нагласете широчината на ограничителите спрямо широчината на документа.
- 2 Поставете документа (до 10 листа) С ЛИЦЕВАТА СТРАНА НАДОЛУ така, че апаратът да го поеме и да чуе сигнал.
- 3 Ако е необходимо, с **[+]** или **[-]** изберете желаната резолюция (стр. 20).
- 4 **Чрез телефонния указател**
 1. **[PHONEBOOK]**
 2. С **[+]** или **[-]** изберете желаната позиция. → **[FAX START]**

Чрез набиране с едно докосване:

Натиснете желания бутон. → **[FAX START]**

Автоматично повторно набиране

Ако линията е заета или отсрещната страна не отговаря, апаратът ще набере номера автоматично още два или повече пъти.

- За отказ от повторно набиране, натиснете **[STOP]**

4.4 Изпращане до няколко абоната едновременно

Ако запаметите позиции от телефонния указател (стр. 16) в паметта за изпращане, можете да изпратите един документ до няколко номера (абоната едновременно (до 20 на брой)).

4.4.1 Програмиране на позиции в паметта за изпращане

1 Натискайте **[MENU]**, докато се изпише “**BROADCAST SET**”. → **[#]**

2 Програмирайте позициите.

Чрез телефонния указател:

Натискайте **[+]** или **[-]**, докато се изобрази желаната позиция.

Чрез набиране с едно докосване:

Натиснете бутона на желаната станция.

- Числото в скобите показва броя на регистрираните позиции.
- Ако сте програмирали грешна позиция, натиснете **[STOP]**, за да я изтриете.
- За да програмирате други позиции, повторете стъпка 2 (до 20 позиции).

3 **[SET]** → **[STOP]**

4.4.2 Добавяне на позиции в паметта за изпращане

1 **[PHONEBOOK]**

2 Натискайте **[+]** или **[-]**, докато се изпише “**<BROADCAST>**”. → **[MENU]** → **[*]**

3 Натискайте **[+]** или **[-]**, докато се изобрази желаната позиция. → **[SET]**

- За да добавите други позиции, повторете стъпка 3 (до 20 позиции).

4 **[STOP]**

4.4.3 Изтриване на позиция от паметта за изпращане

1 **[PHONEBOOK]**

2 Натискайте **[+]** или **[-]**, докато се изпише “**<BROADCAST>**”. → **[MENU]** → **[#]**

3 Натискайте **[+]** или **[-]**, докато се изобрази позицията, която искате да изтриете.

- За отказ, натиснете **[STOP]**.

4 **[SET]** → **[SET]** → **[STOP]**

4.4.4 Изпращане на документа едновременно до програмираните страни

1 Поставете документа С ЛИЦЕВАТА СТРАНА НАДОЛУ.

2 Ако е необходимо, с **[+]** или **[-]** изберете желаната резолюция (стр. 20).

3 **[BROADCAST]**

- След изпращането, апаратът ще разпечати отчет (**Отчет за едновременно изпращане**).

Забележки:

- Ако изберете “**FINE**”, “**SUPER FINE**” или “**PHOTO**” резолюция, времето за изпращане се увеличава.
- Ако сканираният документ надвишава обема на паметта, изпращането се отменя.
- Ако някой от набирания номер е зает или не отговаря, той се пропуска и след това се набира автоматично два или повече пъти.

Изпращане на един документ до еднократно зададена група от позиции

1. Поставете документа. → **[PHONEBOOK]**

2. Натискайте **[+]** или **[-]**, докато се изпише “**<ONE TIME BROAD>**”. → **[SET]**

3. Натискайте **[+]** или **[-]**, докато се изпише желаната група. → **[SET]**

- Ако сте програмирали грешна позиция, натиснете **[STOP]**, за да я изтриете.
- За да програмирате други позиции, повторете стъпка 3 (до 20 позиции).

4. Натиснете **[FAX START]**, за да започне изпращането към програмираните групи.

За отмяна на изпращането до няколко абоната

Натискайте **[STOP]**, докато се изпише “**SEND CANCELLED?**”. → **[SET]**

4.5 Задаване на режима на работа на факс апарата

В зависимост от начина на използване, изберете един от режимите на работа:

- Само като факс (режим САМО ФАКС (FAX ONLY))
- Предимно като телефон (режим ТЕЛЕФОН (TEL))
- Телефон и/или факс (режим ТЕЛ/ФАКС (TEL/FAX))
- Работа с телефонен секретар

4.5.1 Само като факс (режим САМО ФАКС)

Предназначение

Ако имате отделна линия само за факсове.

Активиране

Изберете режим САМО ФАКС (стр. 25), като натискате бутона **[AUTO ANSWER]**.

- Индикаторът **[AUTO ANSWER]** ще светне.

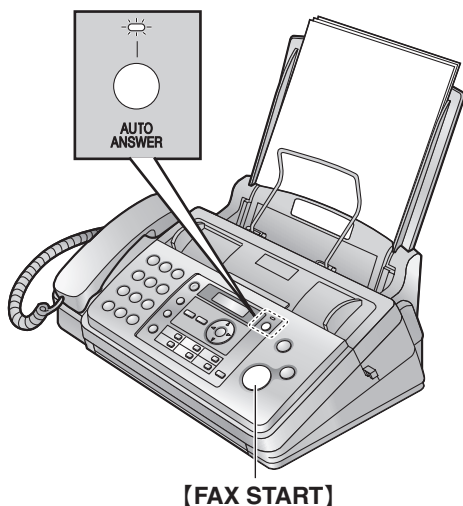

Как се приемат повикванията

Всички входящи повиквания се приемат като факсове.

4.5.2 Използване предимно като телефон (режим ТЕЛЕФОН)

Предназначение

Искате вие да отговорите на повикванията и да приемате факсове ръчно.

Активиране

Изберете режим ТЕЛЕФОН, като натискате бутона **[AUTO ANSWER]**.

- Индикаторът **[AUTO ANSWER]** ще изгасне.



Забележка:

- Настройте функция #73 на “**TEL**” (стр. 34) предварително.

Как се приемат повикванията

Трябва да отговорите ръчно на всички повиквания. За да получите факс, натиснете **[FAX START]**.

4.5.3 Използване като телефон и/или факс (режим ТЕЛ/ФАКС)

Предназначение

Искате да отговорите на телефонните повиквания, а факсове да се приемат автоматично, без звънене.

Активиране

Изберете режим ТЕЛ/ФАКС (стр. 24), като натискате бутона **[AUTO ANSWER]**.

- Индикаторът **[AUTO ANSWER]** ще изгасне.

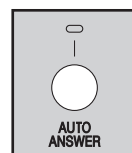

Забележка:

- Настройте функция #73 на “**TEL/FAX**” (стр. 34) предварително.

Как се приемат повикванията

При получаване на телефонно повикване, апаратът звъни. Ако апаратът разпознае факс-сигнал, ще получи факса без да звъни.

4.5.4 Работа с телефонен секретар

Предназначение

Искате да използвате факс апарата съвместно с телефонен секретар.

Активиране

Свържете външен телефонен секретар (стр. 25) и настройте броя позвънявания на телефонния секретар на по-малко от 4.

- Настройте броя позвънявания за режим САМО ФАКС на апарата на повече от 4, когато го използвате с телефонен секретар.

Как се приемат повикванията

При получаване на телефонно повикване, телефонния секретар ще се активира и ще запише гласово съобщение. Ако апаратът разпознае факс-сигнал, ще получи факса автоматично.

4.6 Ръчно приемане на факсове - автоматичен отговор изключен

Забележка:

- По подразбиране, апаратът намалява приемания документ до 92 % при разпечатването му (Вижте функция #36 на стр. 32 за повече подробности).

4.6.1 Активиране на режим ТЕЛЕФОН

- 1 Настройте функция #73 на "TEL" (стр. 34) предварително.
- 2 Натискайте **[AUTO ANSWER]**, докато се изпише "TEL MODE".
 - Индикаторът **[AUTO ANSWER]** ще изгасне.



Забележка:

- Ако не отговорите до 10-тото позвъняване, апаратът временно ще превключи в режим на приемане на факс. Отсрещната страна може да изпрати факс.

Как се приемат повикванията

1. Вдигнете слушалката, за да отговорите.
2. Ако:
 - трябва да получите факс,
 - чуете факс-сигнал, или
 - не чуете нищо,натисете **[FAX START]**.
3. Поставете слушалката на мястото ѝ.

За да прекратите приемането

Натиснете **[STOP]**.

Как да получавате факсове чрез допълнителен телефон

1. Когато допълнителният телефон звъни, вдигнете слушалката му.
2. Ако:

- трябва да получите факс,
 - чуете факс-сигнал, или
 - не чуете нищо,
- натиснете **[*][#][9]** (код за активиране на факс).

3. Поставете слушалката на мястото ѝ.

Забележка:

- За да можете да получавате факсове чрез допълнителен телефон, трябва да е включена функцията за активиране чрез код (функция #41 на стр. 32). Тази функция е включена фабрично.

4.6.2 Активиране на режим ТЕЛ/ФАКС

- 1 Настройте функция #73 на "TEL/FAX" (стр. 34) предварително.
- 2 Натискайте **[AUTO ANSWER]**, докато се изпише "TEL/FAX MODE".
 - Индикаторът **[AUTO ANSWER]** ще изгасне.
- 3 Звъненето трябва да е включено (стр. 14).

Как се приемат повикванията

1. "INCOMING CALL" се изписва на дисплея, но апаратът не звъни.
2. Апаратът ще изчака времето на **2 позвънявания**, преди да приеме повикването.
 - Броят на позвъняванията се определя от "Брой позвънявания в режим ТЕЛ/ФАКС" функция #78 на стр. 34).
 - During this time, an extension telephone will ring.
3. Апаратът ще приеме повикването и ще се опита да разпознае факс-сигнал.

Ако апаратът разпознае факс-сигнал

Апаратът ще получи факса автоматично, без да звъни.

Ако апаратът не разпознае факс-сигнал

- 1 Апаратът ще звъни. Можете да отговорите.
 - Повикваният ще чува сигнал, различен от този на телефонната компания
 - Ако е свързан допълнителен телефон, той няма да звъни. За да отговорите на повикването от него, вдигнете слушалката и наберете **[*][0]** (код за автоматично отделяне), докато апаратът звъни. Кодът за автоматично отделяне може да се промени чрез функция #49 на стр. 33.
- 2 Ако не отговорите на повикването, апаратът ще активира факс-функцията.
 - Някои факс-апарати не генерират факс-сигнал, когато изпращат факс, затова апаратът ще се опита да приеме факс, въпреки че не е разпознал факс-сигнал.

Забележки:

- Ако приемете повикването от допълнителен телефон, възможно е апаратът да активира факс-функцията, в зависимост от типа на

телефона. Натиснете **[STOP]**, за да спрете приемането и да разговаряте с отсрещната страна.

4.7 Автоматично приемане на факсове - автоматичен отговор ВКЛЮЧЕН

Забележка:

- По подразбиране, апаратът намалява приемания документ до 92 % при разпечатването му (Вижте функция #36 на стр. 32 за повече подробности).

4.7.1 Активиране на режим САМО ФАКС

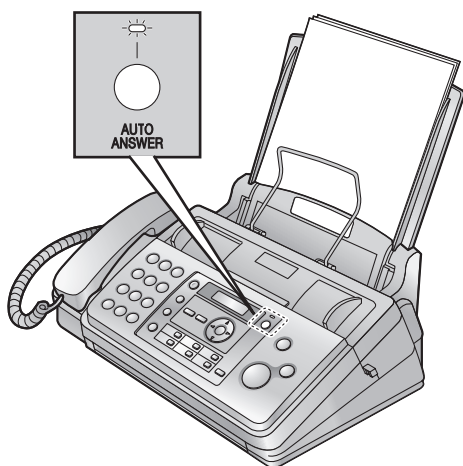

Натискайте **[AUTO ANSWER]**, докато се изпише "FAX ONLY MODE"

- Индикаторът **[AUTO ANSWER]** ще светне.

Как се приемат факсовете

Апаратът приема автоматично всички повиквания, но получава само факсовете.

Забележка:

- Можете да промените броя позвънявания, след които апаратът ще приеме повикването (функция #06 на стр. 30).

4.8 Използване на апарата с телефонен секретар

4.8.1 Настройване на апарата и телефонния секретар

- 1 Свържете телефонния секретар (1).
 - Телефонният секретар се продава отделно.
 - Отстранете стопера (2), ако е поставен.

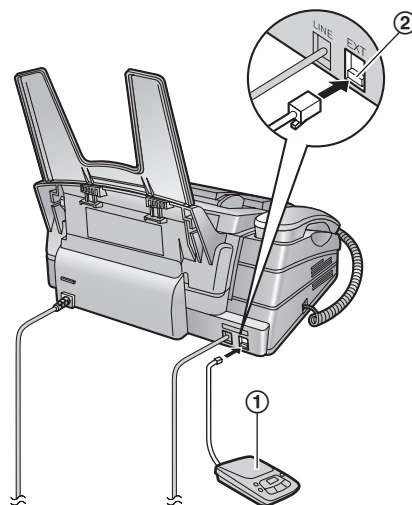

- 2 Задайте броя позвънявания на телефонния секретар на по-малко от 4.
 - Така телефонният секретар ще приеме пръв повикването.
- 3 Запишете поздравително съобщение на телефонния секретар.
 - Препоръчваме ви да запишете поздравително съобщение, не по-дълго от 10 секунди, и с паузи в него, не по-дълги от 4 секунди. Иначе двата апарата няма да работят прецизно.
- 4 Активирайте телефонния секретар.
- 5 Настройте желаните режим на апарата (стр. 24).
 - Ако активирате режим САМО ФАКС, **променете броя позвънявания на по-малко от 4 (функция #06 на стр. 30).**
- 6 Проверете дали не съвпадат:
 - кодът за дистанционен достъп на телефонния секретар
 - кодът за активиране на факс (ф-я #41, стр. 32)

Забележка:

- При получаване на телефонно повикване, телефонният секретар ще се активира и ще запише гласово съобщение. Ако апаратът разпознае факс-сигнал, ще получи факса автоматично.

4. Факс

Приемане на гласово съобщение и факс наведнъж (при едно обаждане)

В едно и също обаждане, повикващият може да остави гласово съобщение, след което да изпрати факс. Той трябва да направи следното:

1. Повикващият набира вашия апаарт.
 - Телефонният секретар ще приеме повикването.
2. Повикващият ще чуе поздравителното съобщение и ще може да остави съобщение.
3. Повикващият натиска **[*][#][9]**
 - Апаратът активира режим факс.
4. Повикващият натиска бутон "старт", за да изпрати факс.

Забележки:

- За да използвате тази функция, трябва да включите активирането на факс (Функция #41, стр. 32). Кодът за активиране на факса може да се смени.
- Ако в паметта на телефонния секретар няма достатъчно свободно място, апаратът може да не успее да приеме факса. Изтрийте ненужните съобщения - вижте инструкцията за употреба на телефонния секретар.

4.9 Функция Polling (изтегляне на факс, поставен на друг апарат)

Тази функция позволява да изтеглите документ, поставен на друг, съвместим апарат. Така вие ще поемете разходите по обаждането.

Уверете се, че документът е поставен на апарата на отсрещната страна и че той е готов за обаждането.

- 1 Натискайте **[MENU]**, докато се изпише "ROLLING".
- 2 **[SET]**
- 3 Наберете номера на факса.
- 4 **[FAX START]**
 - Апаратът ще започне приемането.

4.10 Ограничаване приемането на факсове от нежелани страни

Ако сте абонирани за услугата Идентификация на повикването, тази функция ограничава приемането на факсове от повикващи, за които не се изобразява информация. Също така, можете да програмирате определени номера, приемането на факсове от които да се ограничи.

Важно:

- Тази функция не работи при ръчно получаване на факс.

4.10.1 Активиране на ограничаването

- 1 Натискайте **[MENU]**, докато се изпише "JUNK FAX PRON." → **[▶]**
- 2 С **[+]** и **[-]** изберете "ON". → **[SET]**
- 3 Натиснете **[MENU]** за изход.

4.10.2 Запаметяване на нежелани страни

Можете да регистрирате до 10 нежелани номера от Списъка на повикванията (стр. 17), от които апаратът няма да получава факсове.

- 1 Натискайте **[MENU]**, докато се изпише "JUNK FAX PRON.".
- 2 Натискайте **[▶]**, докато се изпише "JUNK LIST SET". → **[SET]**
- 3 С **[+]** и **[-]** изберете позицията, от която не желаете да получавате факсове. → **[SET]**
- 4 Натиснете **[STOP]** за изход.

Изобразяване на списъка със забранените номера

1. Натискайте **[MENU]**, докато се изпише "JUNK FAX PRON.".
2. Натискайте **[▶]**, докато се изпише "JUNK LIST DISP.". → **[SET]**
3. С **[+]** и **[-]** изберете желаната позиция
4. Натиснете **[MENU]** за изход.

Разпечатване на списъка със забранените номера

1. Натискайте **[MENU]**, докато се изпише "JUNK FAX PRON.".
2. Натискайте **[▶]**, докато се изпише "JUNK LIST PRINT". → **[SET]**
3. Натиснете **[MENU]** за изход.

Изтриване на позиция от списъка със забранените номера

1. Натискайте **[MENU]**, докато се изпише "JUNK FAX PRON.".
2. Натискайте **[▶]**, докато се изпише "JUNK LIST DISP.". → **[SET]**
3. С **[+]** и **[-]** изберете желаната позиция → **[◀]**
 - За отказ от изтриване, натиснете **[STOP]**, след това **[MENU]**.
4. **[SET]** → **[MENU]**

5.1 Копиране

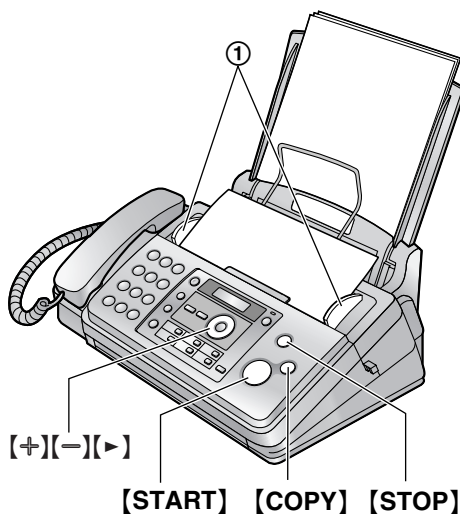

- 1 Нагласете широчината на ограничителите (1) спрямо широчината на документа.
- 2 Поставете документа (до 10 листа) С ЛИЦЕВАТА СТРАНА НАДОЛУ така, че апаратът да го поеме и да чуе сигнал.
- 3 Ако е необходимо, натиснете **[+]** или **[-]**, за да зададете резолюцията.
 - Ако изберете “**STANDARD**”, копирането ще се извърши във “**FINE**” режим.
- 4 **[COPY]**
 - Ако е необходимо, задайте броя на копията до 50).
- 5 Натиснете **[START]**, или апаратът ще започне да копира след 20 секунди.
 - Апаратът ще започне копирането.

Забележка:

- Всеки документ, който може да се изпрати като факс, може и да се копира (стр. 21).

За да изберете резолюцията

Изберете резолюцията, в зависимост от типа на копирувания документ.

- “**FINE**”: За документ с малки букви.
- “**SUPER FINE**”: За документ с много малки букви.
- “**PHOTO**”: За документ със снимки, щрихи и др.

Копиране от паметта (функция бързо сканиране)

Тази функция е полезна, когато искате да копирате документа и след това да го използвате за други цели. Трябва предварително да активирате функция #34 (стр. 32). Фабричната настройка е “изключена”.

- Ако документът надвишава капацитетът на паметта, копирането се отменя и тази функция се изключва автоматично.

За прекратяване на копирането

Натиснете **[STOP]**.

5.1.1 Повече функции при копиране

Увеличаване на размерите на документа

- 1 Поставете документа.
- 2 **[COPY]** → **[>]**
- 3 Натиснете **[+]**, за да изберете “150%” или “200%”. → **[START]**
 - Апаратът увеличава центъра на горната част на документа. За да увеличите долната част на документа, обърнете го и го копирайте отново.

Например: 150 % увеличено копие

Оригинален документ

Увеличено копие

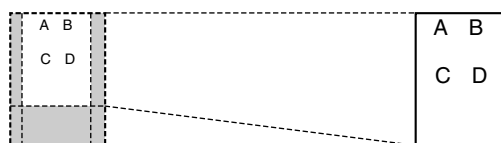

Намаляване на размерите на документа

- 1 Поставете документа.
- 2 **[COPY]** → **[>]**
- 3 Натиснете **[-]**, за да изберете “92%”, “86%” или “72%” и натиснете **[START]**.

Настройка	Размер на факс-хартията	Размер на документа
“100%” (фабрично)	A4	A4, Letter
“92%”	A4	A4
“86%”	A4	A4
“72%”	A4	Legal

Забележка:

- Ако размерът на документа е еднакъв с размера на факс-хартията и долната му част не се копира, опитайте с намаляване 92 % или 86 %.

Сортиране при няколко копия

Ако правите повече от едно копие, апаратът може да ги сортира в същия ред, както оригинала.

- 1 Поставете документа.
- 2 **[COPY]**
- 3 Въведете броя на копията (до 50).
- 4 Натиснете **[>]** 2 пъти, за да се изпише “**COLLATE OFF**”.
- 5 С **[+]** и **[-]** изберете “**COLLATE ON**”. → **[START]**

5. Копиране

Например: Правене на 2 копия на документ от 4 страници

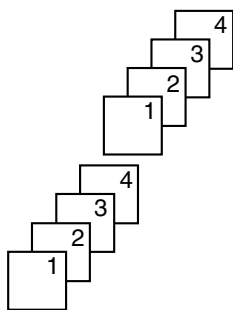

Сортирани страници

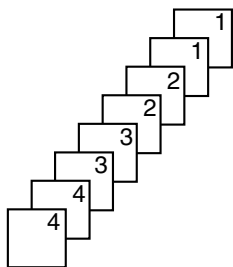

Несортирани страници

Забележка:

- Апаратът съхранява документа в паметта си. Ако паметта се препълни при съхраняването, апаратът ще отпечата само запазените страници.

6.1 Програмиране

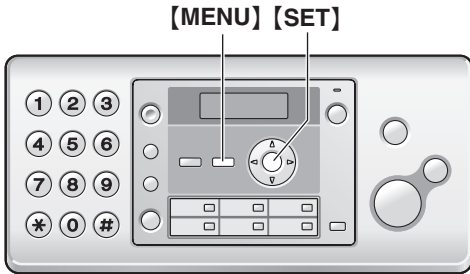

- 1 **[MENU]**
- 2 Натиснете **[#]** и 2-цифрен код.
- 3 Натиснете желаната команда, за да се изобрази желаната настройка.
 - Тази стъпка може да е различна при някои функции.
- 4 **[SET]**
- 5 За изход от режима на програмиране, натиснете **[MENU]**.

6.2 Основни функции

Функция	Код	Настройки
Настройване на датата и часа	【#】[0][1]	Въведете датата и часа с бутоните за набиране. Вижте стр. 14 за повече подробности.
Вашето лого	【#】[0][2]	Въведете вашето лого с бутоните за набиране. Вижте стр. 15.
Вашият факс номер	【#】[0][3]	Въведете вашия факс номер с бутоните за набиране. Вижте стр. 15.
Разпечатване на отчет за изпращането	【#】[0][4]	За разпечатване на отчет за резултатите от изпращането на факс. [0] “OFF”: Отчетът не се разпечатва. [1] “ON”: Отчетът се разпечатва след всяко изпращане на факс. [2] “ERROR” (фабрична настройка): Отчетът се разпечатва само при неуспешно изпращане на факса.
Промяна на броя позвънявания в режим САМО ФАКС	【#】[0][6]	[1] “1” [2] “2” (фабрична настройка) [3] “3” [4] “4” [5] “5” [6] “6” [7] “7” [8] “8” [9] “9”
Задаване на режим на набиране	【#】[1][3]	Ако не можете да набирате, задайте съответната настройка. [1] “PULSE”: За импулсно набиране. [2] “TONE” (фабрична настройка): За тонално набиране.
Мелодия на звънене	【#】[1][7]	[1] “TONE 1” (фабрична настройка) [2] “TONE 2” [3] “TONE 3”

6.3 Допълнителни функции

Функция	Код	Настройки
Автоматично разпечатване на текущ отчет	[#][2][2]	<p>[0] "OFF": Апаратът няма да разпечатва автоматично текущ отчет, но ще запамятава информация за последните 30 факса.</p> <p>[1] "ON" (фабр. настр.): Апаратът ще разпечатва автоматично отчет за изпращането след всеки 30 изпратени/получени факса.</p>
Изпращане на документи (факсове) в чужбина	[#][2][3]	<p>Ако не можете да изпращате факсове в чужбина, въпреки че линията е свързана и въведете правилния номер, активирайте тази функция. Тя намалява скоростта на изпращането на данните, така че изпращането да е успешно.</p> <p>[0] "OFF": Деактивира тази функция.</p> <p>[1] "NEXT FAX": Тази настройка действа само при следващото изпращане на факс. След това се възстановява предишната настройка.</p> <p>[2] "ERROR" (фабрична настройка): Когато изпращането е неуспешно и искате отново да изпратите документа (факса).</p> <p>Забележки:</p> <ul style="list-style-type: none"> Разходите за обаждането може да са по-високи от обикновено.
Изпращане на факс в определено време	[#][2][5]	<p>Тази функция позволява да настроите апарата така, че да изпрати факса в определено време (напр. когато разходите за разговори са по-ниски). Можете да задавате времето до 24 ч. предварително.</p> <p>[0] "OFF" - изключена (фабрична настройка)</p> <p>[1] "ON" - включена</p> <p>За да изпратите документ:</p> <ol style="list-style-type: none"> Поставете документа Ако е необходимо, задайте желаната резолюция [MENU] → [#][2][5] Натиснете [1], за да изберете "ON". → [SET] Въведете факс номера. → [SET] Въведете часа на изпращане на факса. <ul style="list-style-type: none"> С [*] можете да превключвате между "AM" и "PM". [SET] → [MENU] <p>Забележка:</p> <ul style="list-style-type: none"> За отказ след програмирането, натиснете [STOP], след това [SET]. Ако промените датата и часа (функция #01 на стр. 14) след програмирането, тази функция се изключва автоматично.
Автоматично разпечатване на списъка с повикванията (Caller ID списък)	[#][2][6]	<p>[0] "OFF" (фабрична настройка): Апаратът не разпечатва списъка, но съхранява информацията за последните 30 повиквания.</p> <p>[1] "ON": Апаратът разпечатва списъка след всеки 30 нови повиквания.</p>

6. Програмируеми функции

Функция	Код	Настройки															
Активиране на функция бързо сканиране	【#】[3][4]	<p>Тази функция е удобна, когато документът ви трябва за други цели. Апаратът най напред ще сканира и ще запамети документа, а след това ще го изпрати ли копира.</p> <p>[0] “OFF” (фабрична настройка): Изключена функция.</p> <p>[1] “ON”: Активиране на функцията бързо сканиране - Апаратът най напред ще сканира и ще запамети документа, а след това ще го изпрати ли копира.</p> <p>Забележка:</p> <ul style="list-style-type: none"> Ако документът превишава капацитета на паметта, изпращането или копирането на целия документ се отменя и функцията се изключва. 															
Получаване на документи с по-големи размери	【#】[3][6]	<p>Ако изпратеният от отсрещната страна документ е по-голям от размера на факс-хартията, апаратът може да намали разпечатвания документ със зададена от вас степен.</p> <p>[1] “72%”</p> <p>[2] “86%”</p> <p>[3] “92%” (фабрична настройка)</p> <p>[4] “100%”</p> <table border="1" data-bbox="633 774 1269 1029"> <thead> <tr> <th>Настройки</th> <th>Размер на факс-хартията</th> <th>Размер на оригиналния документ</th> </tr> </thead> <tbody> <tr> <td>“100%”</td> <td>A4</td> <td>Letter</td> </tr> <tr> <td>“92%”</td> <td>A4</td> <td>A4</td> </tr> <tr> <td>“86%”</td> <td>A4</td> <td>A4</td> </tr> <tr> <td>“72%”</td> <td>A4</td> <td>Legal</td> </tr> </tbody> </table> <p>Забележка:</p> <ul style="list-style-type: none"> Информацията за подателя на факса се изписва горе на всяка страница. Затова, дори оригиналът да е със същия размер, както на факс-хартията, документът ще се раздели на 2 страници при настройка “100%”. Изберете “92%” за разпечатване на една страница. 	Настройки	Размер на факс-хартията	Размер на оригиналния документ	“100%”	A4	Letter	“92%”	A4	A4	“86%”	A4	A4	“72%”	A4	Legal
Настройки	Размер на факс-хартията	Размер на оригиналния документ															
“100%”	A4	Letter															
“92%”	A4	A4															
“86%”	A4	A4															
“72%”	A4	Legal															
Промяна на контраста на LCD дисплея	【#】[3][9]	<p>[1] “NORMAL” (фабрична настройка)</p> <p>[2] “DARKER”</p>															
Смяна на кода за активиране на факса	【#】[4][1]	<p>Ако искате да използвате допълнителен телефон за приемането на факсове, програмирайте тази функция и задайте код за активиране.</p> <p>[0] “OFF”</p> <p>[1] “ON” (фабрична настройка)</p> <ol style="list-style-type: none"> [MENU] → 【#】[4][1] Натиснете [1], за да изберете “ON”. → [SET] Въведете кода - от 2 до 4, цифри, като използвате 0–9, 【*】 и 【#】. • Кодът по подразбиране е “*#9”. [SET] → [MENU] 															

Функция	Код	Настройки
Предупреждение за съхраняване на документ в паметта	[#][4][4]	<p>За предупреждаване чрез звуков сигнал, ако получен факс е съхранен в паметта поради някакъв проблем с приемането.</p> <p>[0] "OFF": Деактивира функцията.</p> <p>[1] "ON" (фабрична настройка): Ще бъдете предупредени за проблема при приемането чрез звуков сигнал.</p> <p>Забележка:</p> <ul style="list-style-type: none"> ● Звуковите сигнали ще продължат, докато не отстраните проблема с разпечатването
Съпътстващо приемане	[#][4][6]	<p>За автоматично приемане на факс, когато отговорите на повикването и чуете факс-сигнал.</p> <p>[0] "OFF": Трябва да натиснете [FAX START], за приемане.</p> <p>[1] "ON" (фабрична настройка): Не трябва да натискате [FAX START], за да приемете факса.</p>
Избиране на езика	[#][4][8]	<p>Избиране на езика на съобщенията на дисплея.</p> <p>[1] "ENGLISH" (default): English is used.</p> <p>[2] "BULGARIAN": Bulgarian is used.</p> <p>[3] "CROATIAN": Croatian is used.</p> <p>[4] "SERBIAN": Serbian is used</p> <p>[5] "ALBANIAN": Albanian is used.</p> <p>[6] "SLOVENE": Slovene is used.</p> <p>1. [MENU] → [#][4][8]</p> <p>2. Press [1] to [6] to select the desired language. → [SET] → [MENU]</p>
Задаване на код за автоматично отделяне	[#][4][9]	<p>За да отговорите на повикване чрез допълнителен телефон в режим ТЕЛ/ФАКС (стр. 24), активирайте тази функция.</p> <p>[0] "OFF"</p> <p>[1] "ON" (фабрична настройка)</p> <p>1. [MENU] → [#][4][9]</p> <p>2. Натиснете [1], за да изберете "ON". → [SET]</p> <p>3. Въведете кода - 2 до 4, цифри, като използвате 0–9 и [*].</p> <ul style="list-style-type: none"> ● Кодът по подразбиране е " *0". <p>4. [SET] → [MENU]</p>
Задаване на контраста на сканиране	[#][5][8]	<p>Ако изпращате документ, който е много тъмен или много блед, задайте съответната настройка на тази функция.</p> <p>[1] "NORMAL" (фабрична настройка): За нормални документи.</p> <p>[2] "LIGHT": За изпращане на много тъмен документ.</p> <p>[3] "DARKER": За изпращане на много блед (светъл) документ.</p>
Активиране на ЕСМ (Error Correction Mode) режим	[#][6][8]	<p>Тази функция е възможна, когато изпращащият и приемащият факс са ЕСМ съвместими.</p> <p>[0] "OFF": Деактивира функцията.</p> <p>[1] "ON" (фабрична настройка): Ако възникне грешка при предаването/приемането на факс, апаратът ще поддържа комуникацията.</p> <ul style="list-style-type: none"> ● Не можете да промените тази настройка, докато полученият документ е в паметта.

6. Програмируеми функции

Функция	Код	Настройки
Recall интервал	【#】【7】【2】	<p>Recall интервалът зависи от телефоната централа.</p> <p>【1】 “900ms” 【2】 “700ms” 【3】 “600ms” (default) 【4】 “400ms” 【5】 “300ms” 【6】 “250ms” 【7】 “200ms” 【8】 “160ms” 【9】 “110ms” 【*】 “100ms” 【0】 “90ms” 【#】 “80ms”</p> <p>Забележка:</p> <ul style="list-style-type: none"> • Ако зададете грешна настройка и апаратът е свързан към учрежденска централа, някои от функциите на централата (като прехвърляне на разговори) няма да работят.
Промяна на режима на приемане при ръчно отговаряне	【#】【7】【3】	<p>【1】 “TEL” (фабрична настройка): Режим телеофон. 【2】 “TEL/FAX”: Режим телефон/факс.</p>
Задаване на свързващи сигнали	【#】【7】【6】	<p>Ако често имате проблеми с изпращането на факсове, можете да чувате свързващите сигнали: факс-сигнал, обратно позвъняване или "заето", за да проверите състоянието на отсрещната страна.</p> <p>【0】 “OFF”: Деактивира функцията. 【1】 “ON” (фабрична настройка): Ще чувате свързващите сигнали.</p> <p>Забележки:</p> <ul style="list-style-type: none"> • Ако сигналът обратно позвъняване продължава да се чува, апаратът на отсрещната страна може да е свършил хартията или да не е факс. Консултирайте се с отсрещната страна. • Силата на свързващите сигнали не може да се регулира.
Брой позвънявания в режим ТЕЛ/ФАКС	【#】【7】【8】	<p>За промяна на броя на позвъняванията в режим ТЕЛЕФОН/ФАКС, преди автоматично да се активира факсът.</p> <p>【1】 “1” 【2】 “2” (фабрична настройка) 【3】 “3” 【4】 “4” 【5】 “5” 【6】 “6” 【7】 “7” 【8】 “8” 【9】 “9”</p>

Функция	Код	Настройки
Връщане на настройките към стойностите им по подразбиране (фабричните настройки)	[⇨][8][0]	<p>[0] “NO” (фабрична настройка)</p> <p>[1] “YES”</p> <p>За възстановяване фабричните настройки на допълнителните функции:</p> <ol style="list-style-type: none"> 1. [MENU] → [⇨][8][0] 2. Натиснете [1], за да изберете “YES”. → [SET] → [SET] → [MENU] <p>Забележка:</p> <ul style="list-style-type: none"> • Настройките на езика (функция #48 на стр. 33) и на ECM (функция #68 на стр. 33) не се връщат към фабричните.

7. Полезна информация

7.1 Въвеждане на символи

Бутоните за набиране се използват за въвеждане на символи. С всеки бутон се въвеждат по няколко символа. Режимите за въвеждане на символи са: Букви (АВС), Цифри (0-9), Гръцки букви (ΑΒΓ), Разширен 1 (ΑΆΆ), Разширен 2 (ŚŚŚ), и Кирилица (АБВ). При всички режими, с изключение на Цифри, съответният бутон за набиране трябва да се натисне няколко пъти за въвеждане на желанния символ - вижте таблиците по-долу.

- Натискайте [◀] или [▶] за преместване на курсора
- Натискайте бутоните за набиране за въвеждане на символи.
- Натиснете [STOP] за изтриване на символ, маркиран с курсора. Натиснете и задръжте [STOP] за изтриване на всички символи и цифри.
- Натискайте [✱] за превключване между малки и главни букви.
- За въвеждане на друг символ със същия бутон за набиране, натиснете [▶], за да преместите курсора надясно и натиснете бутона за набиране съответния брой пъти.

7.1.1 Режими за въвеждане на символи

Предвидени са няколко режима за въвеждане на текст. С тях се въвеждат различни символи, в зависимост от избрания режим.

7.1.2 Символи, които се въвеждат при всеки от режимите

Когато апаратът показва екранът за въвеждане на символи:

Натискайте [⌘], за да изберете желанния режим.

Букви (АВС)

[0]	[1]	[2]	[3]	[4]	[5]	[6]	[7]	[8]	[9]
Space 0	Space # & ' () * , - . / 1	A B C 2	D E F 3	G H I 4	J K L 5	M N O 6	P Q R S 7	T U V 8	W X Y Z 9
		a b c 2	d e f 3	g h i 4	j k l 5	m n o 6	p q r s 7	t u v 8	w x y z 9

Цифри (0-9)

[0]	[1]	[2]	[3]	[4]	[5]	[6]	[7]	[8]	[9]
0	1	2	3	4	5	6	7	8	9

Гръцки букви (ΑΒΓ)

[0]	[1]	[2]	[3]	[4]	[5]	[6]	[7]	[8]	[9]
Space 0	Space # & ' () * , - . / 1	A B Γ 2	Δ E Z 3	Η Θ I 4	K Λ M 5	N Ξ O 6	Π Ρ Σ 7	Τ Υ Φ 8	Χ Ψ Ω Ξ 9

Разширен режим 1 (ΑΆΆ)

[0]	[1]	[2]	[3]	[4]	[5]	[6]	[7]	[8]	[9]
Space 0	Space # & ' () * , - . / 1	A Ä Å 2	D E È 3	G Ğ H 4	J K L 5	M N Ñ 6	P Q R S 7	T U Û 8	W Ŵ X 9
		À Á Â 3	É Ê Ë 4	Ì Í Î 5	5	Ö Õ Ö 6	Ş ß 7	Ú Û Ü 8	Ý ŷ Z 9
		Ç 2	4	4	5	ø 6	7	8	9
		a à á 2	d e è 3	g ğ h 4	j k l 5	m n ñ 6	p q r s 7	t u ù 8	w ŵ x 9
		â ã ä 3	é ê ë 4	ì í î ï 5	5	o ò ó 6	ş ß 7	ú û ü 8	ý ŷ z 9
		å æ b 3	ë f 3	ï ï ï 4	5	ô õ ö 6	7	8	9
		ç 2	4	4	5	ø 6	7	8	9

- Следните символи се използват и като малки, и като главни: ø Ş Ŵ ŷ

Разширен режим 2 (SŠŠ)

【0】	【1】	【2】	【3】	【4】	【5】	【6】	【7】	【8】	【9】
Space 0	Space # & ' () * , - . / 1	A Á Ä À Æ Ç Ĉ Ć 2	D Ď E É Ě ě F 3	G H I Í 4	J K L Ĺ Ľ Ļ 5	M N Ń Ň O Ó Ö Ő 6	P Q R Ŕ Ř S Š Ś 7	T Ť U Ú Ů Ű ů V 8	W X Y ŷ Ý Z Ž ž Ž 9
		a á ä À Æ ç Ĉ Ć 2	d ě e é Ě ě f 3	g h i í 4	j k l ĺ Ĺ Ľ 5	m n Ń ň o ó ö ő 6	p q r Ŕ ř s š ś 7	t ť u ú ű ů ű v 8	w x y ŷ ý z ž ž ž 9

- Следните символи се използват и като малки, и като главни:

À Ć Ĉ Ě ě Ĺ Ľ Ļ Ń Ň Ő Ŕ Ř Š Ś ů ŷ Ź ž Ž

Кирилица (АБВ)

【0】	【1】	【2】	【3】	【4】	【5】	【6】	【7】	【8】	【9】
Space 0 Г Є І ї ŷ	Space # & ' () * , - . / 1	А Б В Г 2	Д Е Ж З 3	И Й К Л 4	М Н О П 5	Р С Т У 6	Ф Х Ц Ч 7	Ш Щ Ъ Ы 8	Ь Э Ю Я 9

8. Помощна информация

8.1 Съобщения за грешки - отчети

Ако при изпращането или получаването на факс възникне проблем, в отчета за изпращането и в текущия отчет (стр. 20) ще се изпише едно от следните съобщения:

Съобщение	Код	Причина и решение
COMMUNICATION ERROR	40-42 46-72 FF	● Проблем при изпращането или получаването. Опитайте отново или проверете дали всичко е наред при отсрещната страна.
	43 44	● Възникнал е проблем в телефонната линия. Свържете кабела в друг жак и опитайте отново. ● Възникнала е грешка при изпращане в чужбина. Активирайте функция #23 на стр. 31.
DOCUMENT JAMMED	-----	● Документът е заседнал. Извадете заседналия документ (стр. 46).
ERROR-NOT YOUR UNIT	53 54 59 70	● Проблем при изпращането или получаването в отсрещната страна. Проверете дали всичко е наред при отсрещната страна.
JUNK FAX PROH. REJECT	-----	● Функцията ограничаване на получаването на факс е отказала приемане на документа.
MEMORY FULL	----	● Паметта е препълнена с получени документи, заради засядане или свършване на факс-хартията. Поставете нова факс-хартия (стр. 12), лента с масило (стр. 9) или извадете заседналата хартия.
NO DOCUMENT	-----	● Документът не е поставен правилно. Извадете го и го поставете пак.
OTHER FAX NOT RESPONDING	-----	● Апаратът на отсрещната страна е зает или няма факс-хартия. Опитайте отново. ● Апаратът на отсрещната страна е звънял много пъти. Изпратете факса ръчно (стр. 20). ● Апаратът на отсрещната страна не е факс. Проверете отсрещната страна. ● Набираният номер е грешен.
PRESSED THE STOP KEY	-----	● [STOP] е натиснато и изпращането или получаването на факса е прекъснато.
OK	-----	● Изпращането или получаването на факс е успешно.

8.2 Съобщения за грешки - дисплей

Ако апаратът открие някакъв проблем, на дисплея му ще се изпише едно от следните съобщения:

Съобщение	Причина и решение
“BACK COVER OPEN”	<ul style="list-style-type: none"> Задният капак е отворен. Затворете го добре.
“CALL SERVICE”	<ul style="list-style-type: none"> Възникнал е някакъв проблем в апарата. Обърнете се към сервиз.
“CHECK DOCUMENT”	<ul style="list-style-type: none"> Документът не е поставен правилно. Извадете го и го поставете пак. Ако съобщението се изпише отново, почистете ролките на подаващото устройство за документи (стр. 47). Опитвайте се да изпратите много по-дълъг от 600 mm документ. Натиснете [STOP], за да извадите документа и го разделете.
“CHECK PAPER”	<ul style="list-style-type: none"> Не сте поставили факс-хартия или поставената факс хартия е свършила. Поставете факс-хартия и натиснете [SET], за да изтриете съобщението. Не сте поставили правилно факс-хартията. Извадете я, поставете я правилно и натиснете [SET], за да изтриете съобщението (стр. 12, 46). Факс-хартия е заседнала близо до входа за факс-хартия. Извадете заседналата хартия и натиснете [SET], за да изтриете съобщението (стр. 45).
“FAX IN MEMORY”	<ul style="list-style-type: none"> За да разпечатате документа, вижте другата показана инструкция. Полученият документ е запаметен, поради свършване на факс-хартията, свършване на лентата с мастило или засядане на факс-хартията. Отстранете проблема. Имайте предвид, че при прекъсване на електрическото захранване, запаметените документи се изтриват от паметта.
“FAX MEMORY FULL”	<ul style="list-style-type: none"> Паметта е препълнена с получени документи, заради засядане или свършване на факс-хартията. Поставете нова факс-хартия (стр. 12), лента с мастило (стр. 9) или извадете заседналата хартия. При изпращане едновременно до няколко абоната, документът превишава капацитета на паметта. Изпратете документа ръчно.
“FILM EMPTY”	<ul style="list-style-type: none"> Лентата с мастило е изразходвана. Сменете я (стр. 9). Лентата с мастило е хлабава. Опънете я (стъпка 5 на стр. 10). Факс-апаратът е поставен близо до телевизор, високоговорител или друго устройство, генериращо силно магнитно поле.
“FILM NEAR EMPTY”	<ul style="list-style-type: none"> Останала е малко лента с мастило. Пригответе нова лента (стр. 7).
“MEMORY FULL”	<ul style="list-style-type: none"> Когато правите копие, запаметеният документ превишава капацитета на паметта. Натиснете [STOP], за да изтриете съобщението. Разделете документа на части.
“MODEM ERROR”	<ul style="list-style-type: none"> Възникнал е проблем в модема. Обърнете се към сервизен специалист за проверка и ремонт на уреда.
“NO FAX REPLY”	<ul style="list-style-type: none"> Апаратът на отсрещната страна е зает или няма факс-хартия. Опитайте отново.
“OPEN CABINET CHECK FILM SLACK” “OPEN CABINET CHECK FILM TYPE”	<ul style="list-style-type: none"> Моля, използвайте оригинална лента с мастило Panasonic (стр. 7). Лентата с мастило е хлабава. Опънете я (стр. 9). Лентата с мастило не е поставена. Поставете я (стр. 9). Лентата с мастило е хлабава или намачкана. Опънете я (стр. 10). Факс-апаратът е поставен близо до телевизор, високоговорител или друго устройство, генериращо силно магнитно поле.

8. Помощна информация

Display	Cause & Solution
“PAPER JAMMED”	<ul style="list-style-type: none">● Заседнала е факс-хартията. Отстранете заседналата хартия (стр. 45).● Натиснали сте прекалено силно факс-хартията в поставката. Извадете цялата хартия и я поставете правилно.
“PHONEBOOK FULL”	<ul style="list-style-type: none">● В телефонния указател няма свободно място за запаметяване на нови номера. Изтрийте ненужните позиции (стр. 16).
“PLEASE WAIT”	<ul style="list-style-type: none">● Апаратът проверява лентата с мастило. Изчакайте за момент, докато проверката завърши.
“POLLING ERROR”	<ul style="list-style-type: none">● Факс-апаратът на отсрещната страна не поддържа функцията "polling". Проверете отсрещната страна.
“REDIAL TIME OUT”	<ul style="list-style-type: none">● Апаратът на отсрещната страна е зает или няма факс-хартия. Опитайте отново.
“REMOVE DOCUMENT”	<ul style="list-style-type: none">● Документът е заседнал. Извадете заседналия документ (стр. 46).● Натиснете [STOP], за да извадите заседналия документ.
“TRANSMIT ERROR”	<ul style="list-style-type: none">● Възникнала е грешка при изпращането. Опитайте отново.● Ако изпращате документ в чужбина, опитайте следното:<ul style="list-style-type: none">– Използвайте режим за изпращане в чужбина (функция #23, стр. 31).– Добавете 2 паузи в края на номера или наберете ръчно.
“UNIT OVERHEATED”	<ul style="list-style-type: none">● Апаратът е прегрял. Спрете да го използвате, докато се охлади.

8.3 Ако някоя функция на апарата не работи, проверете тук

8.3.1 Основни настройки

Проблем	Причина и решение
Не чувате сигнал за набиране.	<ul style="list-style-type: none">● Телефонната линия е включена към жака [EXT]. Свържете в към жака [LINE] (стр. 13).● Ако използвате сплитер, отстранете го и свържете апарата директно към розетката на телефонната линия. Ако така се появи сигнал, сплитерът е дефектен - сменете го.● Изключете телефонната линия от апарата и я включете към телефон, за който сте сигурни, че е изправен. Ако телефонът работи добре, обърнете се към сервиз за ремонт на апарата. Ако и телефонът не работи, обърнете се към телефонната компания за проверка на линията.● Захранващият кабел не е включен в контакта. Проверете кабела.● Свържете факс-апарата директно към телефонната линия, а не през компютърен модем, например.
Не можете да се обадите.	<ul style="list-style-type: none">● Режимът на набиране може да не е зададен правилно. Задайте го (функция #13, стр. 13).
Апаратът не работи.	<ul style="list-style-type: none">● Проверете връзките (стр. 13).
Апаратът не звъни.	<ul style="list-style-type: none">● Звъненето е изключено. Настройте го (стр. 14).

8.3.2 Общи

Проблем	Причина и решение
Дисплеят показва “PAPER JAMMED”, дори и да сте поставили хартията.	<ul style="list-style-type: none">● Натиснали сте прекалено силно факс-хартията в поставката. Извадете цялата хартия и я поставете правилно.

Проблем	Причина и решение
Дисплеят показва “СНЕСК РАРЕР”, дори и да е поставена хартия.	<ul style="list-style-type: none"> Хартията е вкарана дополовина. Поставете я правилно (стр. 46) и натиснете [SET], за да изтриете съобщението.
Отсрещната страна твърди, че чува само факс-сигнал и не може да разговаря.	<ul style="list-style-type: none"> Активиран е режим FAX ONLY (САМО ФАКС). Съобщете на отсрещната страна да използва този номер само за изпращане на факсове. Сменете режима на приемане на TEL (ТЕЛЕФОН) или TEL/FAX (ТЕЛЕФОН/ФАКС) (стр. 24).
[REDIAL] или [PAUSE] на базата не работят правилно.	<ul style="list-style-type: none"> Ако този бутон се натисне при набиране, ще бъде въведена пауза. Ако бутонът се натисне, когато се чуе сигнал за набиране, апаратът ще набере последния набран номер.
Лентата с мастило свършва бързо.	<ul style="list-style-type: none"> Дори и да съдържа само няколко изречения, всяка страница, която излиза от факс-апарата, се брои за цяла страница. Изключете следните функции: <ul style="list-style-type: none"> Отчет за изпращането - функция #04, стр. 30. Текущ отчет - функция #22, стр. 31. Разпечатване на списъка на повикванията - функция #26, стр. 31.
По време на програмиране не можете да въведете код за достъп или друг код.	<ul style="list-style-type: none"> Всички части на номера (кода) са същите, както на въведен вече друг код. За да промените кода: <ul style="list-style-type: none"> Код за активиране на факс - функция #41, стр. 32. Код за автоматично отделяне - функция #49, стр. 33.
Апаратът издава звуков сигнал.	<ul style="list-style-type: none"> Активирано е предупреждение за документ в паметта (функция #44) и в паметта е съхранен получен документ. Натиснете [STOP], за да спрете звуковия сигнал и вижте указанията на дисплея.
Апаратът не показва на дисплея си името и/или телефонния номер на повикващия.	<ul style="list-style-type: none"> Трябва да сте абонирани за услугата Идентификация на повикването. Друго телефонно устройство смущава вашия апарат. Разкачете го и опитайте отново. Друго електрическо устройство, включено към същия контакт, може да смущава приемането на информацията за повикващия. Шум в телефонната линия може да смущава приеманата информация. Обаждащият се е забранил показването на информация за него.
Докато разглеждате информацията за повикванията, списъкът изчезва от дисплея.	<ul style="list-style-type: none"> При разглеждането, не правете паузи, по-дълги от 3 минути.

8.3.3 Факсове - изпращане

Проблем	Причина и решение
Не можете да изпращате документи.	<ul style="list-style-type: none"> Телефонната линия е включена към жака [EXT]. Свържете в към жака [LINE] (стр. 13) Апаратът на отсрещната страна е зает или му е свършила хартията. Опитайте отново. Апаратът на отсрещната страна не е факс. Апаратът не отсрещната страна не може да получи факса автоматично. Изпратете факса ръчно. Паметта е пълна с получени документи, а функцията бързо сканиране (функция #34) е включена. Изключете функцията и опитайте отново.
Не можете да изпращате факсове в чужбина.	<ul style="list-style-type: none"> Използвайте режим за изпращане в чужбина (функция #23, стр. 31). Добавете 2 паузи в края на номера или наберете ръчно.

8. Помощна информация



Проблем	Причина и решение
Отсрещната страна твърди, че буквите на документа, който получава, са изкривени или не са чисти.	<ul style="list-style-type: none">• Ако вашата линия поддържа допълнителни услуги, например изчакващо повикване, те могат да се активират по време на изпращане на факса. Свържете апарата към линия, която не поддържа такива услуги.• Отворен е друг телефон, свързан към същата линия. Затворете го и опитайте отново.• Опитайте да копирате документа с този апарат. Ако копието е добро, възможно е да е възникнал проблем в апарата на отсрещната страна.• Регулирайте контраста на сканиране (функция #58 на стр. 33).
Отсрещната страна твърди, че документът, който получава е с черни или бели ивици или е замърсен.	<ul style="list-style-type: none">• Стъклото на скенера и ролките са замърсени, например с коректор. Почистете ги. Моля, не поставяйте документа, преди мастилото и коректора върху него да са изсъхнали напълно.
Документите често липсват.	<ul style="list-style-type: none">• Почистете ролките на подаващото устройство за документи, подаващото устройство за факс-хартия и гуменото капаче.

8.3.4 Факсове - получаване

Проблем	Причина и решение
Не получавате документи.	<ul style="list-style-type: none">• Телефонната линия е включена към жака [EXT]. Свържете в към жака [LINE] (стр. 13)• Лентата с мастило е изразходвана. Сменете я с нова (стр. 9).
Не можете да получавате документи автоматично.	<ul style="list-style-type: none">• Режимът на приемане е настроен на TEL (ТЕЛЕФОН). Сменете режима на приемане на CAMO ФАКС или ТЕЛ/ФАКС.• Времето за отговор е много дълго. Намалете броя позвънявания (функция #06, стр. 30 и функция #78, стр. 34).
Дисплеят показва "CONNECTING", но факсове не се получават.	<ul style="list-style-type: none">• Режимът на приемане е настроен на FAX ONLY и входящото повикване не е факс. Сменете режима на приемане на ТЕЛЕФОН или ТЕЛ/ФАКС (стр. 24).
Излиза празен лист.	<ul style="list-style-type: none">• Ако след разпечатването на получения документ излезе и празен лист, оригиналният документ, изпратен от отсрещната страна, е по-голям от размера на факс-хартията и не сте задали правилната настройка за намаляване на размерите. Задайте я (функция #36).• Отсрещната страна е поставила документа във факс-апарата си обратно. Свържете се с отсрещната страна.
Качеството на печат е много лошо.	<p>Моля, не използвайте употребявана лента с мастило! Моля, използвайте само оригинална лента с мастило Panasonic. Вижте информацията за консумативите.</p> <ul style="list-style-type: none">• Термичната глава е замърсена. Почистете я (стр. 48).• Опитайте да копирате документ с този апарат. Ако копието е добро, възможно е да е възникнал проблем в апарата на отсрещната страна. Помолете отсрещната страна да провери факс-апарата си и да отстрани проблема.• При някои хартии има значение от коя страна се печата. Обърнете хартията и опитайте отново.• Възможно е да използвате хартия със съдържание на памук и влакна над 20%, като "letterhead" или "resume" хартия.
Буквите на получения документ са изкривени.	<ul style="list-style-type: none">• Ако вашата линия поддържа допълнителни услуги, например изчакващо повикване, те могат да се активират по време на получаване на факса. Свържете апарата към линия, която не поддържа такива услуги.

Проблем	Причина и решение
При свързан допълнителен телефон, не можете да получавате факс с натискане на [*][#][9].	<ul style="list-style-type: none"> ● Трябва предварително да включите функцията за дистанционно активиране на факс (функция #41, стр. 32). ● Възможно е да сте променили кода за дистанционно активиране на факса (фабричната настройка е [*][#][9]). Проверете зададения код (функция #41, стр. 32). ● Паметта е запълнена с получени документи, заради свършване на факс-хартията, свършване на лентата с мастило или засядане на хартия. Отстранете проблема.
Отсрещната страна твърди, че не може да ви изпрати документ.	<ul style="list-style-type: none"> ● Режимът на приемане е настроен на TEL (ТЕЛЕФОН). Получете документа ръчно или променете режима на приемане на FAX ONLY (стр. 25) или TEL/FAX (стр. 24). ● Паметта е запълнена с получени документи, заради свършване на факс-хартията, свършване на лентата с мастило или засядане на хартия. Отстранете проблема.
Не можете да изберете режим на приемане.	<ul style="list-style-type: none"> ● Ако искате да изберете режим FAX ONLY: <ul style="list-style-type: none"> – натискайте [AUTO ANSWER], докато се изпише желаният режим ("FAX ONLY MODE"). ● Ако искате да изберете режим TEL или TEL/FAX: <ul style="list-style-type: none"> – изберете желания режим с функция #73 и натискайте [AUTO ANSWER], докато се изпише желаният режим.

8.3.5 Копиране

Проблем	Причина и решение
Апаратът не копира.	<ul style="list-style-type: none"> ● Лентата с мастило е изразходвана. Сменете я с нова. ● Не можете да копирате по време на програмиране на апарата. ● Не можете да копирате по време на телефонен разговор.
Направеното копие е с черни или бели ивици, или е замърсено.	<ul style="list-style-type: none"> ● Стъклото на скенера и ролките са замърсени, например с коректор. Почистете ги. Моля, не поставяйте документа, преди мастилото и коректора върху него да са изсъхнали напълно.
Копираните изображения са с изкривявания.	<ul style="list-style-type: none"> ● Регулирайте ограничителите спрямо актуалната ширина на документа.
<p>Качеството на печат е лошо.</p> <p>Оригинал</p>  <p>Копие</p> 	<p>Моля, не използвайте употребявана лента с мастило!</p> <p>Моля, използвайте само оригинална лента с мастило Panasonic. Вижте информацията за консумативите.</p> <ul style="list-style-type: none"> ● Термичната глава е замърсена. Почистете я. ● При някои хартии има значение от коя страна се печата. Обърнете хартията и опитайте отново. ● Възможно е да използвате хартия със съдържание на памук и влакна над 20%, като "letterhead" или "resume" хартия.
Докуметът или факс-хартията често се губят.	<ul style="list-style-type: none"> ● Почистете ролките на подаващото устройство за документи, подаващото устройство за факс-хартия и гуменото капаче.

8. Помощна информация

8.3.6 Използване на телефонен секретар

Проблем	Причина и решение
Не можете да получавате автоматично документи.	<ul style="list-style-type: none">● Поздравителното съобщение, което сте записали на телефонния секретар, е много дълго. Съкратете го - до 10 секунди.● Телефонният секретар звъни много пъти. Задайте 1 или 2 позвънявания.
Не можете да получавате гласови съобщения.	<ul style="list-style-type: none">● Проверете дали телефонният секретар е включен и дали е свързан правилно (стр. 25).● Задайте броя на позвъняванията на телефонния секретар на 1 или 2.
Въведете кода за достъп от разстояние за телефонния секретар, но връзката прекъсва.	<ul style="list-style-type: none">● Кодът може да съдържа "#", което се използва и от някои функции, предлагани от телефонната компания. Променете кода, така че да не съдържа "#".
Отсрещната страна твърди, че не може да изпрати документ.	<ul style="list-style-type: none">● В паметта на телефонния секретар няма достатъчно свободно място за запис на гласово съобщение. Изтрийте ненужните съобщения от паметта на телефонния секретар.● Настроили сте телефонния секретар само за поздравително съобщение.

8.3.7 Ако прекъсне електрическото захранване

- Апаратът няма да работи.
- Този апарат не е конструиран за реализиране на аварийни (спешни) обаждания при прекъсване на електрическото захранване. Предвидете алтернативно решение за такива обаждания.
- Приемането или изпращането на факс се прекъсва.
- Ако е програмирано отложено изпращане (функция #25) и поради прекъсване на електрическото захранване факсът не може да се изпрати в програмираното време, той се изпраща, когато захранването се възстанови.
- Ако в паметта е запаметен документ, той ще се изтрие. След възстановяване на захранването, се разпечатва отчет, в който са посочени изтритите документи.

9.1 Засядане на хартия

9.1.1 Когато в апарата е заседнала факс-хартия

Дисплеят ще показва следното:

PAPER JAMMED

- 1 Отворете предния капак, като го издърпате в средата.

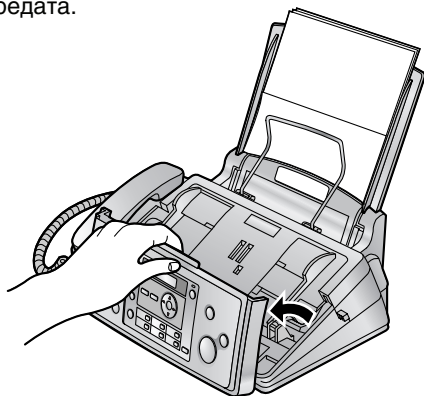

- 2 Освободете задния капак, като натиснете зеления бутон (1).

- Можете да освободите задния капак и като натиснете зелената ръчка (2).

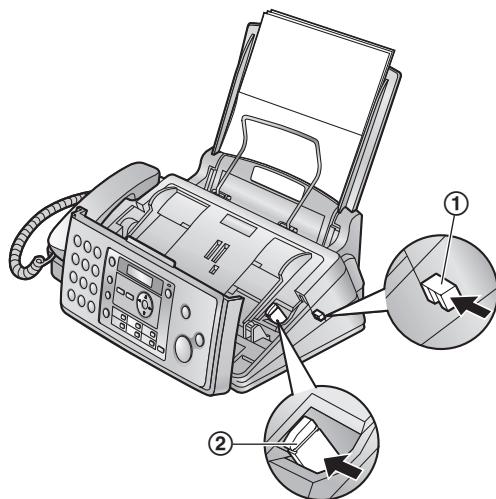

- 3 Отворете задния капак.

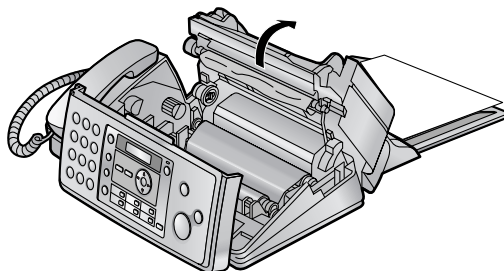

- 4 Отстранете заседналата хартия (3).

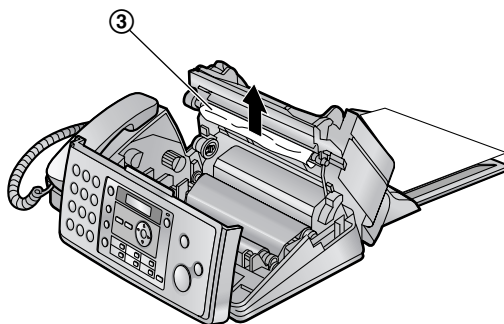

- 5 Завъртете синьото зъбно колело (4) по посока на стрелката, за да се опъне лентата с мастило (5), като оставите поне един слой лента, увита около синята сърцевина (6).

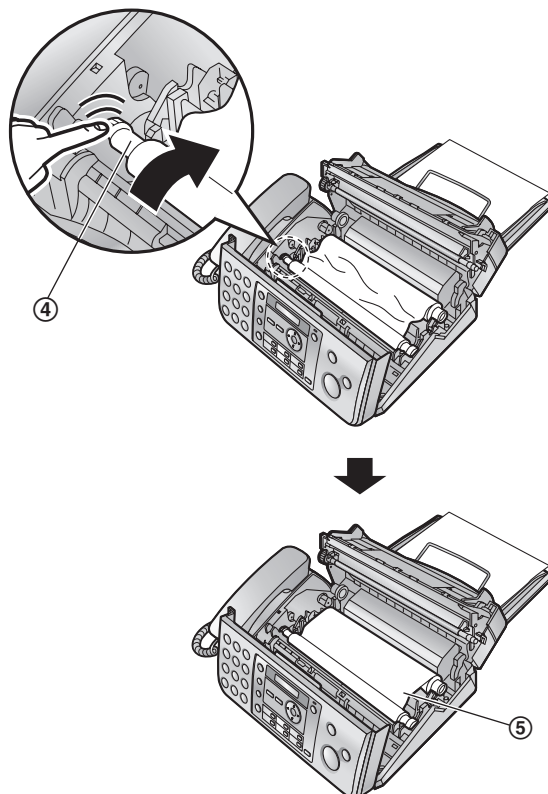

9. Поддръжка

Правилно

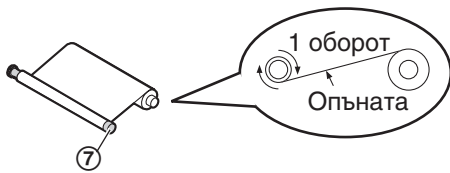

Неправилно

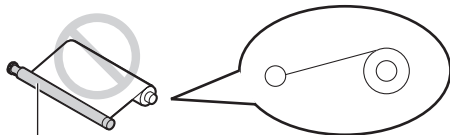

Лентата не е увита около синята ос.



- 6 Затворете добре задния капак, като го натискате с две ръце върху областите с точки (7), и затворете добре предния капак (8).

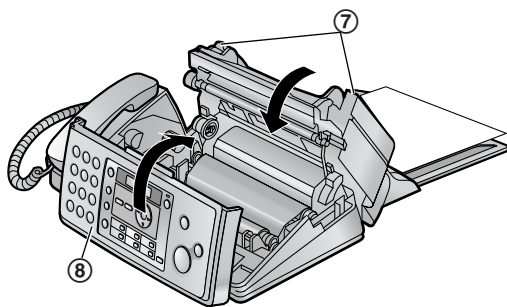

9.1.2 Когато факс-хартията не влиза в апарата правилно

Дисплеят ще покаже следното.

CHECK PAPER

Извадете факс-хартията и я подравнете. Издърпайте притискащата пластина (1), поставете факс-хартията и натиснете [SET], за да изтриете съобщението.

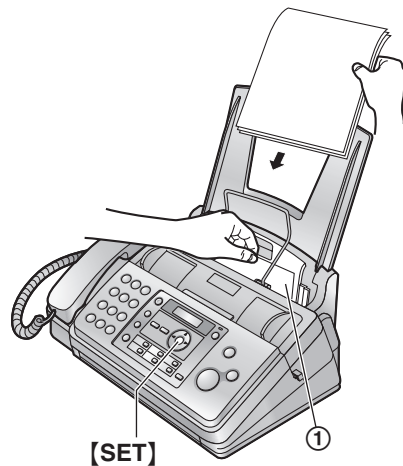

9.2 Засядане на документи

- 1 Отворете предния капак и извадете заседналия документ внимателно (1).

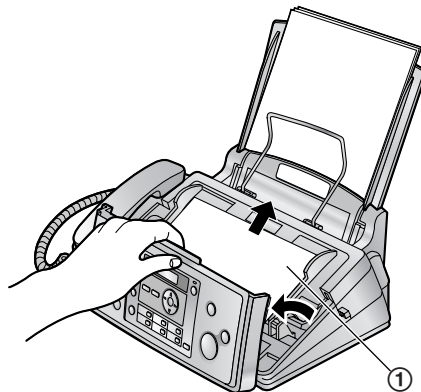

- 2 Затворете добре предния капак.

Забележка:

- Не издърпвайте насила заседналия документ, преди да сте отворили предния капак.

9.3 Почистване на подаващото устройство за документи и стъклото на скенера

Почистете подаващото устройство и стъклото на скенера, ако документите често засядат или върху тях се появяват замърсявания.

- 1 Изключете захранващия кабел и кабела на телефонната линия.
- 2 Отворете предния капак, като го издърпате в центъра.

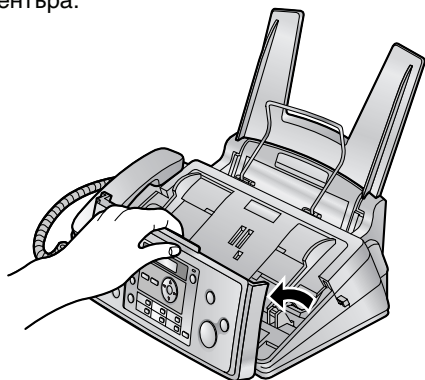

- 3 Почистете ролките на подаващото устройство (1) и гуменото капаче (2) с парче плат, напоено в изопропилов спирт и оставете всички детайли да изсъхнат добре. Почистете стъклото на скенера (3) със суха мека кърпа.

Внимание:

- Не използвайте хартиени продукти, като хартиени кърпи, салфетки и др.

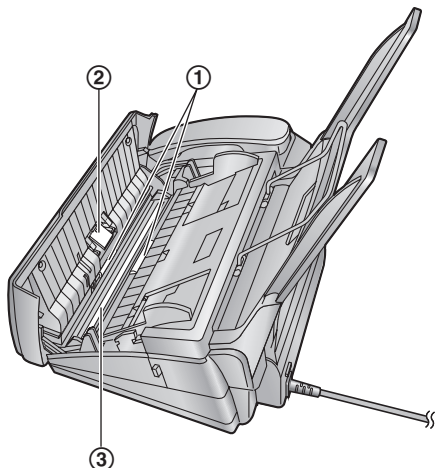

- 4 Затворете добре предния капак.

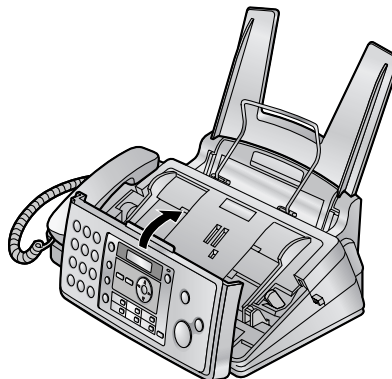

- 5 Поставете внимателно факс-хартията (стр. 12).
- 6 Включете захранващия кабел и кабела на телефонната линия.

9.4 Почистване на термичната глава

Ако върху получения документ има черно-бели ивици, проверете дали върху термичната глава няма прах. Почистете я по следния начин:

- 1 Изключете захранващия кабел и кабела на телефонната линия.
- 2 Отворете предния капак, като го издърпате в центъра.

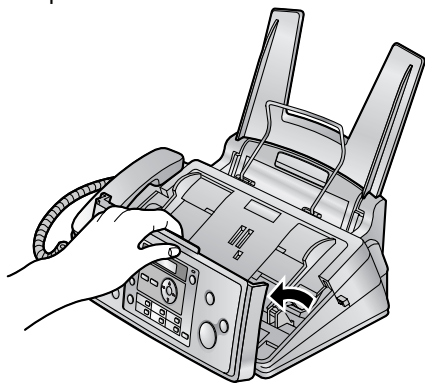

- 3 Освободете задния капак, като натиснете зеления бутон (1).

- Можете да освободите задния капак и като натиснете зелената ръчка (2).

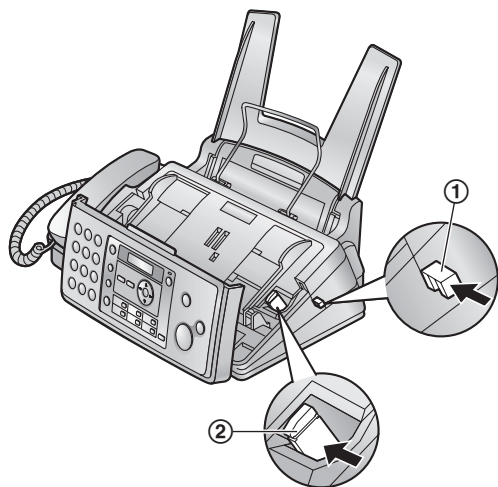

- 4 Отворете задния капак. Извадете лентата с мастило (3).

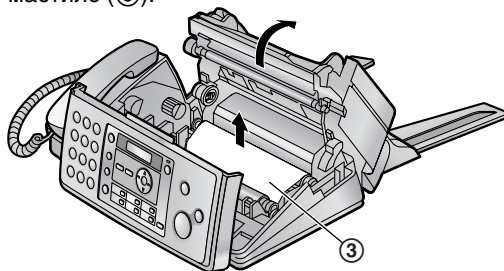

- 5 Почистете термичната глава (4) с парче плат, напоено в изопропилов спирт и я оставете да изсъхне добре.

Внимание:

- За да предотвратите повреда от статично електричество, не използвайте суха кърпа и не докосвайте директно термичната глава.

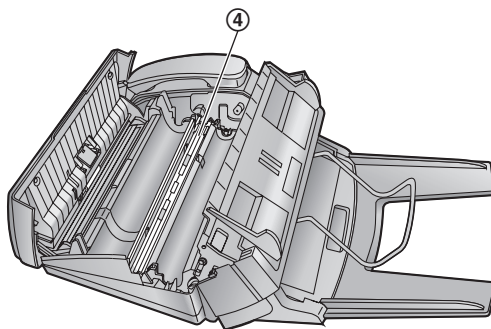

- 6 Поставете лентата с мастило и затворете капачите (вижте стъпки 4 до 7 на стр. 10).
- 7 Поставете внимателно факс-хартията (стр. 12).
- 8 Свържете захранващия кабел и кабела за телефонната линия.

10.1 Списъци и отчети

За ваша справка, можете да разпечатите следните списъци и отчети:

- “**SETUP LIST**” (Списък с настройки)
- “**TEL NO. LIST**” (Списък на тел. номера)
- “**JOURNAL REPORT**” (Текущ отчет)
- “**BROADCAST LIST**” (Списък за изпращане)
- “**PRINTER TEST**” (Тест на принтера)
 - Ако има размазани, бледи или неясни линии, почистете термичната глава.
- “**CALLER ID LIST**” (Списък на повикванията)

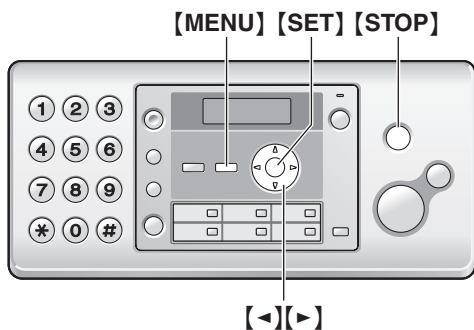

- 1 Натиснете **[MENU]**, докато се изпише “**PRINT REPORT**”.
- 2 С **[←]** или **[→]** изберете желаната позиция.
→ **[SET]**
 - За прекратяване на печата, натиснете **[STOP]**.
- 3 Натиснете **[MENU]** за изход.

10.2 Спецификации

■ Приложение:

Публична телефонна централа

■ Размери на документите:

Макс. ширина 216 мм, Макс. дължина 600 мм

■ Ефективна сканирана ширина:

208 mm

■ Ефективна ширина на печата:

202 mm

■ Скорост на предаване*1:

Прибл. 12 сек./стр. (ECM-MMR)*2

■ Плътност на сканиране:

Хоризонтална: 8знака/мм

Вертикална: 3.85 линии/мм (стандартна резолюция)

7.7 линии/мм ("fine"/"photo" резолюция)

15.4 линии/мм ("super fine" резолюция)

■ Фото (Photo) резолюция:

64 нива

■ Тип на сканиращото устройство:

CIS (Contact Image Sensor) сензор

■ Тип на печата:

Термо-трансфер върху обикновена хартия

■ Система за компресия на данните:

Modified Huffman (MH), Modified READ (MR), Modified Modified READ (MMR)

■ Скорост на модема:

9,600 / 7,200 / 4,800 / 2,400 bps; Автоматично

■ Работна среда:

5 °C – 35 °C, 20 % – 80 % RH (Относителна влажност)

■ Размери:

Прибл. 185 mm (В) × 355 mm (Ш) × 272 mm (Д)

■ Тегло:

Прибл. 3.5 kg

■ Консумация:

В режим на готовност: Прибл 1.5 W

При предаване: Прибл. 12 W

При приемане: Прибл. 30 W (при приемане на документ с 20% черно)

При копиране: Прибл. 40 W (при копиране на документ с 20% черно)

Максимум: Прибл. 135 W (При копиране на 100% черен документ)

■ Електрическо захранване:

220–240 V AC, 50/60 Hz

■ Капацитет на паметта за факсове*3:

При предаване: прибл. 25 страници

При приемане: прибл. 28 страници

(Базирано на Тестова таблица ITU-T No. 1 при стандартна резолюция без ECM (Error Correction Mode.))

10. Обща информация

- *1 Скоростта на предаване зависи от съдържанието на страниците, резолюцията, телефонната линия, състоянието на апарата на отсрещната страна и др.
- *2 Скоростта на предаване е базирана на Тестова таблица ITU-T No. 1 със стандартен режим на сканиране. Скоростта зависи и от възможности-уе на апарата на отсрещната страна.
- *3 Ако при приемането на факса възникне грешка, напр. засядане на хартия, полученият факс и тези след него се съхраняват в паметта.

Тестова таблица ITU-T No. 1

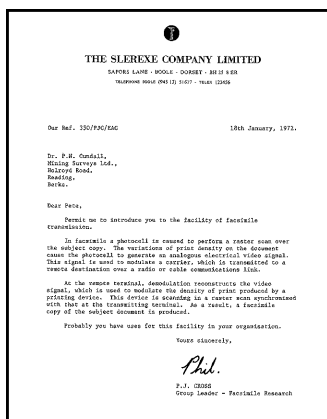

Забележки:

- Точността на часовника е приблизително ± 60 секунди на месец.
- Конструкцията и спецификациите на апарата може да се променят без предупреждение.
- Илюстрациите в тази инструкция може да се различават от действителния вид на апарата.

Спецификации на факс-хартията

Размери на факс-хартията:

A4: 210 mm \times 297 mm

Тегло на факс-хартията:

64 g/m² до 80 g/m²

Забележки за факс-хартията:

- Не използвайте следните типове хартия:
 - Хартия със съдържание на памук и/или влакна над 20 %, като хартия за писма и други подобни
 - Много гладка или много лъскава хартия, или релефна хартия, както и навлажнена хартия
 - Скъсана, намачкана или нагъната хартия
 - Хартия с чужди предмети, като телбод, кламери и др.
 - Хартия с прах или мазни петна.
 - Хартия, която ще се разтопи, изпари, обгори или изпуска вредни вещества при 200°C температура, напр. паус. Тези материали може да се отложат във вътрешността на апарата и да го повредят.

- Върху някои хартии може да се печата само от едната страна. Обърнете хартията, ако качеството на печата е ниско.
- За най-високо качество на печата, използвайте само препоръчаните типове хартия.
- Не използвайте едновременно листове хартия с различна дебелина. Тя може да заседне.
- Избягвайте да печатате от двете страни на листа.
- Не използвайте хартия, напечатана на този апарат, за двустранен печат на други принтери или копирни машини.
- Не разпечатвайте пакета с хартия, докато не решите да я използвате. Съхранявайте хартията в оригиналната ѝ опаковка, на сухо и хладно място.

11.1 Показалец

- #** #01 Дата и час: 14
 #02 Вашето лого: 15
 #03 Номер на вашия факс: 15
 #04 Отчет за изпращането: 20
 #06 Брой позвънявания в режим ФАКС: 30
 #13 Режим на набиране: 30
 #17 Мелодия на звънене: 30
 #22 Автоматичен текущ отчет: 20
 #23 Изпращане в чужбина: 31
 #25 Отложено изпращане: 31
 #26 Автоматичен списък на повикванията: 31
 #34 Бързо сканиране: 20, 27
 #36 Намалвяване размерите на документа: 32
 #39 Контраст на LCD дисплея: 32
 #41 Код за активиране на факс: 32
 #44 Предупреждение за документ в паметта: 33
 #46 Съпътстващо приемане: 33
 #48 Избиране на език: 33
 #49 Автоматично отделяне: 33
 #58 Контраст на сканиране: 33
 #68 ESM избиране: 33
 #72 Recall интервал: 34
 #73 Ръчно отговаряне: 34
 #76 Свързващи сигнали: 34
 #78 Брой позвънявания в режим ТЕЛ/ФАКС: 34
 #80 Възстановяване на фабричните настройки: 35
- A** Автоматично отделяне (Функция #49): 33
- Б** Брой позвънявания
 САМО ФАКС (Функция #06): 30
 ТЕЛЕФОН/ФАКС (Функция #78): 34
 Бързо сканиране (Функция #34): 20, 27
- В** Въвеждане на символи: 36
 Възстановяване на фабричните настройки: 35
- Д** Дисплей
 Контраст (Функция #39): 32
 Съобщения за грешка: 39
 Размери на документите: 21
 Списък на повикванията (Функция #26): 17, 49
 Дата и час (Функция #01): 14
 Допълнителни функции: 31
 Допълнителен телефон: 24
- Е** Едновременно изпращане: 22
 ESM избиране (Функция #68): 33
 Едно докосване: 16
- З** Запаметяване
 Памет за изпращане: 22
 Едно докосване: 16
 Телефонен указател: 16
 Засядания
 Документи: 46
 Факс-хартия: 45
- И** Избиране на език (Функция #48): 33
 Изпращане в чужбина (Функция #23): 31
- Идентификация на повикването (Caller ID)
 Връщане на обаждането: 18
 Запаметяване: 19
 Списък на повикванията (Функция #26): 17, 49
- Изпращане на факсове
 До няколко абоната: 22
 От паметта: 20
 Ръчно: 20
 Едно докосване: 21
 Телефонен указател: 21
- К** Копиране: 27
 Сортиране: 27
 Увеличаване/Намалвяване: 27
 Код за активиране на факс (Функция #41): 32
 Контраст на сканиране (Функция #58): 33
- Л** Лента с мастило: 9
 Лого (Функция #02): 15
- М** Мелодия на звънене (Функция #17): 30
- Н** Намалвяване на размерите (Функция #36): 32
- О** Описание на бутоните: 8
 Основни функции: 30
 Отложено изпращане (Функция #25): 31
 Отчет за изпращането (Функция #04): 20
 Ограничаване на получаването на факсове: 26
 Отчети
 Едновременно изпращане: 22
 Изпращане: 20
 Настройки: 49
 Програмиране за едновременно изпращане: 49
 Списък на повикванията: 49
 Прекъсване на захранването: 44
 Текущ отчет: 20, 49
 Тест на принтера: 49
 Телефонни номера: 49
- П** Принадлежности: 7
 Опора на хартията: 11
 Поставка за хартия: 11
 Програмиране за едновременно изпращане: 49
 Почистване: 47
 Прекъсване на захранването: 44
 Повторно набиране: 20, 21
 Предупреждение за приемане (Ф-я #44): 33
 Получаване на факсове
 Автоматично: 25
 Ръчно: 24
 Програмиране: 29
- Р** Режим на набиране (Функция #13): 30
 Резолюция: 20, 27
 Ръчно приемане (Функция #73): 34
 Режим САМО ФАКС: 23, 25
 Recall интервал (Функция #72): 34
- С** Списък за едновременно изпращане: 49
 Свързващи сигнали (Feature #76): 34
 Свързване: 13
 Съпътстващо приемане (Функция #46): 33

11. Показалец

Съобщения за грешки: 38
Сила на звука: 14
Списък на настройките: 49
Списък на телефонните номера: 49

- T** ТЕЛ/ФАКС режим: 23, 24
 - ТЕЛ режим: 23, 24
 - Тестов списък: 49
 - Текущ отчет (Функция #22): 20, 49
 - Телефонен указател
 - Обаждания: 16
 - Изпращане на факсове: 21
 - Запаметяване: 16
- Ф** Факс номер (Функция #03): 15
 - Функция Rolling: 26
 - Факс-хартия: 12, 50

Бележки

Бележки

Бележки

CE 0682

Panasonic Communications Co., Ltd.

1-62, 4-chome, Minoshima, Hakata-ku, Fukuoka 812-8531, Japan

Глобален веб сайт:

<http://panasonic.net>



FP701 FX

PFQX2792ZA CM0707PN0