

Panasonic

Хибридна IP телефонна централа Инструкция за употреба

Модел: KX-TDA15/KX-TDA30/KX-TDA100/KX-TDA200



Благодарим ви, че избрахте тази хибридна IP телефонна централа Panasonic.
Преди да използвате този продукт, моля, прочетете внимателно Инструкцията за употреба и я запазете.

Преглед на основните функции

Център за обаждания

Тази централа може да разпределя входящите повиквания по групи (ICD Group), чрез които да се приемат голям брой входящи повиквания. Един от вътрешните постове може да работи като контролен и да извършва мониторинг на групите.



1.8 Център за обаждания (стр. 111)

Интегрирана гласова поща

Можете да пренасочите повикванията към система за обработка на глас, като така търсещите ви могат да оставят съобщения на гласовата ви пощенска кутия, когато не можете да приемете техните повиквания.



1.9.5 Ако е свързана система за обработка на глас (стр. 123)

Безжична система

Тази централа поддържа като опция система Портативна станция (Portable Station). Тя може да работи и с други телефони с кабел.



Приложение (стр. 187)

PC телефон/PC конзола

Тази централа поддържа PC телефон/PC конзола, когато компютърът ви е свързан с определени телефони Panasonic чрез USB интерфейс. Системата осигурява допълнителен контрол и мониторинг на централата чрез компютъра.

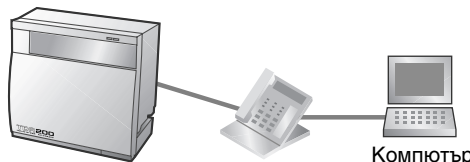

Консултирайте се с дилъра си

Лесно управление

Ако използвате определени модели телефони Panasonic, оборудвани с бутон за навигация / Jog Dial и дисплей, можете много лесно да управлявате функциите на централата. Също така мигащ индикатор ще ви информира за изчакващо повикване или съобщение.

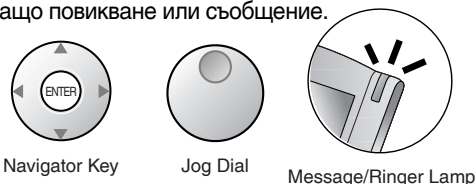

1.1 Преди да използвате телефоните (стр. 12)

Запаметяване на информация за обажданията

Тази централа може да запамети и разпечата информация за изходящите обаждания: дата и час, вътрешен пост, набран номер, продължителност на разговора и др.

Date	Time	Ext
01/02/02	10:03AM	1230
01/02/02	11:07AM	2230

Консултирайте се с дилъра си

В тази инструкция:

- Вместо системен телефон се използва съкращението "СТ".
Вместо обикновен телефон се използва съкращението "ОТ".
Вместо портативна станция се използва съкращението "ПС".
Вместо системен телефон с дисплей се използва съкращението "СТ с дисплей".
Вместо цифров системен телефон се използва съкращението "ЦСТ".
- Допълнителните символи в означенията на моделите не са цитирани.
- Илюстрациите са на модела KX-TDA200.
- Често използвани са следните означения:



Съвети



Забележки

Забележка:

Спецификациите могат да бъдат променени без предупреждение.

ВАЖНА ИНФОРМАЦИЯ

ВНИМАНИЕ

- **ТОЗИ УРЕД МОЖЕ ДА БЪДЕ ИНСТАЛИРАН САМО ОТ КВАЛИФИЦИРАН СЕРВИЗЕН СПЕЦИАЛИСТ.**
- **В СЛУЧАИ НА ПОВРЕДА ИЛИ ПРОБЛЕМ С РАБОТАТА НА НЯКОЯ ВЪТРЕШНА ЧАСТ НА УРЕДА, ИЗКЛУЧЕТЕ ЗАХРАНВАЩИЯ КАБЕЛ И СЕ ОБЪРНЕТЕ КЪМ ВАШИЯ ДИЛЪР ИЛИ КЪМ УПЪЛНОМОЩЕН СЕРВИЗ.**
- **ПРИ ПРЕМЕСТВАНЕ НА УРЕДА, НАИ-НАПРЕД ИЗКЛУЧЕТЕ ТЕЛЕФОННИТЕ ВРЪЗКИ И СЛЕД ТОВА ЗАХРАНВАНЕТО. СЛЕД КАТО ПРЕМЕСТИТЕ УРЕДА, ВКЛУЧЕТЕ НАИ-НАПРЕД ЗАХРАНВАНЕТО.**
- **ТОЗИ УРЕД Е ОБОРУДВАН СЪС ЗАХРАНВАЩ КАБЕЛ СЪС ЗАНУЛЕН ЩЕПСЕЛ. ЩЕПСЕЛЪТ ТРЯБВА ДА СЕ ВКЛУЧВА САМО В ПРАВИЛНО ИНСТАЛИРАН ЗАНУЛЕН КОНТАКТ.**
- **ЗАХРАНВАЩИЯТ КАБЕЛ СЕ ИЗПОЛЗВА И ЗА ОТДЕЛЯНЕ НА УРЕДА ОТ ЕЛЕКТРИЧЕСКАТА МРЕЖА. ЗАТОВА, КОНТАКТЪТ, В КОИТО ГО ВКЛУЧВАТЕ, ТРЯБВА ДА Е БЛИЗО ДО УРЕДА И НА ЛЕСНО ДОСТЪПНО МЯСТО.**
- **ЗА ДА ЕЛИМИНИРАТЕ РИСКА ОТ ПОЖАР ИЛИ ТОКОВ УДАР, НЕ ИЗЛАГАЙТЕ ТОЗИ УРЕД НА ДЪЖД ИЛИ ВЛАГА.**
- **ЗА ДА ПРЕПАЗИТЕ УРЕДА ОТ ПОВРЕДИ, ПРИЧИНЕНИ ОТ СТАТИЧНО ЕЛЕКТРИЧЕСТВО, НЕ ДОКОСВАЙТЕ КОНЕКТОРИТЕ И ТЕРМИНАЛИТЕ ЗА ВРЪЗКА.**

Указания за безопасност

Когато използвате телефонно оборудване, трябва да спазвате основните правила за безопасност, за да елиминирате риска от пожар, токов удар или нараняване, включително и следните правила:

1. Не използвайте уредите близо до влажни или мокри места - вани, бани, помещения за пране, мокри помещения, басейни и др.
2. Не използвайте телефона по време на гръмотевична буря, освен ако той не е безжичен. Това може да доведе до токов удар, причинен от мълния.
3. Не използвайте телефона, за да съобщите за изтичане на газ, ако сте близо до мястото на изтичане.
4. Използвайте само посочените в тази инструкция захранващи кабели и батерии. Не нагрявайте и не удряйте батериите, и не ги хвърляйте в огън. Това може да причини експлозия.

ЗАПАЗЕТЕ ТАЗИ ИНСТРУКЦИЯ



KX-TDA15E/KX-TDA30E, KX-TDA15NE/KX-TDA30NE, KX-TDA15GR/KX-TDA30GR и KX-TDA15CE/KX-TDA30CE са конструирани за работа с:

- Аналоговите телефонни централи (PSTN) на европейските страни
- Пан-европейските интегрирани цифрови системи (ISDN) с ISDN базов достъп

KX-TDA100E/KX-TDA200E, KX-TDA100NE/KX-TDA200NE, KX-TDA100GR/KX-TDA200GR и KX-TDA100CE/KX-TDA200CE са конструирани за работа с:

- Аналоговите телефонни централи (PSTN) на европейските страни
- Пан-европейските интегрирани цифрови системи (ISDN) с ISDN базов достъп
- Пан-европейските интегрирани цифрови системи (ISDN) с ISDN основен достъп
- ONP 2048 kbit/s цифрови наети линии (D2048S)

Panasonic Communications Co., Ltd. /Panasonic Communications Company (U.K.) Ltd. декларира, че тази система отговаря на всички основни изисквания, клаузи и правила на Директива 1999/5/EC.

Копие от оригиналната декларация за електро-магнитна съвместимост можете да намерите на адрес:

<http://doc.panasonic.de>

Внимание

- При възникване на проблем, изключете системата от телефонната линия. Включете телефон директно към телефонната линия. Ако телефонът работи безпроблемно, обърнете се към специализиран сервиз на Panasonic за проверка и ремонт на системата. Ако и телефонът не работи, вероятно е проблемът да е в телефонната линия.
- Пазете системата далече от топлинни източници и източници на електромагнитни смущения като луменицентни лампи, електромотори, телевизори и др. Те ще влошат работата на системата.
- Пазете системата от прах, влага, висока температура (над 40 °C) и вибрации. Не я излагайте на директна слънчева светлина.
- Не се опитвайте да вкарвате кабели и каквито и да е други предмети в отворите на системата.
- За почистването на корпуса на системата не използвайте спирт, разреждател и други силни разтворители, както и препарати с абразивно действие. Почиствайте с мека кърпа или парче плат.
- Не използвайте други слушалки, освен слушалките Panasonic за KX-TDA15/TDA30/TDA100/TDA100.

Серийният номер на системата е изписан на тебелка, намираща се отстрани на корпуса ѝ. Запишете си модела и серийният номер на системата, както и данните за покупката ѝ, за да имате информация и да можете да я разпознаете в случай на евентуална кражба, например.

МОДЕЛ: _____

СЕРИЕН НОМЕР: _____

За бъдещи справки

ДАТА НА ПОКУПКАТА _____

ИМЕ НА ДИЛЪРА _____

АДРЕС НА ДИЛЪРА _____

ТЕЛЕФОНЕН НОМЕР НА ДИЛЪРА _____

Съдържание

1	Употреба	11
1.1	Преди да използвате телефоните	12
1.1.1	Преди да използвате телефоните	12
1.2	Обаждания	23
1.2.1	Обикновено обаждане	23
1.2.2	Бързо обаждане	28
1.2.3	Повторно набиране	32
1.2.4	Когато набираният номер е зает или абонатът не отговаря	33
1.2.5	Достъп до ISDN услуги (ISDN Service Access)	41
1.2.6	Промяна на начина на повикване (Alternate Calling—Ring/Voice)	42
1.2.7	Обаждане без ограничения	43
1.2.8	Достъп до друг пост директно отвън (Direct Inward System Access [DISA])	44
1.2.9	Настройване на телефона от друг вътрешен пост или чрез DISA (Remote Setting)	47
1.3	Получаване на повиквания	48
1.3.1	Отговор на повикване	48
1.3.2	Отговаряне "без ръце" (Hands-free) (Hands-free Answerback)	49
1.3.3	Отговаряне на повикване чрез друг телефон (Call Pickup)	50
1.3.4	Отговаряне на повикване чрез външен говорител (Trunk Answer From Any Station [TAFAS])	51
1.3.5	Използване на бутона ANSWER/RELEASE	52
1.3.6	Разпознаване на нежелани повиквания (Malicious Call Identification [MCID])	54
1.4	По време на разговор	55
1.4.1	Прехвърляне на повикване (Call Transfer)	55
1.4.2	Задържане на повикване	59
1.4.3	Разговор с две страни (Call Splitting)	63
1.4.4	Отговор на изчакващо повикване	65
1.4.5	Конферентна връзка	69
1.4.6	Изключване на микрофона	77
1.4.7	Позволяване на други хора да слушат разговора (Off-hook Monitor)	78
1.4.8	Използване на устройство за глава (Headset Operation)	79
1.5	Преди да напуснете работното си място	81
1.5.1	Пренасочване на повиквания	81
1.5.2	Показване на съобщение на дисплея на телефона на повикващия (Absent Message)	87
1.5.3	Предотвратяване използването на телефона ви от други хора (Extension Lock)	89
1.6	Изпращане/получаване на известие	90
1.6.1	Повикване	90
1.6.2	Получаване/отказ на изпратено известие	92
1.6.3	Изпращане на известие на няколко абоната едновременно (Broadcasting)	93
1.7	Настройване на телефона, в зависимост от предпочитанията ви	96
1.7.1	Настройване на аларма (будилник), (Timed Reminder)	96
1.7.2	Отхвърляне на входящите повиквания (Do Not Disturb [DND])	98
1.7.3	Получаване на изчакващо повикване (Call Waiting/Off-hook Call Announc. [OHCA]/Whisper OHCA)	100
1.7.4	Показване на вашия телефонен номер на дисплея на телефона, на който се обаждате (Connected Line Identification Presentation [CLIP/COLP])	101
1.7.5	Забрана показването на вашия телефонен номер на дисплея на повикващия (Connected Line Identification Restriction [COLR])	102
1.7.6	Забрана показването на вашия телефонен номер на дисплея на телефона, на който се обаждате (Calling Line identification Restriction [CLIR])	103

1.7.7	Предотвратяване присъединяването на други хора към разговора ви (EBOD).....	104
1.7.8	Включване на фонова музика (BGM)	105
1.7.9	Защита на линията от напомнящи сигнали (Data Line Security)	106
1.7.10	Проверка на времевия режим	107
1.7.11	Настройване за звънене на паралелен телефон (Paralleled Telephone).....	108
1.7.12	Използване на вашата ПС в паралел с жичен телефон (Wireless XDP Parallel Mode). 109	
1.7.13	Изтриване на настройките на вашия пост (Extension Feature Clear)	110
1.8	Център за обаждания	111
1.8.1	Напускане на ICD групата за разпределяне на входящите повиквания	111
1.8.2	Мониторинг и контрол на Групата за разпределение на входящите повиквания (Incoming Call Distribution Group Monitor).....	114
1.8.3	Пренасочване на изчакващо повикване (Manual Queue Redirection)	117
1.9	Използване на потребителско оборудване	118
1.9.1	При свързан домофон	118
1.9.2	При свързано външно реле.....	120
1.9.3	При свързан външен датчик	121
1.9.4	При свързана телефонна централа.....	122
1.9.5	При свързана система за обработка на глас.....	123
1.10	След преместване на ново място в офиса	129
1.10.1	Използване на същите настройки, както на предишния ви пост (Walking Extension) .	129
1.11	Използване на системен телефон с дисплей	130
1.11.1	Функция Call Log.....	130
1.11.2	Използване на паметта.....	134
1.11.3	Достъп до системни функции (System Feature Access)	140
2	Управленски контрол	141
2.1	Контролни функции	142
2.1.1	Контрол на вътрешните постове.....	142
2.1.2	Контрол на времевите режими.....	143
2.1.3	Контрол на нивата на ограничение (Dial Tone Transfer)	145
2.1.4	Включване на външна фонова музика (BGM)	146
2.1.5	Запис на изходящи съобщения (OGM).....	147
2.1.6	Позволяване на потребител да "излезе" към недостъпна външна линия	150
2.1.7	Използване на телефони в хотелски тип среда (Hospitality Features)	151
2.1.8	Мониторинг на вътрешен пост (NDSS)	157
3	Програмиране на телефона и системата	159
3.1	Програмиране на телефона (Personal Programming)	160
3.1.1	Програмиране на телефона (Personal Programming)	160
3.1.2	Настройване на програмните функции.....	162
3.1.3	Програмиране на бутоните	172
3.2	Програмиране от управителя/мениджъра	177
3.2.1	Информация за програмирането.....	177
3.2.2	Програмиране от управителя/мениджъра.....	178
3.3	Системно програмиране	180
3.3.1	Информация за програмирането.....	180
3.3.2	Програмиране на системата.....	183
4	Приложение	187
4.1	Решаване на проблеми	188
4.1.1	Решаване на проблеми.....	188

4.2	Таблица с номерата на функциите.....	191
4.2.1	Таблица с номерата на функциите.....	191
4.3	Какво представляват тоновете?.....	201
4.3.1	Какво представляват тоновете?.....	201

Раздел 1

Употреба

Този раздел описва стъпка по стъпка начините на работа с централата. Прочетете внимателно този раздел, за да се запознаете с основните функции на централата.

1.1 Преди да използвате телефоните

1.1.1 Преди да използвате телефоните

◆◆ Какви телефони можете да използвате?

Можете да използвате обикновен телефон (ОТ), аналогов телефон (с импулсно набиране) и системен телефон (СТ) Panasonic, например KX-T7636 или KX-NT136. Можете да използвате и портативна станция Panasonic, например KX-TD7590 или KX-TD7690. Функциите, до които имате достъп, зависят

от типа на телефона. Ако използвате системен телефон със специални бутони като  и/или дисплей, можете много лесно да програмирате функциите на централата, като следвате съответните указания за програмиране или съобщенията на дисплея.

Ако използвате телефон с голям дисплей (напр. KX-T7636), можете да следвате съобщенията на дисплея, за да управлявате функциите на централата. Ако телефонът ви е без дисплей и функционални бутони, можете да управлявате функциите на централата, като въвеждате директно номерата им.

Ако използвате конзола, можете да използвате бутоните ѝ като бутони на системен телефон.

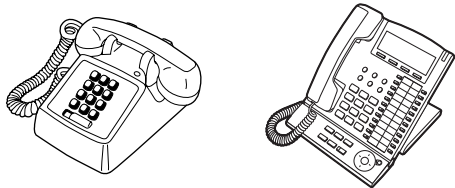

- Ако използвате системен телефон Panasonic, който няма функционални бутони, можете да настроите един от неизползваните многофункционални (гъвкави) бутони като функционален бутон "3.1.3 Настройване на бутоните".

Регистриране на вашата портативна станция (ПС)

Преди първоначална употреба, трябва да регистрирате вашата ПС в централата и да ѝ определите вътрешен номер. Консултирайте се с вашия дилър.

◆◆ Номера на функциите

За да използвате функциите на централата, трябва да въвеждате номерата им и съответните параметри (ако е необходимо).

Номерата на функциите са два вида:

- Променливи номера
- Фиксирани номера

Фиксираните номера не могат да се променят. Променливите номера могат да се променят за по-лесна употреба. Консултирайте се с дилъра си, ако искате да промените номерата на функциите. В тази инструкция са посочени фабрично зададените номера на функциите.

Променливите номера са показани като  (полузатъмнени бутони). Ако сте ги променили, използвайте новите номера. Запишете си номерата в приложението "4.2.1 Таблица с номерата на функциите".

Забележка

Фабрично зададените стойности на променливите номера на функциите могат да зависят от региона и държавата. За повече подробности се консултирайте с дилъра си.



Ако използвате обикновен телефон, който няма бутони " * " или " # ", няма да имате достъп до функциите, съдържащи " * " или " # " в номерата си.

◆◆ Тонове

По време на работа ще чувате различни тонове (звукови сигнали) за потвърждение. Направете справка с "4.3.1 Какво представляват тоновете?".

◆◆ Дисплей

В тази инструкция ще виждате фрази като "дисплеят ...". Това се отнася за системни телефони Panasonic. Ако вашият телефон не е системен телефон Panasonic с дисплей, няма да виждате съобщенията, които ще ви показват задаваните настройки и функции. Някои системни телефони също така предлагат и лесен достъп до функциите. Съобщенията се изписват в зависимост от конкретната функция. Чрез натискане на съответния бутон отстрани или под дисплея, или чрез бутона за навигация, вие ще получите достъп до функцията.

Нещо повече, в зависимост от системния телефон, с помощта на дисплея можете да правите различни настройки или да реализирате обаждания. Вижте "1.11 Използване на системен телефон с дисплей".

Забележка

В тази инструкция съобщенията на дисплея са изписани на английски език.

Вашият вътрешен номер

Ако използвате системен телефон Panasonic с дисплей, можете да видите вашия вътрешен номер. При поставена на телефона слушалка натиснете бутона TRANSFER или мекия бутон S1.

◆◆ Използване на бутоните за навигация, Jog Dial и бутоните Volume

Бутоните за навигация могат да се използват за настройка на контраста на дисплея, силата на звука и за преместване на информацията на дисплея. Натискайте бутоните или въртете Jog Dial в съответната посока. Контрастът, настройките и силата на звука се променят по следния начин:

Бутони за навигация	Jog Dial	Бутони Volume
<p>Нагоре (Увеличаване)</p> <p>Наляво ◀ Надясно ▶</p> <p>Надолу (Намаляване)</p>	<p>Наляво</p> <p>↓ (Намаляване)</p> <p>Надясно</p> <p>↓ (Увеличаване)</p>	<p>Нагоре (Увеличаване)</p> <p>Надолу (Намаляване)</p>

1.1 Преди да използвате телефоните

◆◆ Примери















Примерните изображения на дисплея в тази инструкция са от телефон, свързан към KX-TDA200.

◆◆ Ограничения

Възможно е някои от описаните тук функции да са ограничени или забранени за вашия вътрешен пост (телефон) при програмирането. За повече подробности се обърнете към вашия управител/дилър.

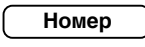
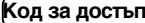
◆◆ Описание на символите

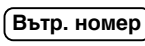

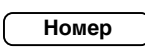











При описанието на функциите и възможните действия, са използвани следните символи.

	Тази функция не може да се използва с обикновен телефон.		Изход към външна линия (едно от следните действия).
	Вижте раздела "Програмиране" за съответната функция.		<ul style="list-style-type: none"> • Натиснете CO бутон. • Натиснете бутон за изход към външна линия (0 или 9). • Наберете номер за изход към група външни линии и номера на групата.
	Вдигнете (Едно от следните). <ul style="list-style-type: none"> • Вдигнете слушалката. • Натиснете SP-PHONE или TALK. • Натиснете бутона MONITOR. (За да започнете резговора, вдигнете слушалката.) 		Натиснете бутона за повикване на домофона.
	Затворете (Едно от следните). <ul style="list-style-type: none"> • Поставете слушалката. • Натиснете бутона SP-PHONE. • Натиснете бутона MONITOR. • Натиснете бутона CANCEL. 		Натиснете леко вилката.
	Натиснете съответния функционален бутон на системния телефон.		Говорете.
	Наберете желанния номер. <Пример>  Въведете кода за достъп.		Ще чуете сигнал заето, свободно, за потвърждение или за звънене. B. Сигнал: Заето C. Сигнал: Потвърждение D. Сигнал: Свободно R. Сингал: Звънене R. B. Сигнал: Обратно звънене
	Наберете вътрешния номер.		Наберете външния номер.
	Наберете телефонния номер.		



◆◆ При използване на системен телефон Panasonic







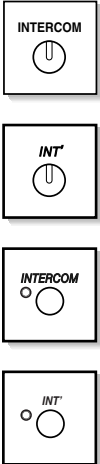

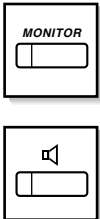
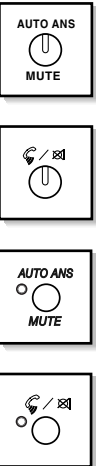
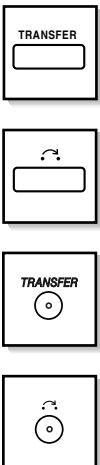
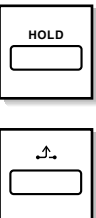
Ако използвате системен телефон и конзола Panasonic, те може да имат няколко удобни функции, чийто бутони са описани по-долу. За ПС, прочетете инструкцията за употреба на ПС. Тези бутони значително улесняват работата. Символите може да се различават от показаните, в зависимост от модела.

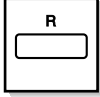
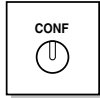
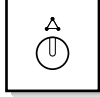
Фиксирани бутони

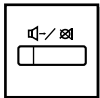
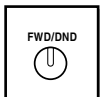

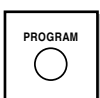

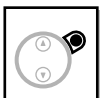

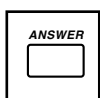
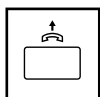



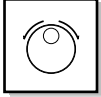

	<p>CO: За обаждане или за приемане на повикване (от външна/вътрешна линия). Използват се и като функционални бутони (необходимо е на бутона предварително да се укаже неговата линия или функция).</p>	   	<p>SP-PHONE: За използване на микрофон-говорителя.</p>
   	<p>AUTO DIAL/STORE: Използва се за бързо набиране или за запаметяване на промени в програмата.</p>	 	<p>PAUSE: Използва се за въвеждане на пауза при запаметяване на телефонен номер, и като бутон PROGRAM, ако телефонът няма отделен бутон PROGRAM.</p>
 	<p>REDIAL: Използва се за повторно набиране на последния набран номер.</p>	 	<p>MESSAGE: Използва се за оставяне на индикация за изчакващо съобщение или за обаждане на оставилата индикация.</p>

1.1 Преди да използвате телефоните

	<p>INTERCOM: За вътрешно (интерком) обаждане или за приемане на вътрешно повикване.</p>		<p>Многофункционални (меки) бутони: Използват се като бутони, изпълняващи изписаните (в момента) на дисплея функции.</p>
	<p>MONITOR: Използва се за "hands-free" обаждане. Можете да слушате разговора (мониторинг).</p>		<p>AUTO ANS (Auto Answer)/MUTE: Автоматично приемане на повикването в "hands-free" режим или изключване на микрофона по време на разговор.</p>
	<p>TRANSFER: Прехвърляне на разговора.</p>		<p>HOLD: Задържане на разговор.</p>

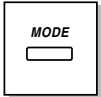
 	<p>FLASH/RECALL: За прекъсване на текущия разговор и реализиране на ново обаждане, без затваряне на слушалката. Използва се и като бутон CANCEL (отказ).</p>	 	<p>CONF (Conference): За реализиране на конферентна връзка (разговор между няколко страни едновременно).</p>
 	<p>VOICE CALL/MUTE: Автоматично прослушване на вътрешен разговор (но без възможност за двупосочен разговор). Също се използва и за изключване на микрофона по време на разговор.</p>	 	<p>Call Forwarding (FWD)/Do Not Disturb (DND): За активиране на функциите Call Forwarding (FWD) - пренасочване на разговорите или Do Not Disturb (DND) - "Не безпокой".</p>
    	<p>PROGRAM: За активиране на режим програмиране или изход от режим програмиране.</p>	 	<p>ANSWER: За отговор на входящо повикване.</p>

1.1 Преди да използвате телефоните

 	<p>RELEASE: За прекъсване на линията.</p>	     	<p>Бутон за навигация/Jog Dial/ Бутони за регулиране на звука: Използват се за регулиране на силата на звука и контраста на дисплея, и за избиране на желана функция/позиция.</p>
	<p>Programmable Feature (PF): Намира се в горната част на матрицата с CO бутони или на DSS конзолата. Може да се зададе като бутон за запазена функция. Най-често се използва като бутон за набирание с едно докосване (на някои телефони може да е означен само като "F and number").</p>		<p>MODE: Използва се за превключване на дисплея с цел достъп до някои функции.</p>
	<p>SELECT: Използва се за избиране на изписаната функция или набирание на изписания номер.</p>		<p>SHIFT: Използва се за достъп до функциите от второто (горното) ниво на меките бутони.</p>
	<p>ENTER: Използва се за потвърждение на избора.</p>		<p>CANCEL: Използва се за отказ от избрана функция или позиция.</p>

Програмируеми бутони

Ако дадена функция в този раздел е изписана в скоби, като (Конферентна връзка) например, за нея може да се програмира един от програмируемите бутони (вж. "3.1.3 Програмиране на бутоните").

Бутони	Функции
Loop-CO (L-CO)	За достъп до свободна външна линия и реализиране на обаждане. За приемане на входящи повиквания от всички външни линии.
Group-CO (G-CO)	За достъп до свободна външна линия от определена група външни линии и реализиране на обаждане. За приемане на входящи повиквания от съответната група външни линии.

Бутони	Функции
Single-CO (S-CO)	За достъп до определена външна линия за реализиране на обаждане или приемане на повикване.
Direct Station Selection (DSS)	За набиране на вътрешен номер с едно докосване. Може да се използва и като друг функционален бутон.
One-touch Dialling	За набиране на желаня номер или функция с едно докосване.
Incoming Call Distribution Group (ICD Group)	За достъп до определена ICD група за разпределение на входящите повиквания, за реализиране на обаждане или приемане на повикване.
Message	За оставяне на индикация за изчакащо съобщение или обратно обаждане на оставилия съобщението.
Message for another extension	Използва се като бутон Message за друг вътрешен пост (номер).
Call Forwarding (FWD)/Do Not Disturb (DND)—Both calls	За пренасочване на всички входящи повиквания към определено направление или за отказ от приемане на входящите повиквания.
FWD/DND—Outside calls	За пренасочване/отказ на входящите външни повиквания.
FWD/DND—Intercom calls	За пренасочване/отказ на входящите вътрешни (интерком) повиквания.
Group FWD—Both calls	За пренасочване на всички повиквания, предназначени за вашата група.
Group FWD—Outside calls	За пренасочване на външните повиквания, предназначени за вашата група.
Group FWD—Intercom calls	За пренасочване на вътрешните повиквания, предназначени за вашата група.
Account	Използва се за въвеждане на клиентски код.
Conference	Използва се за изграждане на конферентна връзка.
Terminate	Използва се за прекъсване на разговора и реализиране на ново обаждане.
External Feature Access (EFA)	За достъп до специални функции, предлагани от телефоната компания или централата.
Charge Reference	За проверка на разходите за разговори от вашия вътрешен пост (номер).
Call Park	За задържане или изтегляне на повикването от зоната за задържане.
Call Park (Automatic Park Zone)	За автоматично задържане на повикването в свободна зона за задържане.
Call Log	За показване на информация за входящото повикване.
Call Log for ICD Group	Call Log бутон за ICD група за разпределяне на входящите повиквания.
Log-in/Log-out	За превключване между режим включване (log-in) и изключване (log-out).
Log-in/Log-out of a specified group	Използва се като Log-in/Log-out бутон за друга ICD група за разпределяне на входящите повиквания.
Log-in/Log-out for all groups	Използва се като Log-in/Log-out бутон за всички групи.
Hurry-up	Използва се за прехвърляне на изчакащото от най-дълго време повикване в ICD групата към дадено направление (за препълване).
Wrap-up	За превключване на състоянието на мълчание (wrap-up).
System Alarm	За проверка (потвърждение) на грешка при работата на централата.
Time Service (Day/Night/Lunch/Break)	За превключване на времевия режим (Ден/Нощ/Обяд/Почивка).

1.1 Преди да използвате телефоните

Бутони	Функции
Answer	За приемане (отговор) на входящо повикване (обаждане).
Release	За освобождаване на линията по време или след разговор, и за завършване прехвърлянето на повикване.
Toll Restriction/Call Barring	За временна промяна на нивото на ограничаване на разходите/разговорите на други вътрешни постове.
ISDN Service	Използва се за достъп до ISDN услуга.
Calling Line Identification Restriction (CLIR)	За превключване между CLIP и CLIR услуги.
Connected Line Identification Restriction (COLR)	За превключване между COLP и COLR услуги.
ISDN-Hold	За прехвърляне на повиквания чрез услуга на телефоната компания.
Headset	За разговор с помощта на headset комплект за глава.
Time Service Switching Mode (Automatic/Manual)	Задаване на метода на избиране на времевия режим - автоматичен/ръчен.
Two-way Record	За запис на разговора във вашия мейл-бокс.
Two-way Transfer	За запис на разговора в мейл-бокса на определен вътрешен пост.
One-touch Two-way Transfer	За запис на разговора в мейл-бокса на определен вътрешен пост с едно докосване.
Live Call Screening (LCS)	За да прослушвате вашия гласов мейл-бокс, докато повикващият оставя съобщение, и ако желаете, да приемете повикването.
Voice Mail Transfer	За прехвърляне на разговора към мейл-бокса на определен вътрешен пост.
Network Direct Station Selection (NDSS)	За достъп се едно докосване до вътрешен пост на друга централа от същата мрежа.
CTI	За достъп до CTI features. Консултирайте се с дилъра си.
Check-in	За превключване на режима на вътрешния пост от Check-out на Check-in.
Check-out	За превключване на режима на вътрешния пост от Check-in на Check-out.

◆◆ Как са описани действията

По-долу е показан пример на работа със системата.

◆◆ **Обаждане на друг вътрешен пост (номер)** Функция

За да се обадите на друг вътрешен пост Действия

СТ/ОТ/ПС



Отворете.

вътрешен номер

(DSS)



Говорете

Значението на символите е описано в "Описание на символите".

- Светенето на DSS бутона показва текущото състояние по следния начин:
 - Не свети:** Вътрешният пост (номер) е свободен. Забележки
 - Свети в червено:** Вашият или друг вътрешен пост използва линията.
- !! За работа с паметта, вижте "1.11.2 Използване на паметта". Съвети
- !! **За по-бърза работа**
 Ако сте оператор или се обаждате често на този вътрешен номер, DSS бутоните са удобни.

Програмиране на телефона

- 3.1.3 Програмиране на бутоните
 Създаване и промяна на DSS (Direct Station Selection) бутон за директно набиране.

Програмиране: Описани са съответните начини на програмиране.

◆◆ Примерно свързване

Тази схема показва примерно свързване на телефонната централа.

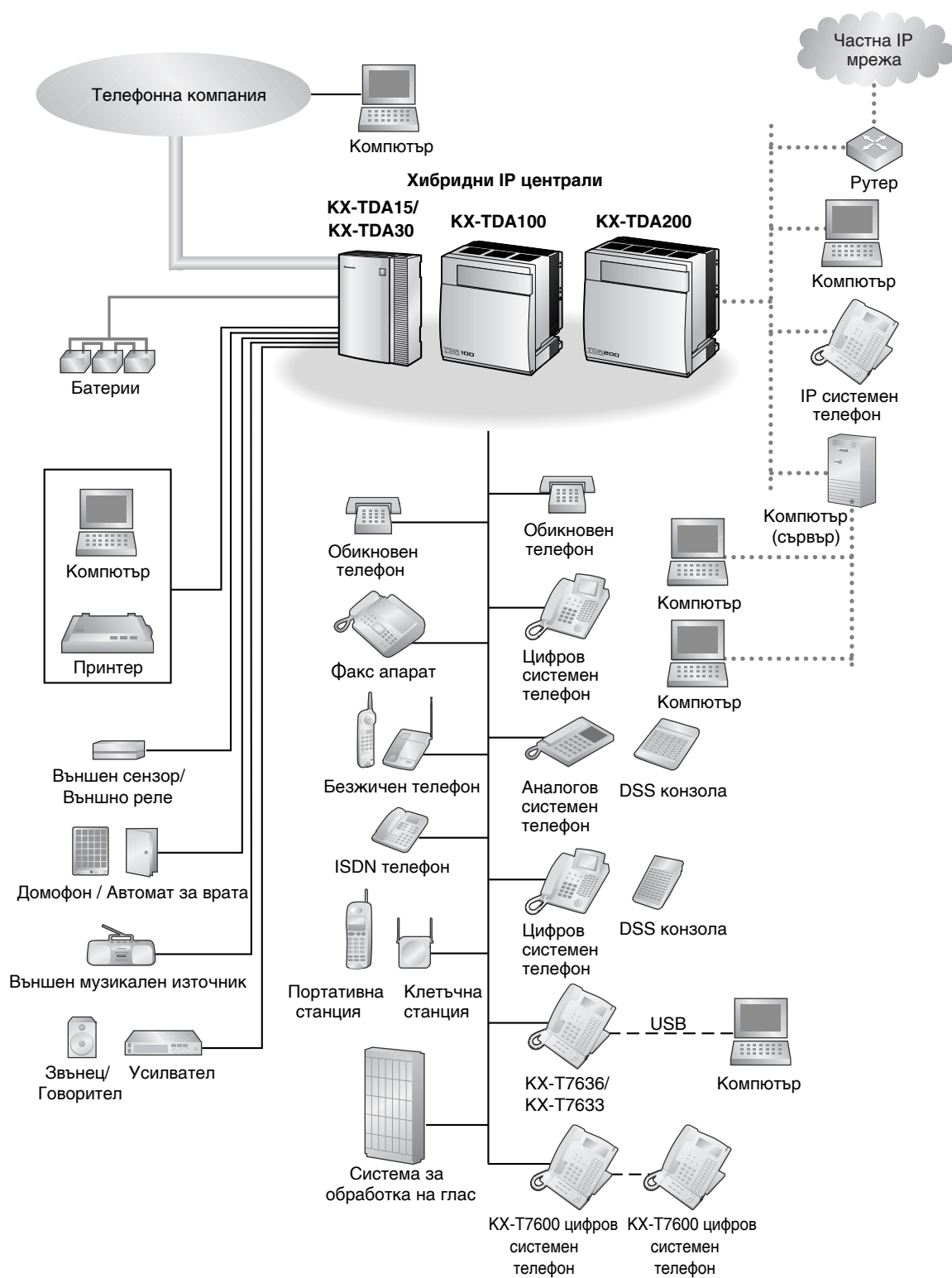

1.2 Обаждания

1.2.1 Обикновено обаждане

- Обаждане на друг вътрешен пост
- Набиране на външен номер
- Набиране на вътрешен номер в друга централа - Private Network (TIE Line Access)
- Използване на клиентски код (въвеждане на клиентски код)

◆◆ Обаждане на друг вътрешен пост (вътрешен номер)

За да се обадите на друг вътрешен пост



- Светенето на DSS бутона показва текущото състояние по следния начин:
Не свети: Вътрешният пост (номер) е свободен.
Свети в червено: Линията се използва от вашия или друг вътрешен пост.



- За работа с паметта вижте "1.11.2 Използване на паметта".
- **За по-бърза работа**
Ако сте оператор или се обаждате често на този вътрешен номер, DSS бутоните са удобни.



Програмиране на телефона

- 3.1.3 Програмиране на бутоните
Създаване и промяна на DSS (Direct Station Selection) бутон за директно набиране.

За обаждане на оператор

Можете да се обадите на вътрешен пост или на група, зададени като оператор.



- Фабрично зададеният номер на оператора е различен за различните райони/държави. За повече подробности, моля, обърнете се към вашия дилър.

◆◆ Обаждане на външна страна

Преди да наберете външния телефонен номер, трябва да "излезете" към външна линия, тъй като външните обаждания се реализират от телефонната централа. Изберете един от следните начини за достъп до външна линия:

Автоматично избиране на свободна външна линия (Automatic Line Access)



- Номерът за достъп до външна линия е различен за различните райони/държави. За повече подробности, моля, обърнете се към вашия дилър

Автоматично избиране на свободна външна линия от определена група външни линии (Outside Line Group Access)

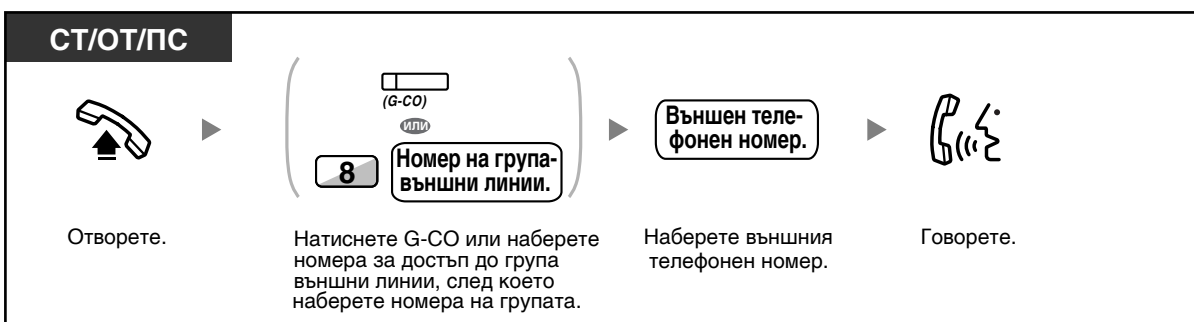

Избиране на определена външна линия



- Светенето на всеки от бутоните S-CO или G-CO показва състоянието по следния начин:
Не свети: Линията е свободна.
Свети червено: Линията е заета.
- Възможно е да имате ограничения за набирането на определени външни номера. Направете справка с т. "1.2.7 Обаждане без ограничения".



- За да проверите номера, преди да го наберете,** можете най-напред да го въведете, да го проверите на дисплея и след това да вдигнете слушалката. (Предварително набиране)
- Справка за разходите за обажданията**
Можете да проверите общите си разходи, като натиснете Charge Reference бутона.
- За да наберете друг номер, без да поставяте слушалката,** натиснете бутона FLASH/RECALL. Така ще бъде избрана отново външна линия и ще чуете сигнал от нея. За да чуете сигнал от вътрешната мрежа, натиснете бутона Terminate.



Настройки на телефона

- 3.1.2 Настройване на програмните функции
- 3.1.3 Настройки на бутоните

◆◆ Обаждане към частна мрежа (Private Network), (TIE Line Access)

Можете да наберете вътрешен пост в друга телефонна централа, включена в частна мрежа.

За да се обадите

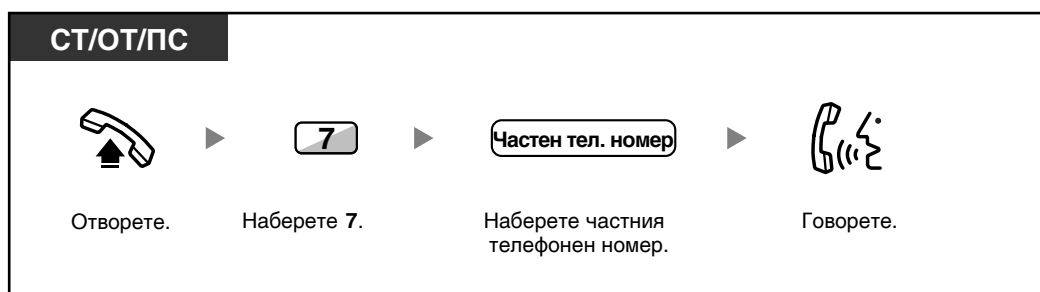

Набиране с едно докосване



- **За мониторинг на друг вътрешен пост, след като сте настроили NDSS бутон,** вигнете слушалката (отворете), натиснете NDSS бутона и затворете. Светенето на NDSS бутона показва състоянието по следния начин:
Не свети: Вътрешният пост е свободен.
Свети червено: Вътрешният пост е зает.



Настройки на телефона

- 3.1.3 Настройки на бутоните
 Създаване и редактиране на Network Direct Station Selection (NDSS) бутон.

◆◆ Използване на клиентски код (въвеждане на клиентски код)

Можете да зададете определен клиентски код на всеки потребител на вътрешния пост и да следите работата му (продължителността на разговорите му).

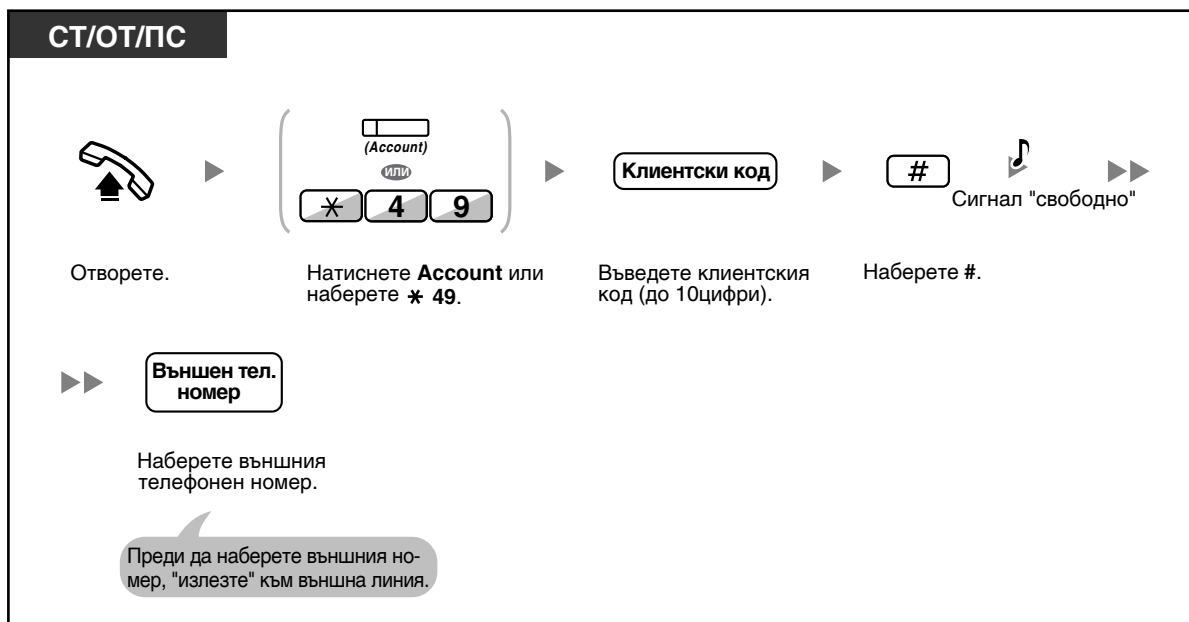

- **Потребителите на цифрови системни телефони Panasonic** могат да въведат клиентския код по време на разговора и след като отсрещната страна затвори.
- Клиентските кодове могат да съдържат цифрите от "0" до "9".
- **Ако сгрешите, натиснете " * " и въведете отново клиентския код.**



- Възможно е да не можете да наберете външен номер, без да сте въвели клиентския си код. Попитайте началника си (управителя/мениджъра) за вашия клиентски код.
- За ваше улеснение, можете да запаметите клиентския си код като телефонен номер в паметта.



Настройки на телефона

- 3.1.3 Настройки на бутоните
Създаване и редактиране на Account бутон.

1.2.2 Бързо обаждане

Тази функция е удобна за използване при номера, които набирате често.

- С бутон за набирање с едно докосване (One-touch Dialling)
- Използване на номера, запаметени във вашия вътрешен телефон (Personal Speed Dialling)
- Използване на номера, запаметени в паметта на телефонната централа (System Speed Dialling)
- За набирање на запаметен номер чрез вдигане на слушалката (Hot Line)
- Използване на препрограмирани номера (Quick Dialling)

◆◆ С бутон за набирање с едно докосване (One-touch Dialling)

Можете да запаметите телефонен номер за набирање чрез натискане на един бутон.

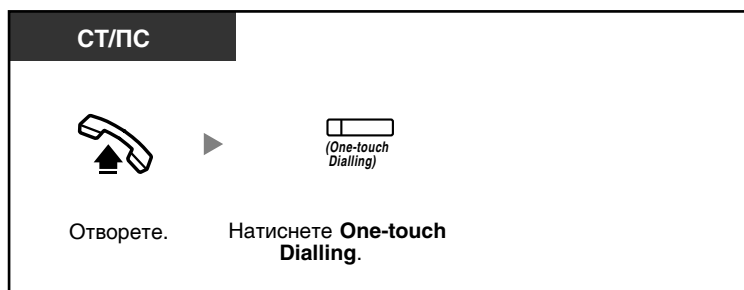

👉 Програмиране на телефона

- 3.1.3 Програмиране на бутоните
Създаване и редактиране на бутон за набирање с едно докосване.

◆◆ Използване на номера, запаметени във вашия вътрешен телефон (Personal Speed Dialling)

Можете да запамятвате номера за ваша лична употреба в паметта на вашия вътрешен телефон. Тази функция се нарича още Station Speed Dialling.

Запамтяване на телефонен номер

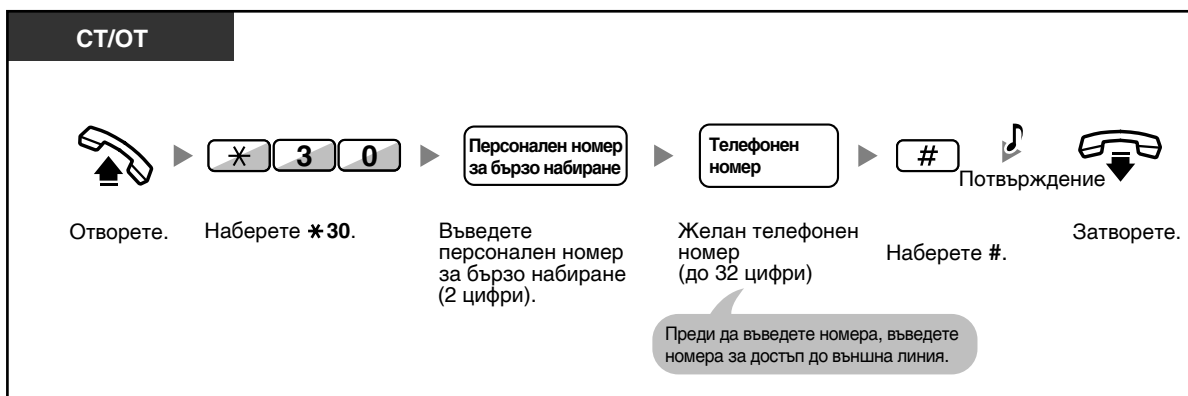



- Максималният брой персонални номера за бързо набирне фабрично е зададен на 10 (от 00 до 09). Той може да бъде увеличен до 100. За повече подробности се обърнете към вашия дилър.

Набиране

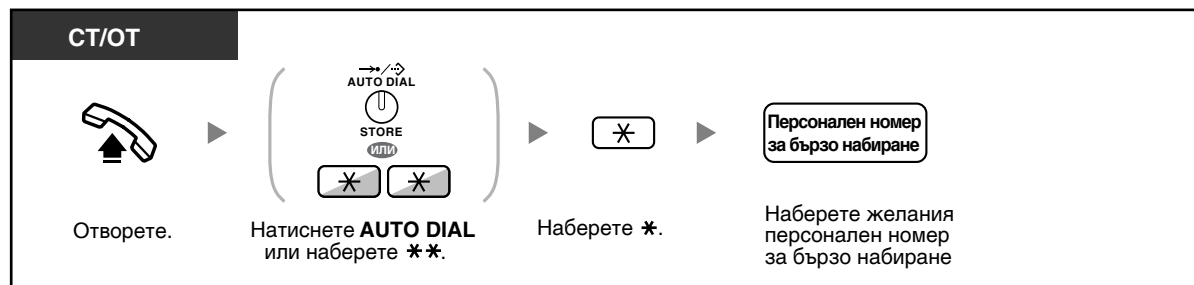

- За набиране чрез използване на паметта, вижте "1.11.2 Използване на паметта".

◆◆ Използване на номера, запаметени в паметта на телефонната централа (System Speed Dialing)

Можете да реализирате обаждания, като използвате номера за бързо набиране, запаметени в паметта на телефонната централа.

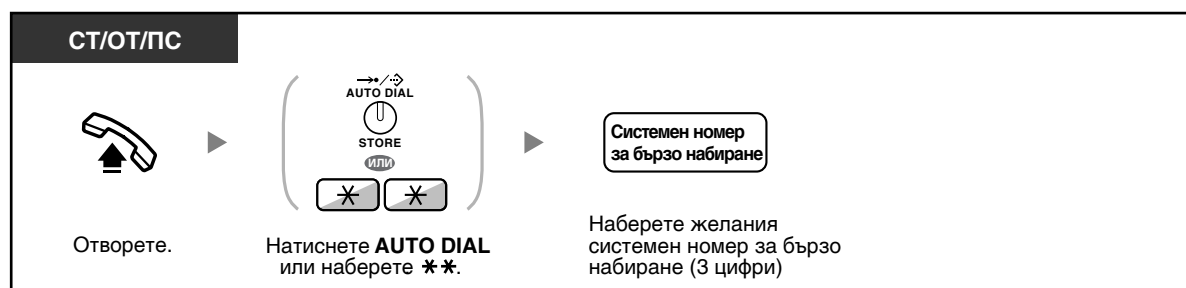

- За набиране чрез използване на паметта, вижте "1.11.2 Използване на паметта".

◆◆ За набирање на запаметен номер чрез вдигане на слушалката (Hot Line)

Можете да наберете предварително запаметен вътрешен номер просто като вдигнете слушалката. Тази функция е известна и като Pickup Dialling.

Запаметяване на телефонен номер

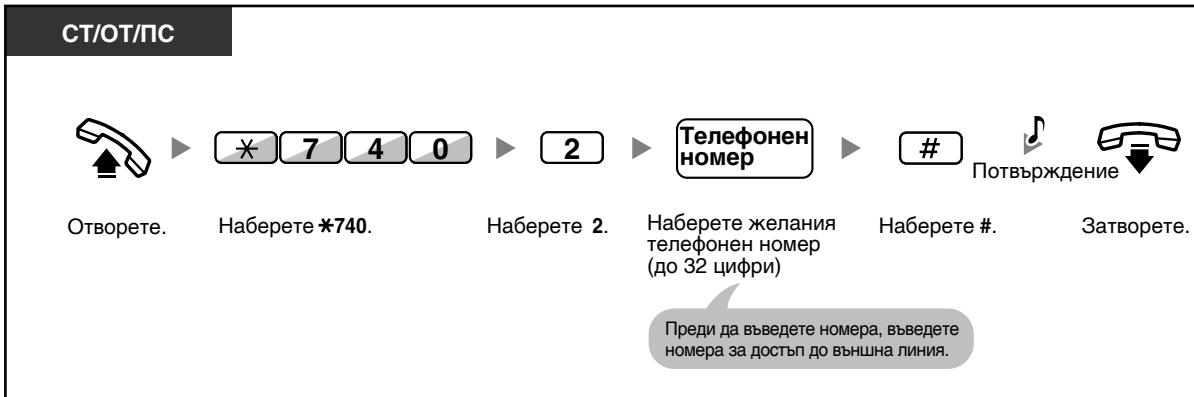

Активиране/Изключване

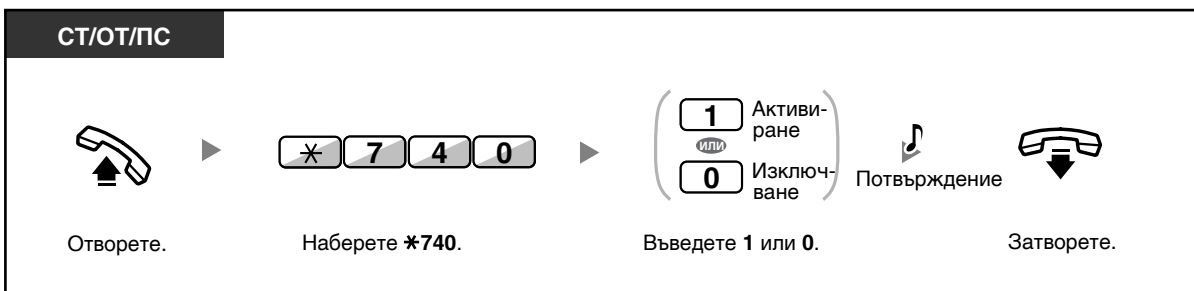

Набирање

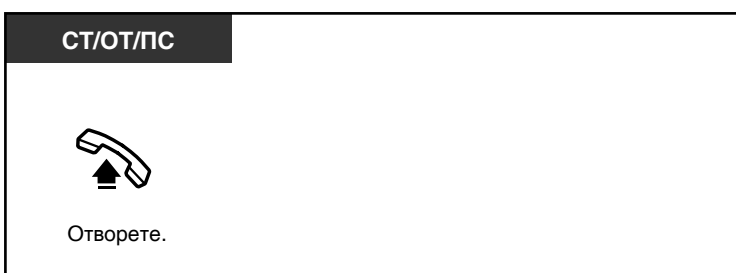

- За обаждане на друг номер, наберете го преди да бъде набран препрограмираният номер.
- Ако срещнете затруднения при изключването на тази функция, моля, обърнете се за консултация към вашия дилър.



Програмиране на телефона

- 3.1.2 Настройване на програмните функции.

◆◆ Използване на препрограмирани номера (Quick Dialling)

Можете да реализирате обаждане просто чрез набирање на предварително програмиран номер за бързо набирање. За повече подробности, моля, обърнете се към вашия дилър или мениджър.

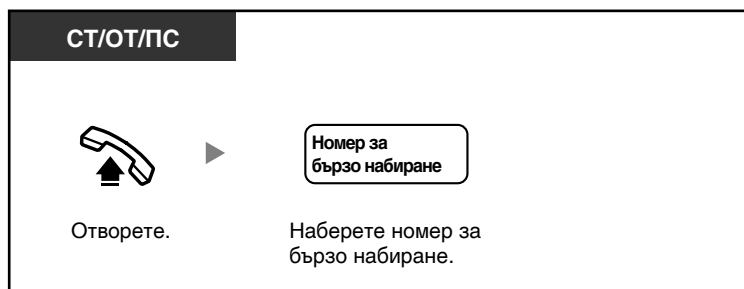

- Тази функция е удобна за използване в хотел, например. Например, за да извикате руум-сървиз, можете да наберете "3", вместо целия вътрешен номер.

1.2.3 Повторно набиране

С тази функция можете да наберете повторно номер, който вече сте набрали.

- Повторно набиране на последния набран номер (Last Number Redial)

◆◆ Повторно набиране на последния набран номер (Last Number Redial)

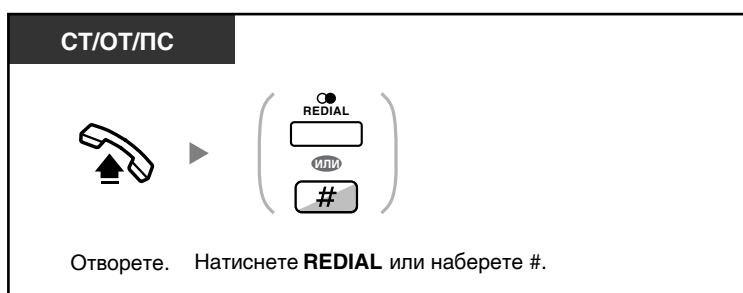

- До 32 цифри могат да бъдат запаметени и повторно набрани.
- След като настроите бутон REDIAL, ако чуете сигнал "заето", можете да натиснете REDIAL за повторно набиране.



- **Автоматично повторно набиране**

За автоматично повторно набиране, натиснете бутона SP-PHONE, след това REDIAL, или натиснете директно REDIAL. Така телефонът още известно време ще продължи да набира номера автоматично, докато отсрещната страна отговори.

По време на набирането може да изпълнявате други задачи. За прекратяване на набирането, натиснете FLASH/RECALL. Някои външни линии може да не поддържат тази функция.

Тази функция не работи при KX-T7665 аи ПС.

1.2.4 Когато набираният номер е зает или абонатът не отговаря

- Резервиране на заета линия (Automatic Callback Busy)
- Активиране на обратно повикване за ISDN линия (Completion of Calls to Busy Subscriber [CCBS])
- Изпращане на сигнал за изчакащо повикване (Call Waiting)
- Оставяне на индикация за изчакащо съобщение / Обаждане на оставилия изчакащото съобщение (Message Waiting)
- Включване в друг разговор (Executive Busy Override)
- Мониторинг на друг вътрешен пост (Call Monitor)
- Към вътрешен пост, отхвърлящ обаждането (DND Override)

◆◆ Резервиране на заета линия (Automatic Callback Busy)

Можете да настроите телефона да получи обратно позвъняване:

- когато набираният вътрешен номер се освободи.
- когато се освободи линията, която искате да използвате и която в момента е заета.

Не можете да активирате Automatic Callback Busy за зает номер извън телефонната централа.

Когато отговорите на обратното позвъняване:

- За външни обаждания: Заемате външната линия.
- За вътрешни обаждания: Набираният вътрешен пост започва да звъни автоматично.

За активиране (за вътрешния пост и външната линия)



За да отговорите на обратно повикване от свободен вътрешен пост

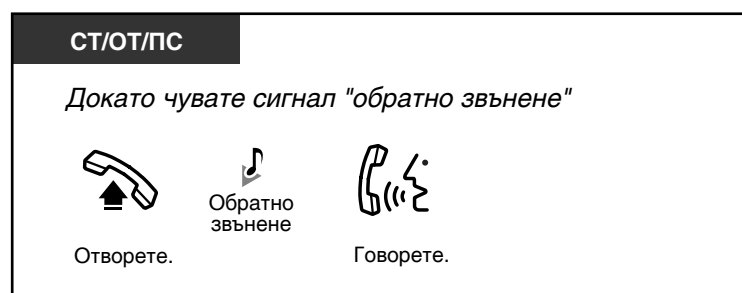

За да отговорите на обратно повикване от свободна външна линия



• Ако в продължение на 10 сек. не отговорите на обратното повикване, функцията се отменя.

Изключване на обратното позвъняване (Automatic Callback Busy Cancel)

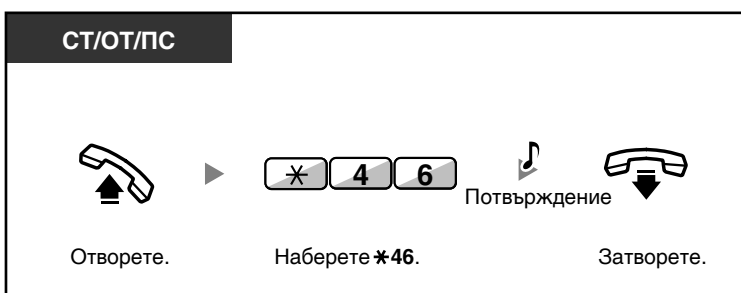

◆◆ Активиране на обратно повикване за ISDN линия (Completion of Calls to Busy Subscriber [CCBS])

Можете да настроите телефона да позвъни обратно, когато страната, на която се обаждате по ISDN линия, се освободи.

Когато приемете обратното повикване, телефонът на отсрещната страна ще бъде набран автоматично.



За да приемете обратно повикване (позвъняване)



За отказ (CCBS Cancel)



- Ако не отговорите определен период от време, действието на функцията се отменя.
- Действието на функцията зависи от ISDN услугата, предлагана от телефонната компания.

◆◆ Изпращане на сигнал за изчакващо повикване (Call Waiting)

Можете да информирате отсрещната страна, че вашето повикване е изчакващо. Тази функция се нарича още Busy Station Signalling (BSS).

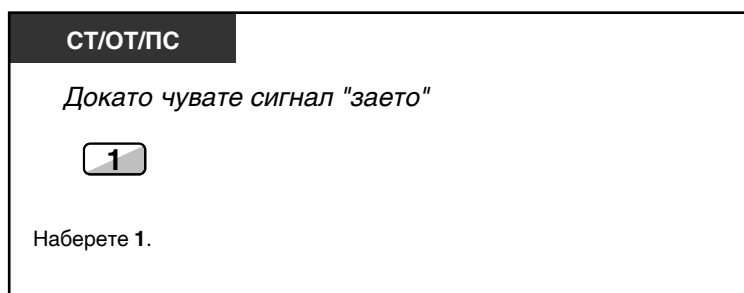

- В зависимост от телефонната линия на другата страна, функциите "Off-hook Call Announcement (OHCA)" и "Whisper OHCA" може да бъдат използвани. Можете да разговаряте с другата страна чрез говорител и микрофон (OHCA) или да изпратите анонс чрез слушалката (Whisper OHCA), ако тя води друг разговор чрез слушалката си. Направете справка с "1.7.3 Получаване на изчакващо повикване (Call Waiting/Off-hook Call Announcement [OHCA]/Whisper OHCA)". За възможностите на телефона да поддържа тези функции, моля, консултирайте се с вашия дилър.

◆◆ Оставяне на индикация за изчакващо съобщение/ Обаждане на оставилия изчакващото съобщение (Message Waiting)

◆ За обаждания се

Когато вътрешният номер, на който се обаждате, е зает или не отговаря, можете да му оставите съобщение да ви се обади обратно.

◆ За търсения вътрешен пост

Бутонът Message или индикаторът Message/Ringer светват, показвайки, че сте получили повикване. Ако приемете съобщението, можете много лесно да "върнете" обаждането на отсрещната страна.

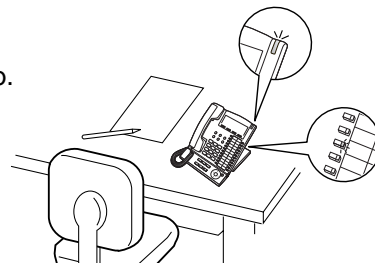

◆ За обаждания се

За да оставите индикация за изчакващо съобщение

СТ/ОТ/ПС

Когато търсеният вътрешен номер е зает или не отговаря



Натиснете **MESSAGE**
или наберете **4**.



Потвърждение



Затворете.

За да оставите индикация за изчакващо съобщение или да се откажете

СТ/ОТ/ПС



Отворете.

Наберете ***70**.

Наберете **1** или **0**

1 Оставяне
или
0 Отказ

Наберете желания
вътрешен номер



Потвърждение



Затворете.

◆ За търсения вътрешен пост

За проверка на оставеното съобщение и "връщане" на обаждането



За "връщане" на обаждането

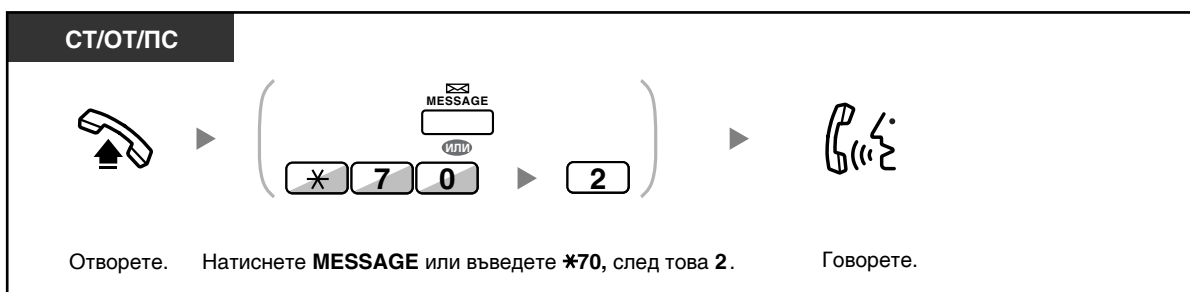

За изтриване на индикация за оставено съобщение във вашия вътрешен телефон

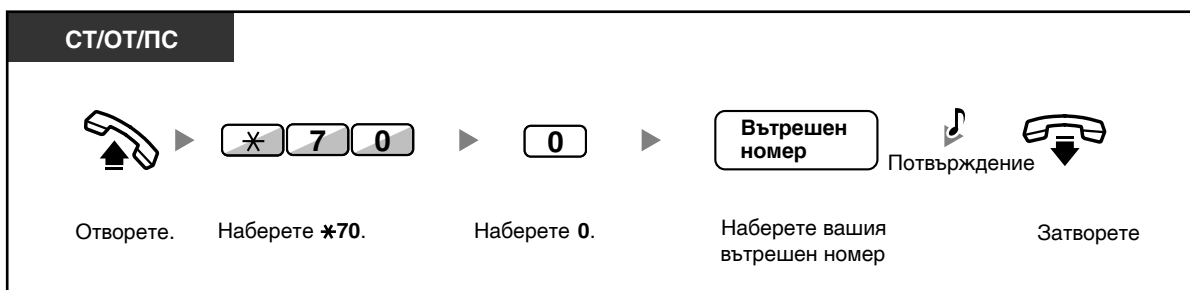



- Светенето на бутонът Message или индикатора Message/Ringer Lamp показва следното:
Не свети: Няма получени съобщения
Свети червено: Имате съобщение.
- Дисплеят показва съобщенията, започвайки от последното получено.
- На телефона на повикваната страна, бутонът MESSAGE позволява да се изтрие оставеното съобщение без връщане на обаждането. Натиснете бутона MESSAGE и след това натиснете който и да е от меките бутони
- На системен телефон можете да настроите един или няколко "Message for another extension" бутона, които могат да приемат изчакващи съобщения на други вътрешни постове или разпределителни групи.
С други думи, можете да извършвате мониторинг на съобщенията, оставени на други постове.
- Потребителите на обикновени телефони ще чуват специален звуков сигнал, който е индикация за изчакващо съобщение.
- **Само за KX-TDA100/KX-TDA200**
Индикаторът за изчакващо съобщение може да ви показва състоянието по същия начин, както бутона MESSAGE.



Програмиране на телефона

- 3.1.3 Програмиране на бутоните
Създаване и редактиране на бутон Message.

◆◆ Включване в друг разговор (Executive Busy Override)

Предварително програмиран вътрешен пост може да набере зает в момента номер и да се включи в провеждания разговор като трета страна.

За включване

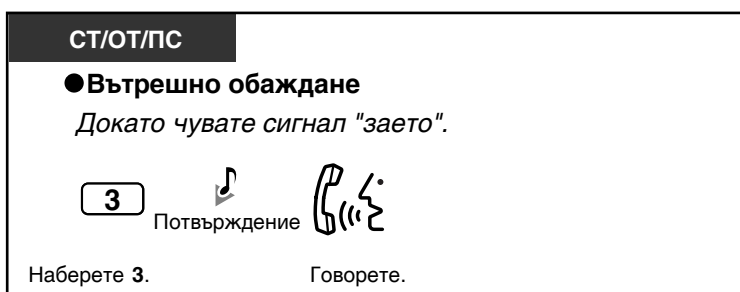

◆ За разговарящата страна

За разговор с всяка страна поред



- Можете да забраните други хора да се наместват във вашите разговори. Вижте "1.7 Настройване на телефона, в зависимост от предпочитанията ви".

◆◆ Мониторинг на вътрешен пост (Call Monitor)

Препрограмиран вътрешен пост може да извършва мониторинг на друг вътрешен пост.

За мониторинг



◆◆ Към вътрешен пост, отхвърлящ обаждането (DND Override)

Препрограмиран вътрешен пост може да се обади на някой, който е активирал DND функция.



1.2.5 Достъп до ISDN услуги (ISDN Service Access)

Можете да получите достъп до услуги, предлагани от ISDN.



За достъп до услугите

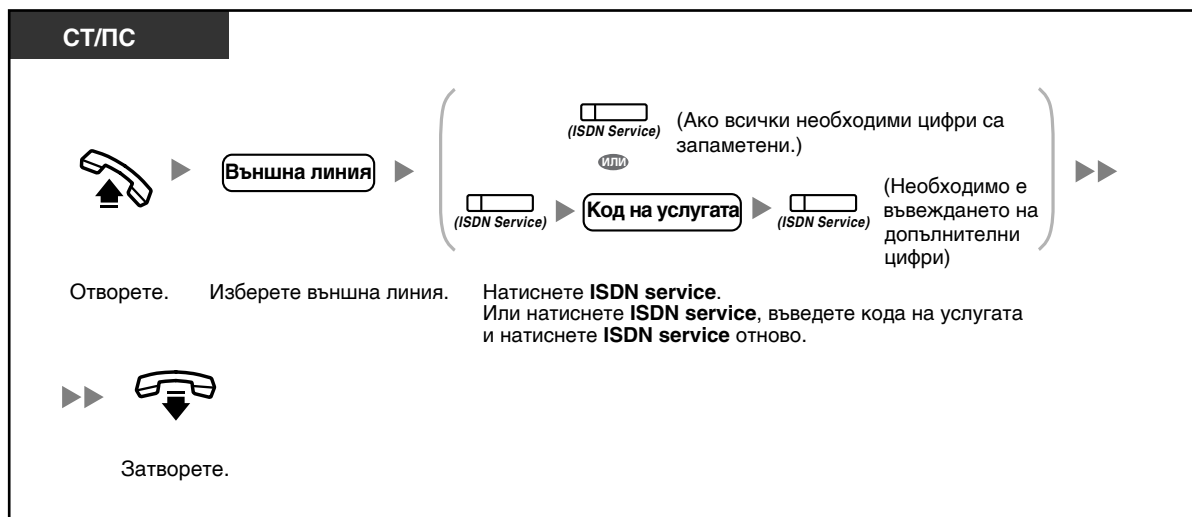

- Достъпните функции зависят от ISDN услугите, предлагани от телефонната компания.



Програмиране на телефона

- 3.1.3 Програмиране на бутоните
Създаване и редактиране на ISDN Service бутон.

1.2.6 Промяна на начина на повикване (Alternate Calling—Ring/Voice)

При вътрешно обаждане, обажданият се може да избере начина на повикване - със звънене или гласово.

От друга страна, всеки вътрешен телефон може да се настрои за известяване чрез звънене или глас при получаване на вътрешно повикване.

Звънене: Известяване чрез звънене на телефона.

Гласово повикване: Можете да започнете да говорите на отсрещната страна веднага след получаването на сигнал за потвърждение.

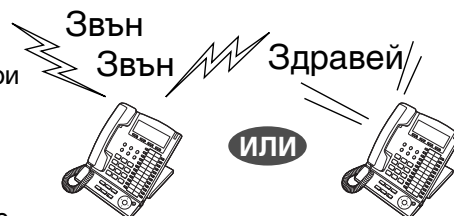

За промяна на начина на повикване

СТ/ОТ/ПС		
След набирането		
		
Наберете *.	Потвърждение	Гворете.



- Ако отсрещната страна използва обикновен телефон или портативна станция, осъществяването на гласово повикване не е възможно.
- Тази функция не работи, ако телефонът на отсрещната страна е във Voice Call Deny режим.



Програмиране на телефона

- 3.1.2 Настройване на програмните функции—**Alternate Receiving—Ring/Voice**
Изберете начина на повикване - звънене или гласа на отсрещната страна.

1.2.7 Обаждане без ограничения

- Използване на вашите права за обаждане от друг вътрешен пост (Remote COS Access)

◆◆ Използване на вашите права за обаждане от друг вътрешен пост (Remote COS Access)

Можете да използвате вашите права за обаждане (Class of Service) от друг вътрешен пост, като замените ограниченията му за обаждане с вашите. Необходимо е да въведете номера на вашия вътрешен пост и PIN код. Можете да реализирате обаждане чрез въвеждане на код за потвърждение и PIN код за потвърждение. За информация относно кодовете се обърнете към вашия управител/мениджър.

За обаждане (Walking COS)

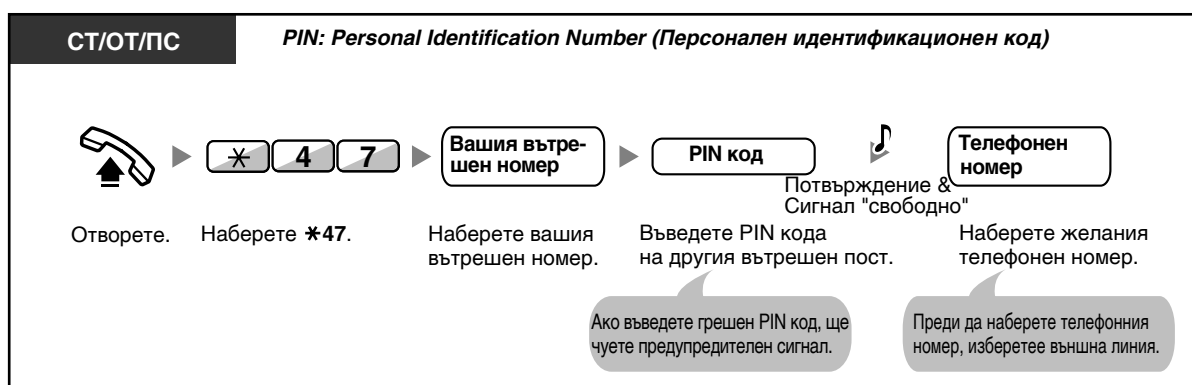

За обаждане чрез въвеждане на код за потвърждение (Verified Code Entry)

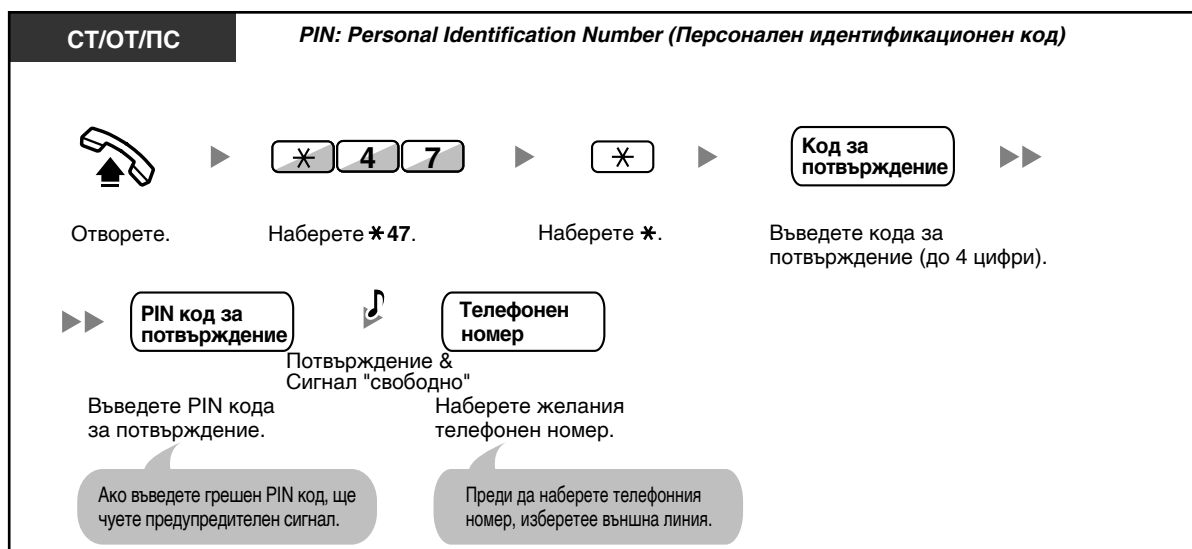

1.2.8 Достъп до друг пост директно отвън (Direct Inward System Access [DISA])

- Обаждане чрез DISA

◆◆ Обаждане чрез DISA

При получаване на външно обаждане, предварително записано съобщение поздравява обаждащия се и го информира как да се свърже с желания вътрешен телефон. Не е необходимо посредничество на оператор. В зависимост от режима на защита, чрез ваша парола можете да получите достъп до определени функции на централата или да реализирате външни обаждания. Информирайте се от вашия управител/мениджър относно режима на защита.

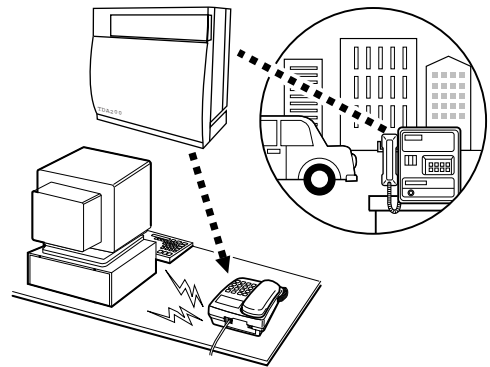

За обаждане на вътрешен телефон

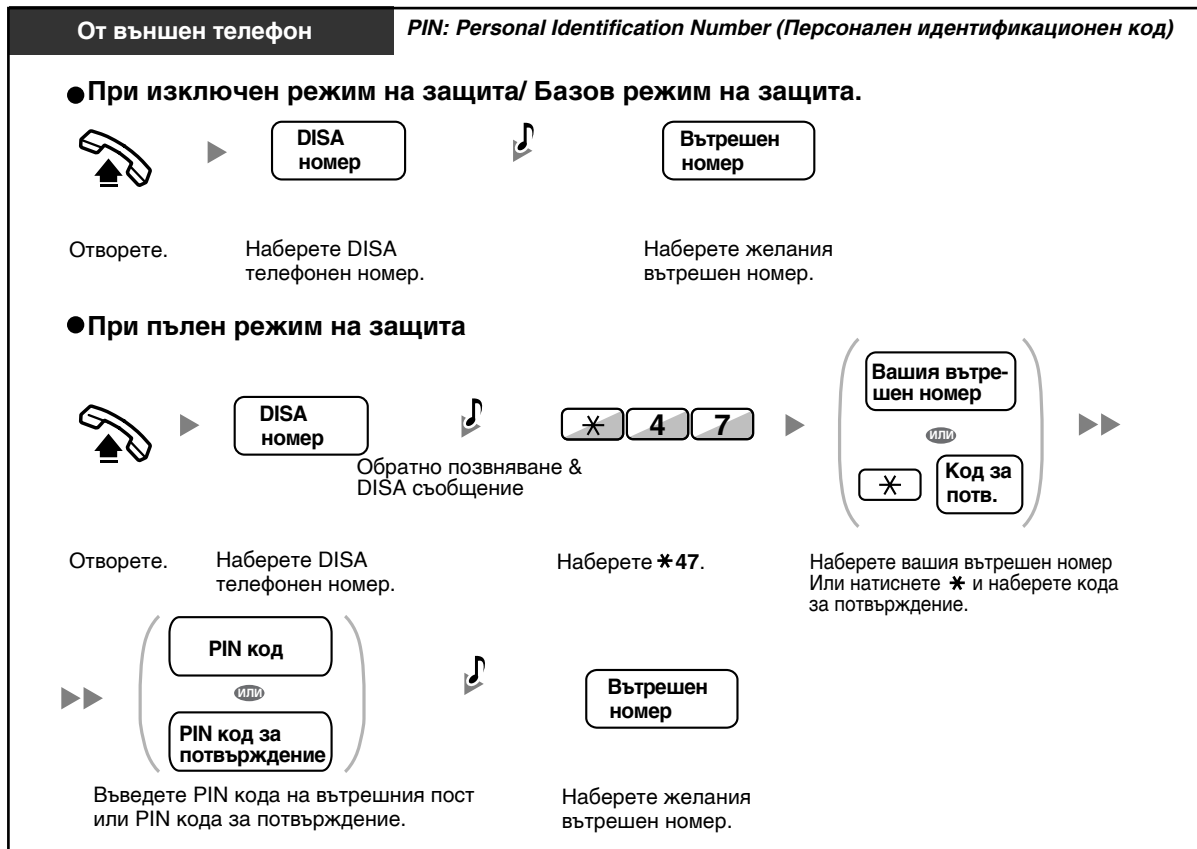

За външно обаждане

От външен телефон **PIN: Personal Identification Number (Персонален идентификационен код)**

● **При изключен режим на защита**

Отворете. Наберете DISA телефонен номер. Обратно позвняване & DISA съобщение Наберете желаня външен телефонен номер.

Преди да наберете телефонния номер, изберете външна линия.

● **При пълнен режим на защита / Базов режим на защита.**

Отворете. Наберете DISA телефонен номер. Обратно позвняване & DISA съобщение Наберете * 47. Наберете вашия вътрешен номер Или натиснете * и наберете кода за потвърждение.

Въведете PIN кода на вътрешния пост или PIN кода за потвърждение. Потвърждение & Сигнал "свободно" Наберете желаня външен телефонен номер.

Преди да наберете телефонния номер, изберете външна линия.

За да опитате отново

От външен телефон

За да се обадите на друг номер, по време на разговор с външна страна, докато чувате сигнал за обратно позвняване или сигнал "заето"

Наберете *. DISA съобщение Наберете телефонния номер

При набиране на външен телефонен номер, като първа цифра наберете кода за достъп до външна линия.



- **ВНИМАНИЕ**
Ако използвате функцията "Външно обаждане към Външно обаждане" (Outside-to-Outside Call) на DISA и някой узнае паролите и PIN кодовете на централата, възможно е да злоупотребява и да води външни разговори за ваша сметка. За да предотвратите този проблем, силно ви препоръчваме да спазвате стриктно следните правила:
 - а) Стриктно пазете в тайна PIN кодовете.
 - б) Използвайте колкото е възможно по-дълги и сложни PIN кодове.
 - в) Сменявайте често PIN кодовете.
- **Ограничение на времето**
Двете страни ще чуят предупредителен сигнал 15 секунди, преди да изтече определеното време. За да удължите времето, натиснете който и да е бутон за набиране, освен *.
- **Ако е активирана функцията "Built-in Automated Attendant"**, можете да избирате вътрешен номер просто чрез натискане на цифра от 0 до 9, указана в съобщението.

1.2.9 Настройване на телефона от друг вътрешен пост или чрез DISA (Remote Setting)

Можете да настроите следните функции на телефона си от друг вътрешен пост или чрез DISA.

- Пренасочване на повиквания/"Не ме безпокойте" (Call Forwarding (FWD)/Do Not Disturb (DND))
- Промяна на Log-in/Log-out състоянието на вътрешния пост
- Съобщение при отсъствие
- Заклучване на вътрешния телефон
- Времеви функции - Промяна на времевия режим (Day/Night/Lunch/Break - Ден/Нощ/Обяд/Почивка)

От друг вътрешен пост

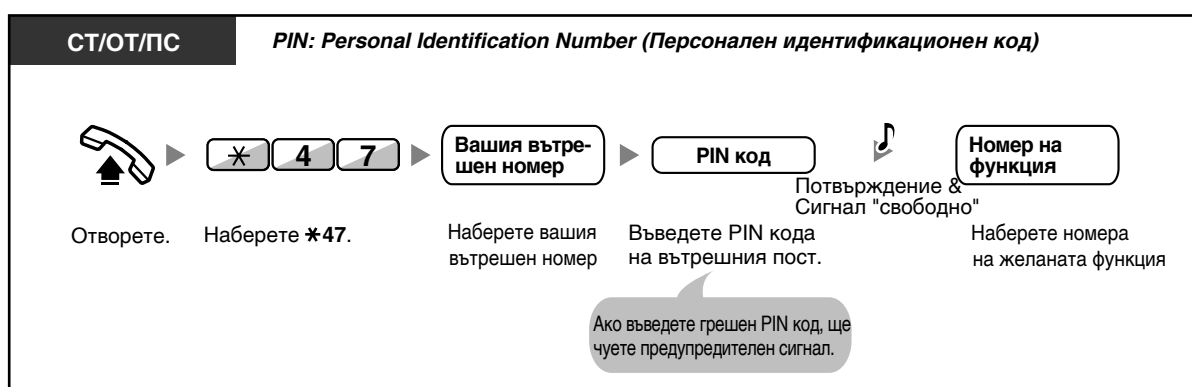

Чрез DISA

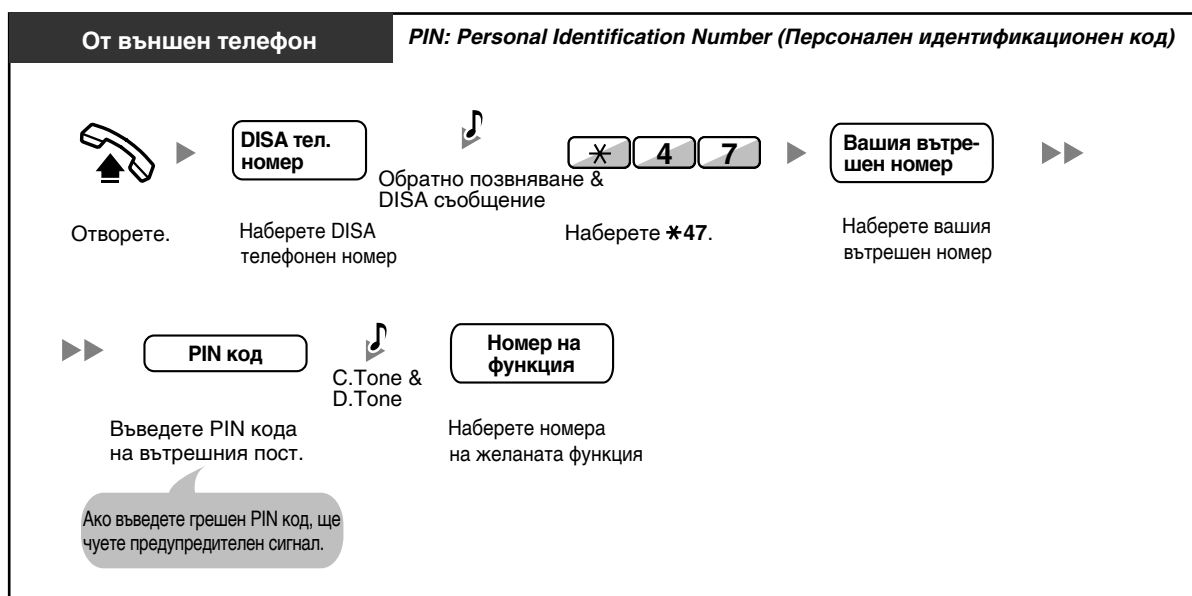

1.3 Получаване на повиквания

1.3.1 Отговор на повикване

СТ/ОТ/ПС



Отворете. Говорете.

Изберете един от следните начини:

- Вдигнете слушалката, за да получите достъп до съответната линия. (Фабрична настройка: получавате достъп до линията, която звъни)
- Натиснете бутона SP-PHONE.
- Натиснете направо мигация CO, INTERCOM или ICD Group бутон.
- Натиснете бутона ANSWER.



- Светенето на ICD Group бутона показва състоянието по следния начин:
Не свети: Свободна линия
Свети зелено: Линията се използва (Вие използвате линията)
Свети червено: Вашият пост е в Log-out режим от групата за разпределение на входящите повиквания.



Настройки на телефона

- 3.1.2 Настройване на програмните функции—
Preferred Line Assignment—Incoming
Изберете линията, до която ще получите достъп при вдигане на слушалката.
Alternate Receiving—Ring/Voice
Избиете на начина на повикване - чрез въене или гласово.
- 3.1.3 Програмиране на бутоните
Създаване и редактиране на Incoming Call Distribution Group (ICD Group) бутон.

1.3.2 Отговаряне "без ръце" (Hands-free) (Hands-free Answerback)

Тази функция ви позволява да приемате входящи повиквания, без да вдигате слушалката. Когато получавате вътрешно повикване, ще чуete направо обажданият се да говори, без телефонът да звъни. Когато получавате външно повикване, телефонът ще звъни определен брой пъти (колкото е програмиран), след което ще чуete обажданият се да говори. За отговарянето на външни обаждания е необходимо системно програмиране - консултирайте се с дилъра си за повече подробности.



За активиране / Изключване

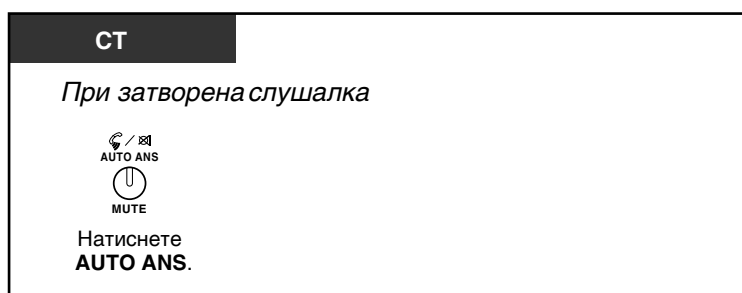

- Светенето на бутона AUTO ANS показва текущото състояние по следния начин:
Не свети: Функцията не е активирана
Свети: Функцията е активирана
- За потребители на ПС - моля, направете справка с Инструкцията за употреба на ПС.

1.3.3 Отговаряне на повикване чрез друг телефон (Call Pickup)

- Отговаряне на повикване чрез друг телефон (Call Pickup - Изтегляне на повикването)
- Забрана на други хора да изтеглят ваши повиквания (Call Pickup Deny)

◆◆ Отговаряне на повикване чрез друг телефон (Call Pickup)

Можете от вашия вътрешен телефон да приемете повикване, което се получава на друг вътрешен телефон, без да напускате работното си място.

Можете да изтеглите повикването по следните начини:

Групово изтегляне: Изтегляне на повикване, получавано в групата.

Директно изтегляне: Изтегляне на повикване от определен вътрешен пост.

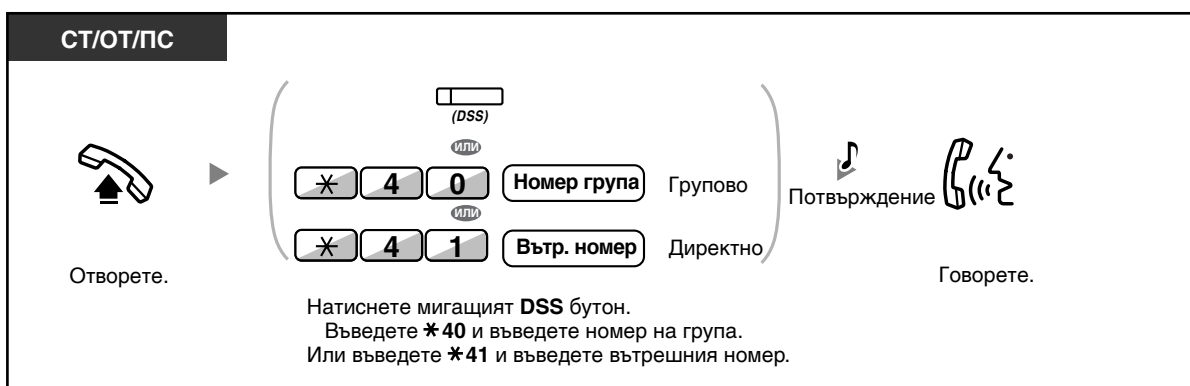

- Ако получите сигнал за изчкаващо повикване, докато водите разговор, можете да помолите някой да изтегли получаваното повикване чрез "Директно изтегляне".
- При няколко входящи повиквания в една група, се получава повикването, което е звъняло най-дълго.

◆◆ Забрана на други хора да изтеглят ваши повиквания (Call Pickup Deny)

За да забраните други хора да могат да изтеглят ваши повиквания.

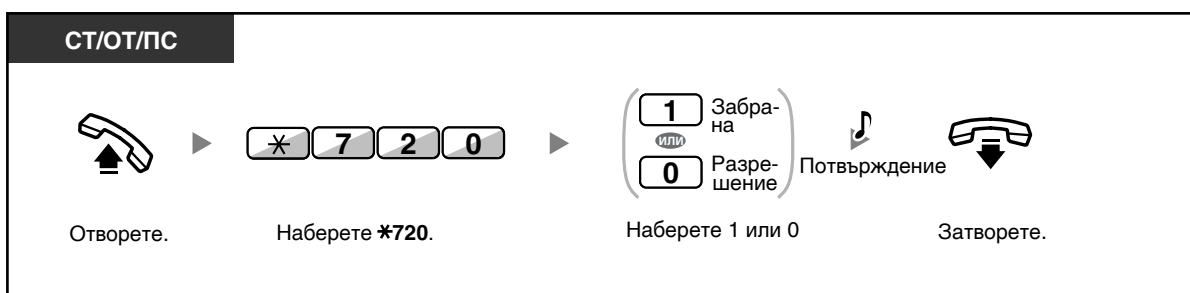

1.3.4 Отговаряне на повикване чрез външен говорител (Trunk Answer From Any Station [TAFAS])

Можете да бъдете известени чрез външен говорител за получавано входящо повикване. Можете да отговорите на повикването от всеки вътрешен телефон.

Чрез външен говорител

<За потребители на KX-TDA100/KX-TDA200>

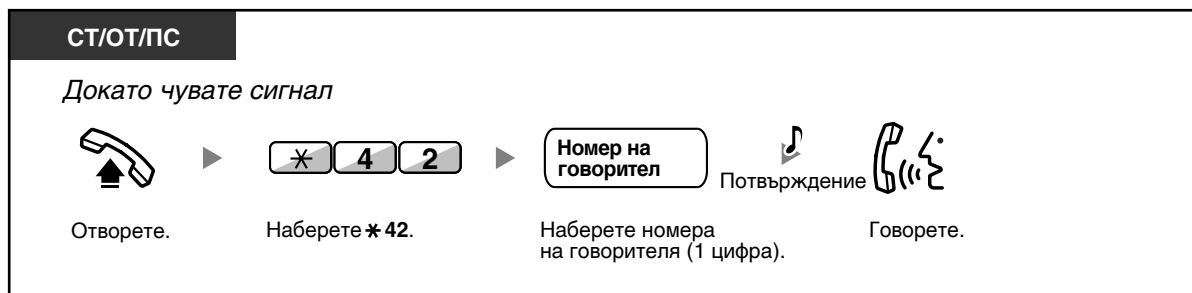

<За потребители на KX-TDA15/30>

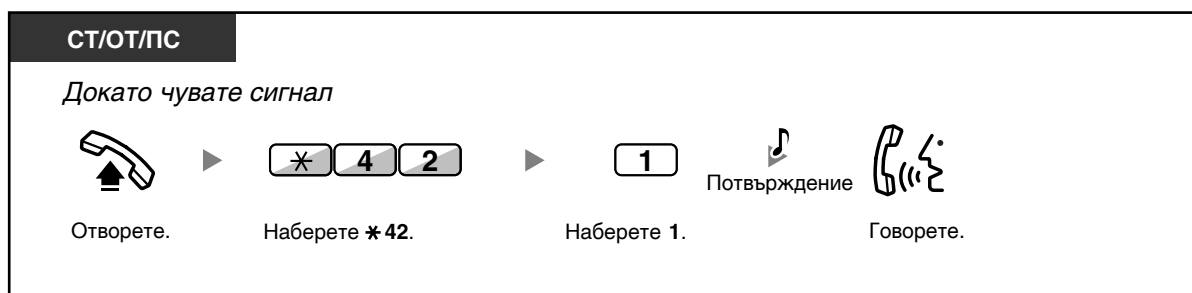

- С тази функция можете да приемете и анонс чрез говорителя.

1.3.5 Използване на бутона ANSWER/RELEASE

Бутоните ANSWER и RELEASE са удобни при използване на устройство за глава (headsets).
С бутона ANSWER можете да приемате повиквания.
С бутона RELEASE можете да прекъснете линията или да завършите прехвърлянето на повикването.



Отговор на повикване



Прехвърляне на повикване

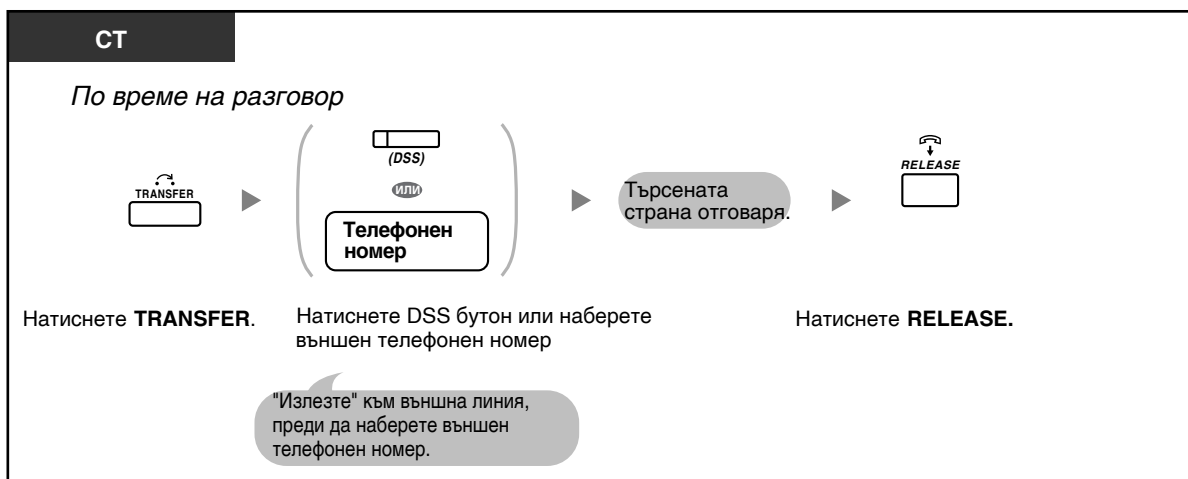

За да говорите с обаждания се, чието повикване е изчакващо

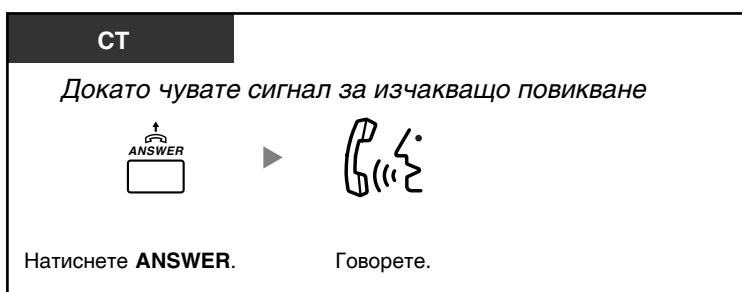

За прехвърляне на външно повикване към вътрешен номер с "едно докосване"



За край на разговора

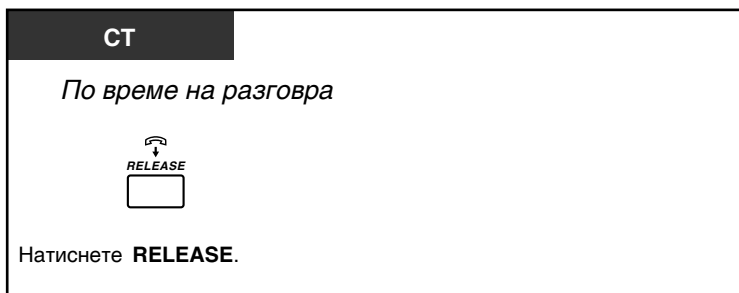

Програмиране на телефона

- 3.1.3 Програмиране на бутоните
Създаване и редактиране на бутони Answer и Release.

1.3.6 Разпознаване на нежелани повиквания (Malicious Call Identification [MCID])

Можете да помолите телефонната компания да определи поста, откъдето идва нежелано повикване, по време на разговора или след като повикващият затвори. Ще получите информацията за нежеланото обаждане по-късно.

За да помолите за MCID

СТ/ОТ/ПС

По време на разговора или след като отсрещната страна затвори

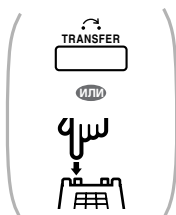

Натиснете **TRANSFER** или **Recall/hookswitch**.



Наберете ***7*3**.



Говорете или затворете.



- Действието на тази функция зависи от ISDN услугата, предлагана от телефонната компания.

1.4 По време на разговор

1.4.1 Прехвърляне на повикване (Call Transfer)

- Прехвърляне на повикването към вътрешен пост
- Прехвърляне към външна страна чрез услуга на централата
- Прехвърляне на повикване чрез ISDN услуга (Call Transfer [CT]—by ISDN)



- Можете да прехвърлите задържано повикване без да говорите, като затворите слушалката. Ако отсрещната страна не приеме повикването определено време, ще чуете предупредителен сигнал и отново след определено време връзката ще бъде прекъсната.
- **Ако чуете предупредителен сигнал**, търсеният пост не е отговорил. Отговорете на повикването.

◆◆ Прехвърляне на повикването към вътрешен пост

За прехвърляне на повикване

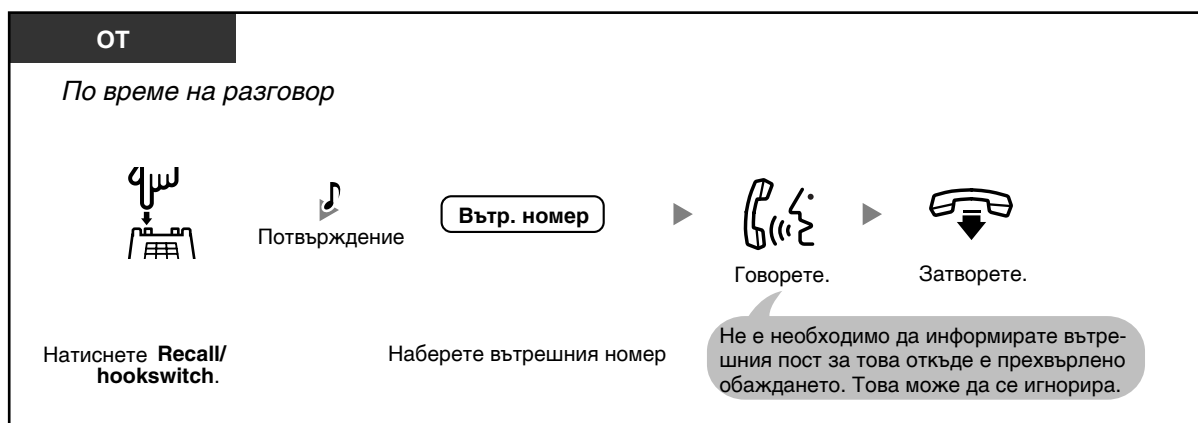
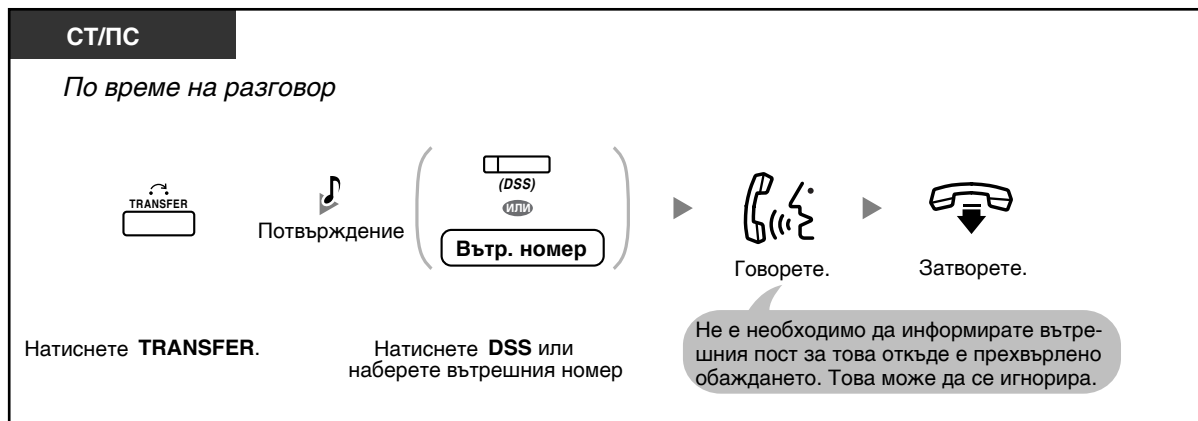

За прехвърляне с едно докосване (One-touch Transfer)

СТ/ПС

По време на разговор



Натиснете **DSS**. Говорете. Затворете.

Не е необходимо да информирате вътрешния пост за това откъде е прехвърлено обаждането. Това може да се игнорира.



• Дори и търсената страна да не отговори, можете да затворите слушалката .

◆◆ Прехвърляне към външна страна чрез услуга на централата

При някои вътрешни постове може да има ограничения за изпълнението на тази функция.

СТ/ПС

По време на разговор



Натиснете **TRANSFER**. Изберете външна линия Наберете телефонния номер Говорете. Затворете.

Повикването е прехвърлено.

ОТ

По време на разговор



Натиснете **Recall/hookswitch**. Изберете външна линия Наберете телефонния номер Говорете. Затворете.

Повикването е прехвърлено.



- **Времево ограничение**
Обаждащият се и страната, към която е прехвърлено повикването, ще чуят предупредителен сигнал 15 секунди преди да изтече предварително определеният период от време.
- **За връщане към задържаното повикване преди отсрещната страна да отговори**, натиснете бутона TRANSFER, съответния CO, ICD Group или INTERCOM бутон, или вилката на телефона.



Програмиране на телефона

- 3.1.3 Програмиране на бутоните
Създаване и редактиране на Direct Station Selection (DSS) бутон.

◆◆ Прехвърляне на повикване чрез ISDN услуга (Call Transfer [CT]—by ISDN)

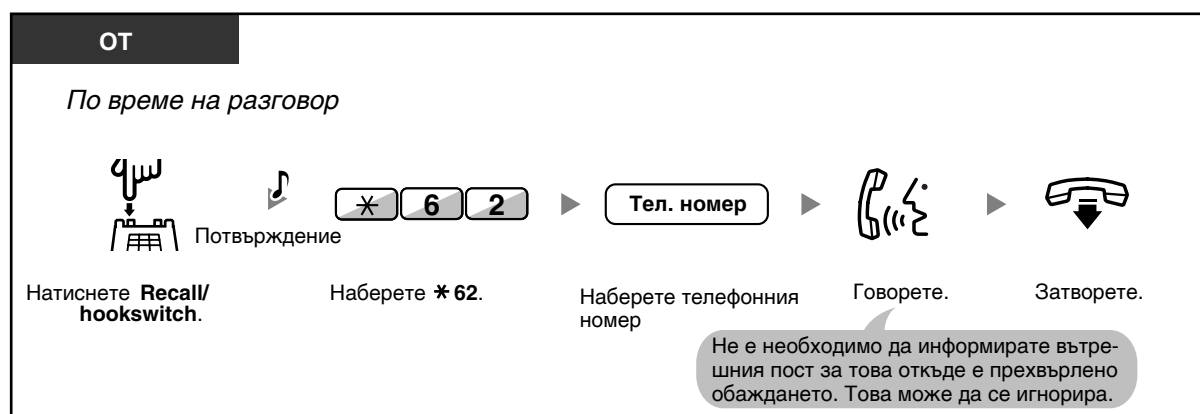
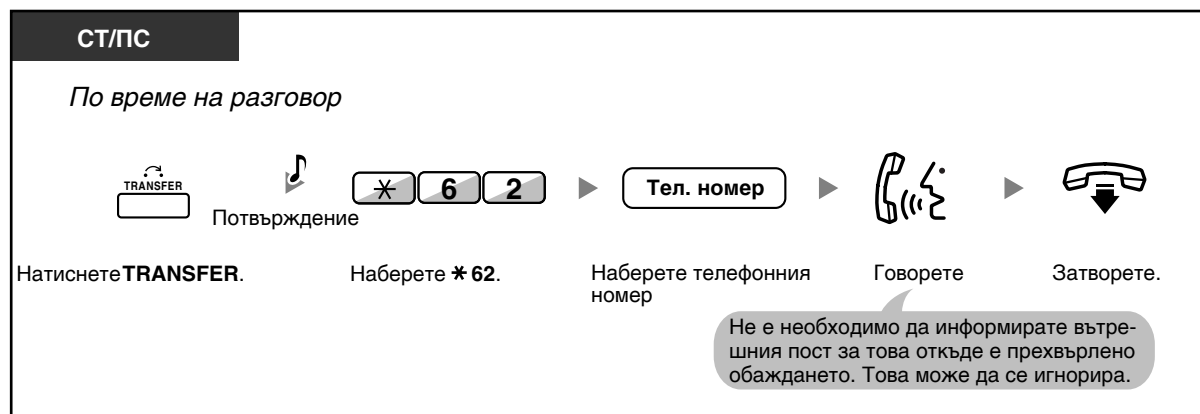
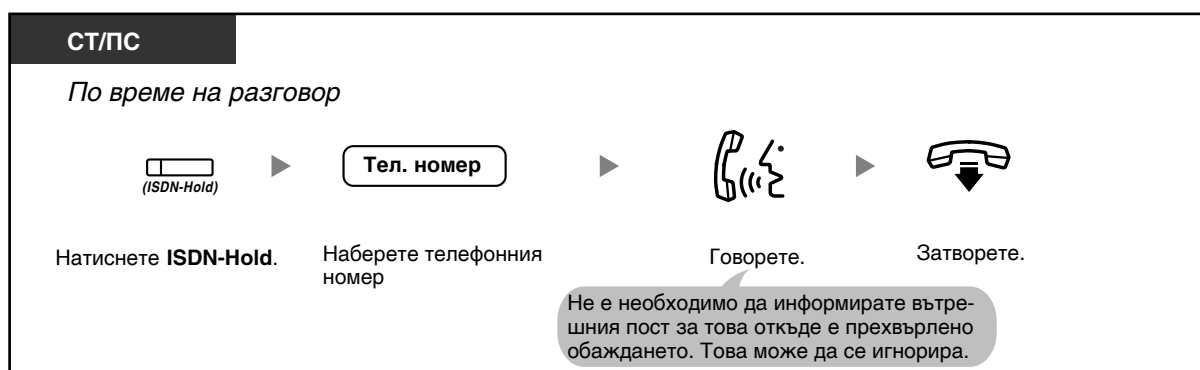

1.4 По време на разговор



- За връщане към задържаното повикване, натиснете бутона TRANSFER, Recall/вилката.
- Дори и да затворите слушалката, повикването се прехвърля.
- След прехвърлянето на повикването, линията се освобождава.



Програмиране на телефона

- 3.1.3 Програмиране на бутоните
Създаване и редактиране на ISDN-Hold бутон.

1.4.2 Задържане на повикване

- Задържане на повикване
- Задържане на повикването в системната зона за задържане



- **Ако задържаното повикване не се изтегли определено време**, ще чуete предупредителен сигнал. И ако повикването не се приеме определено време, връзката ще бъде прекъсната автоматично.

◆◆ Задържане

Можете да задържите повикването по два начина. Разликата е в това дали други ще могат да изтеглят задържаното от вас повикване (Обикновено задържане - Regular Hold) или не (Специално задържане- Exclusive Call Hold). Обърнете се към мениджъра си за информация относно избрания в момента режим.

За задържане (Call Hold)

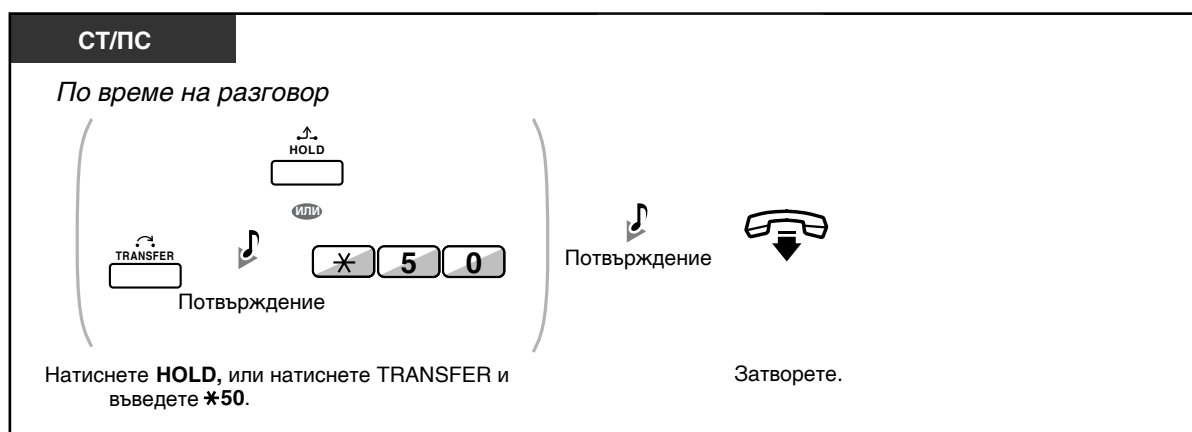

За изтегляне на задържано повикване (Call Hold Retrieve)

СТ/ОТ/ПС

- **От вътрешният пост, задържал повикването (Call Hold Retrieve)**

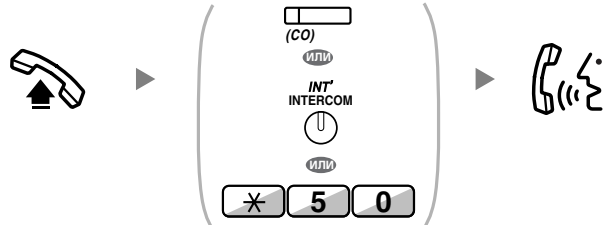

Отворете. Натиснете мигащия **CO** или **INTERCOM**, или въведете ***50**. Говорете.
- **За изтегляне на задържано външно повикване от друг вътрешен пост (Само при обикновено задържане)**

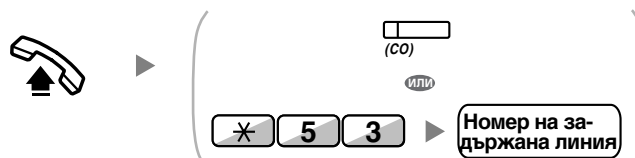

Отворете. Натиснете **CO** или въведете ***53** и номера на задържаната линия (3 цифри). Говорете.
- **За изтегляне на задържано вътрешно или външно повикване от друг вътрешен (само при обикновено задържане)**

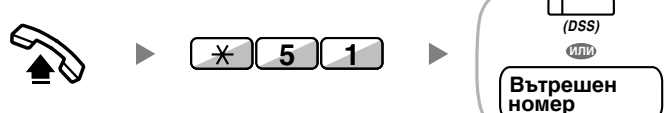

Отворете. Наберете ***51**. Натиснете **DSS** или наберете номера на вътрешния пост, задържал повикването. Говорете.



- Светенето на **CO** или **INTERCOM** бутоните показва текущото състояние по следния начин:
 - Обикновено задържане
Бавно мигане в зелено: Задържано от вас повикване
Мига в червено: Повикване, задържано от друг вътрешен пост
 - Специално задържане
Често мигане в зелено: Задържано от вас повикване
Свети в червено: Повикване, задържано от друг вътрешен пост
- **Промяна на режима на задържане (само при системен телефон)**
 След като натиснете бутона **HOLD**, ако отново натиснете бутона **HOLD**, режимът на задържане ще се превключи - от обикновено на специално или обратно.



- За ваше улеснение, можете да задържите повикването и да се обадите на другата страна, просто като натиснете друг CO, ICD Group или INTERCOM бутон. Функцията автоматично задържане трябва да е предварително програмирана. Консултирайте се с дилъра си.

◆◆ Задържане на повикването в системната зона за задържане

Можете да задържите повикването в обща за централата зона на задържане, откъдето повикването може да се изтегли от всеки един вътрешен пост. Тази функция е удобна за прехвърляне на повиквания. Повикването може да бъде задържано в определена зона (Specified) или в която и да е свободна зона (Auto). Бутоните Park и Call Park (Automatic Park Zone), когато са програмирани, позволяват лесно да изберете начина на задържане на повикването.

Ако повикването е задържано автоматично, или са задържани няколко повиквания, трябва да зададете номера на зоната за задържане, от която искате да изтеглите повикването.

За задържане

СТ/ПС

По време на разговор



(Call Park)

Натиснете **Call Park**.

СТ/ПС



По време на разговор





Натиснете **TRANSFER**.

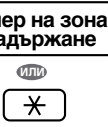

Наберете ***52**.

Номер на зона за задържане
 (или) 

Определена зона
 Автоматично

 Потвърждение
 Затворете.

Въведете номер на определена зона (2 цифри) или натиснете * за автоматично задържане в свободна зона.

Ако чуete сигнал "заето", въведете номер на зона или натиснете *.

ОТ

По време на разговор



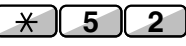

Натиснете **Recall/ hookswitch**.



Наберете ***52**.



Номер на зона за задържане



 Потвърждение
 Затворете.

Въведете номер на определена зона (2 цифри)

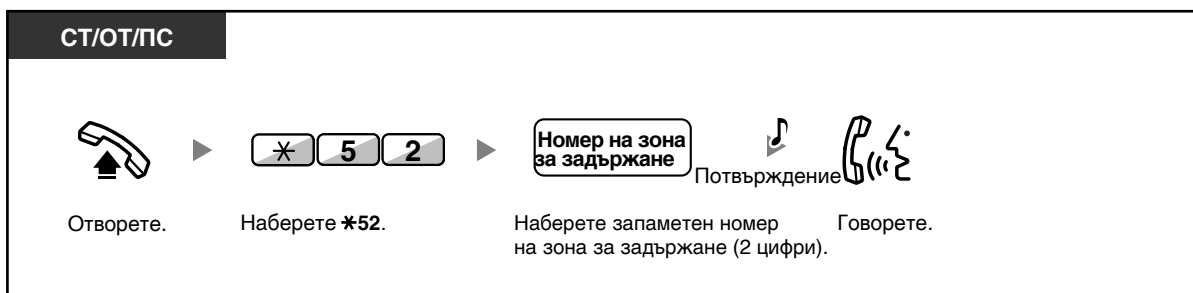
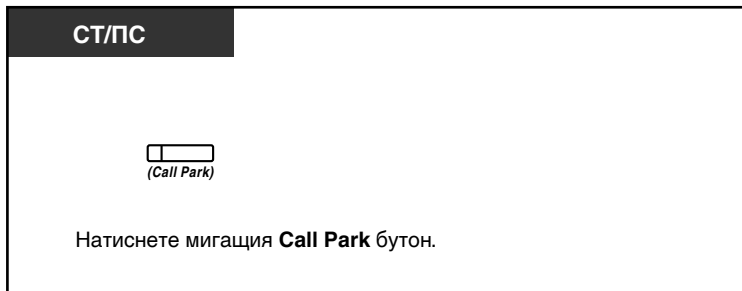
Ако чуete сигнал "заето", въведете номер на друга зона.

Изтегляне на повикване, задържано в зона за задържане



-  Ако повикването е задържано автоматично, вижте на дисплея номера на зоната за задържане.
-  Ако чуете предупредителен сигнал, това означава, че няма задържано повикване в съответната зона. Проверете номера на зоната за задържане.
- След като задържите повикването, можете да извършвате други операции.

Програмиране на телефона

- 3.1.3 Програмиране на бутоните
Създаване и редактиране на Call Park button или Call Park (Automatic Park Zone) бутон.

1.4.3 Разговор с две страни (Call Splitting)

Когато разговаряте с една страна, а разговорът с друга страна е задържан, можете да превключвате между двата разговора (като единият разговор остава задържан).

За превключване между двата разговора, като единият остава временно задържан

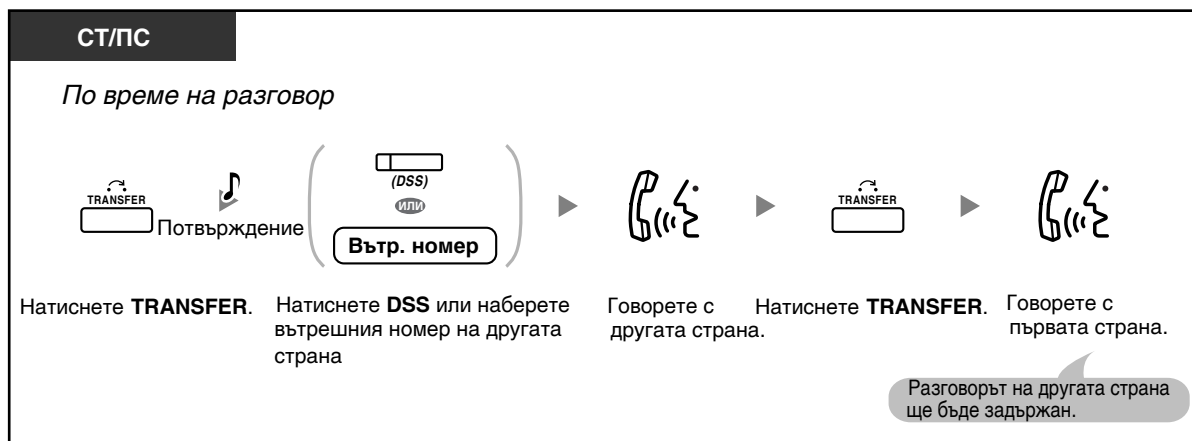

1.4 По време на разговор

За да излезете от разговорите и оставите двете страни да разговарят

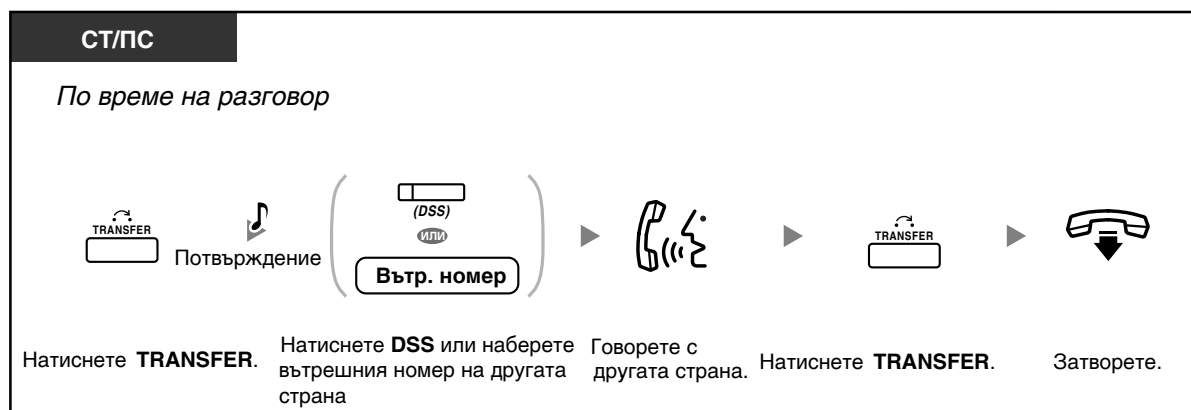

1.4.4 Отговор на изчакващо повикване

- Отговор на изчакаващо повикване в централата
- Отговор на изчакаващо повикване от телефонната компания

◆◆ Отговор на изчакващо повикване в централата

По време на разговор, сигнал за изчакаващо повикване или гласов анонс чрез говорителя или слушалката на друг вътрешен телефон ви уведомяват за получено повикване, което изчаква в момента. Трябва да активирате тази функция, за да я използвате (фабричната настройка е "Изключено" (Disable))

Можете да отговорите на изчакаващото повикване, като прекъснете (1) или задържите (2) текущия разговор.

1. За да прекъснете текущия разговор и да разговаряте с другата страна.



2. За да задържите текущия разговор и да разговаряте с другата страна.

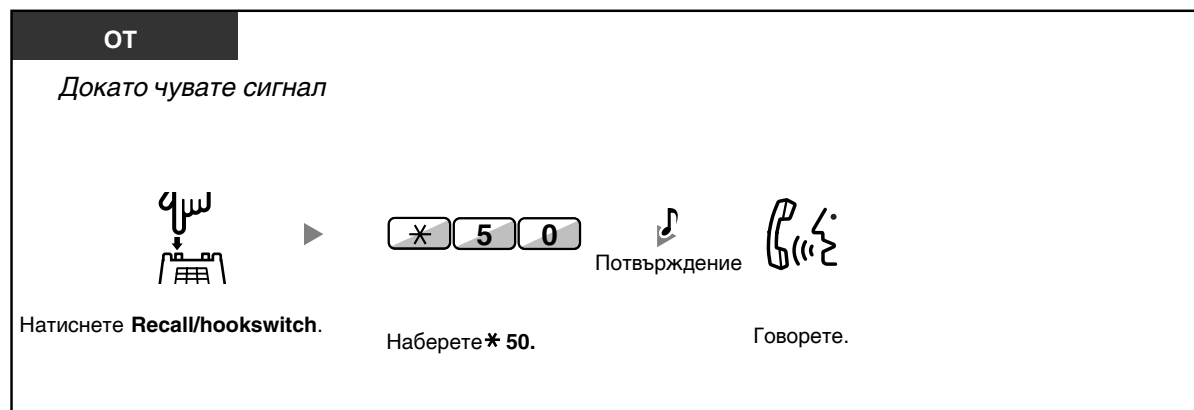

1.4 По време на разговор

След като разговаряте с новата страна (второто обаждане) и първият разговор е задържан, можете да се върнете към първия разговор, като прекъснете (2.1) или задържите (2.2) втория.

2.1 За да прекъснете втория разговор и да разговаряте с първата страна

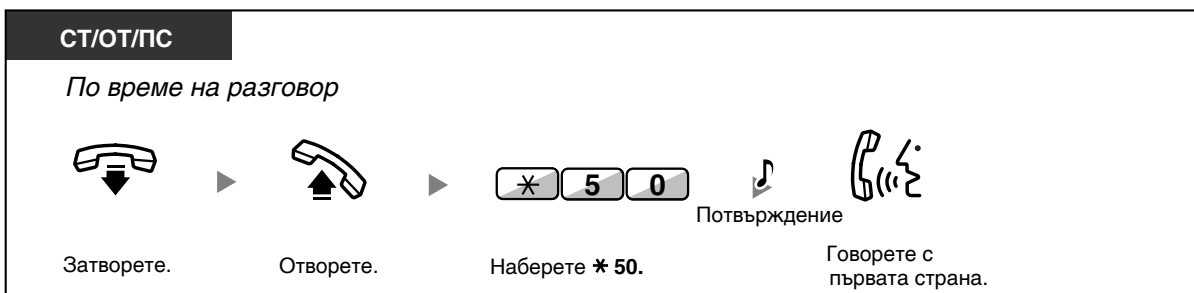
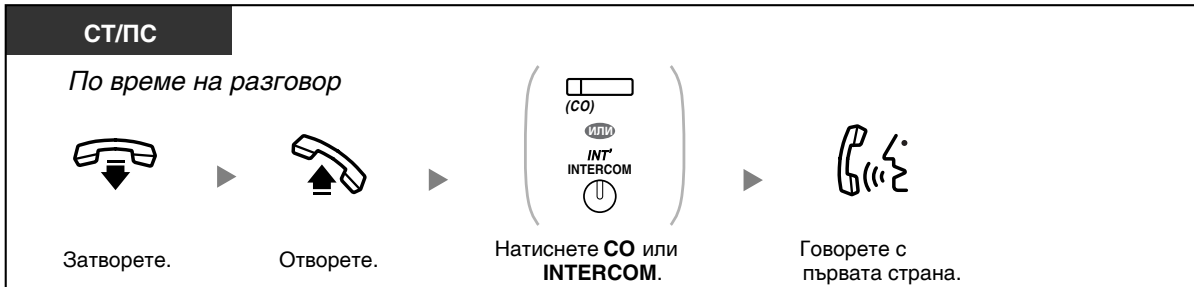

2.2 За да задържите втория разговор и да разговаряте с първата страна

След като задържите втория разговор, можете да продължите да говорите с първата страна. След това можете да прекъснете първия разговор и да се върнете към втория (задържания).

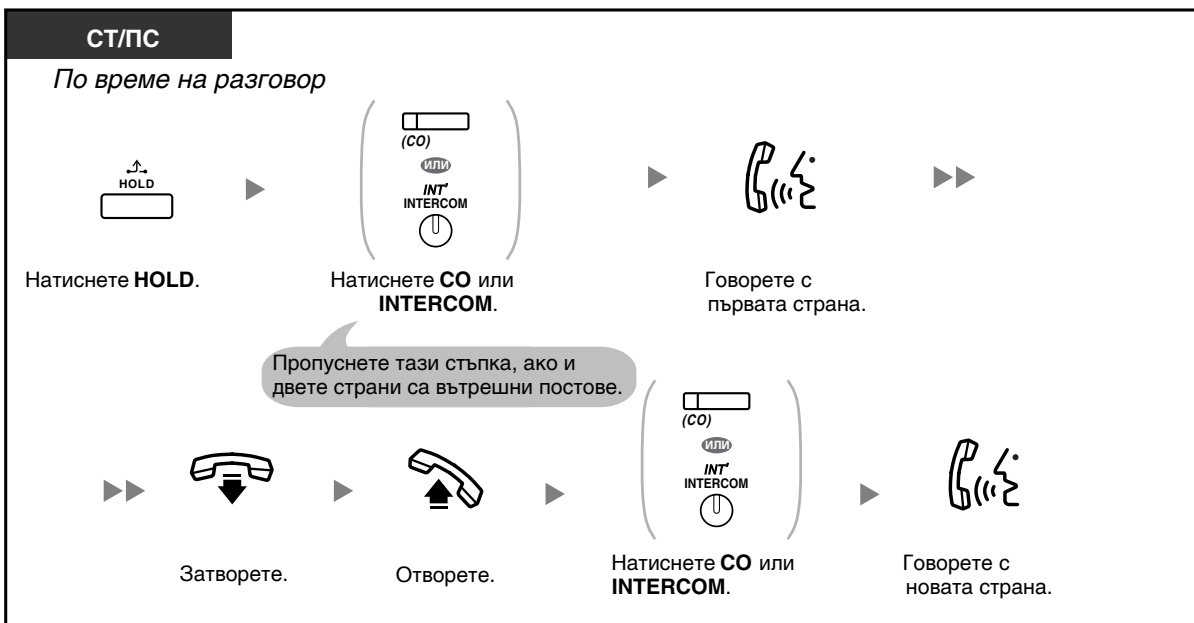

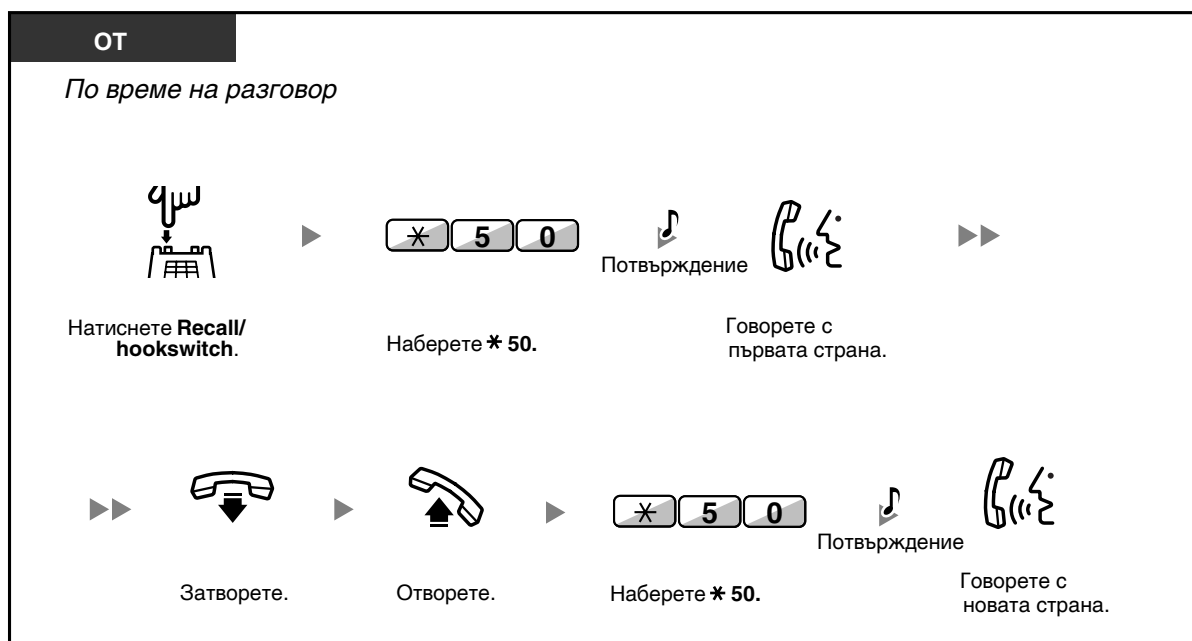

- В зависимост от вашия телефон**, може да се използват функциите "Off-hook Call Announcement (ОНСА)" и "Whisper ОНСА". Можете да говорите на отсрещната страна чрез говорител и микрофон (ОНСА) или да приемате анонси чрез слушалката (Whisper ОНСА), ако водите разговор чрез слушалката.

Направете справка с "1.7.3 Получаване на изчакващо повикване (Call Waiting/Off-hook Call Announcement [ОНСА]/Whisper ОНСА)". За възможностите на телефоните за използване на ОНСА и Whisper ОНСА, се консултирайте с дилъра си.
- Името и номерът на повикващия, чието повикване е изчакващо, се показва за по 5 секунди, през 15 секундни интервали, докато на повикването не бъде отговорено.



Програмиране на телефона

- 3.1.2 Настройване на програмните функции — Избиране на сигнал за изчакващо повикване. Ако изберете "Сигнал 1", ще чувате един и същи сигнал за външно и вътрешно изчакващо повикване. Ако изберете "Сигнал 2", ще чувате различни сигнали за външно и за вътрешно изчакващо повикване.

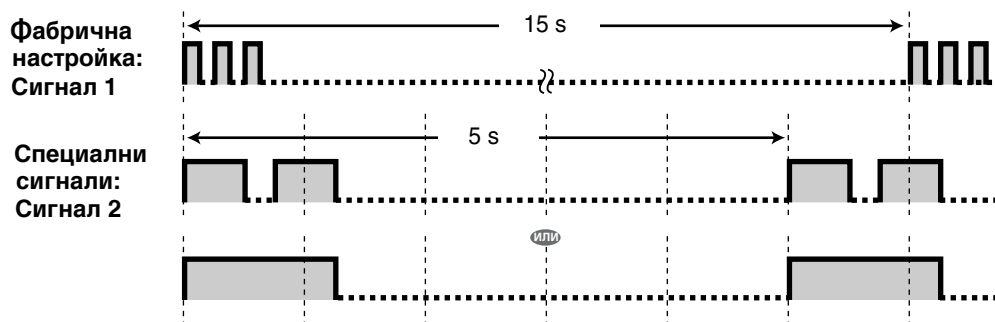

◆◆ Отговор на изчакващо повикване от телефонната компания

Това е допълнителна услуга, предлагана от телефонната компания. Можете да получавате сигнал за изчакващото повикване и информация за повикващия. За повече информация се обърнете към телефонната компания.

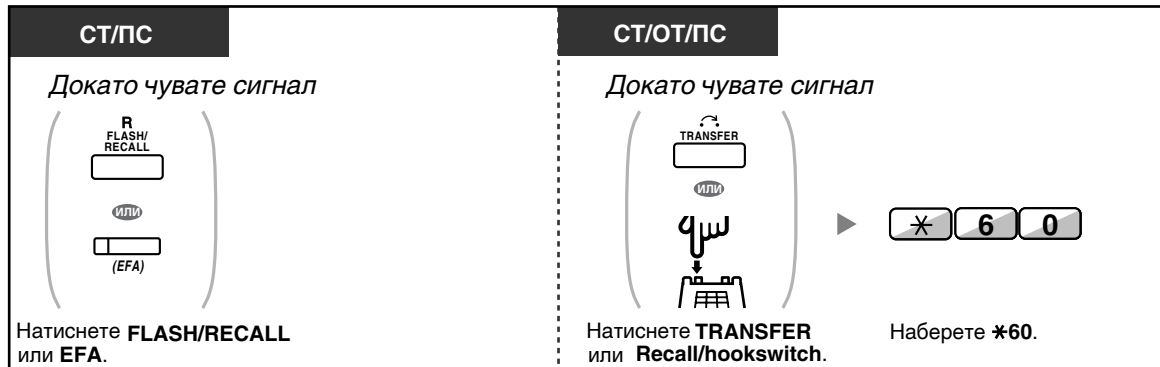

- За връщане към първата страна, повторете процедурата.
- В този случай, бутонът FLASH/RECALL на системните телефони е в External Feature Access (EFA) режим.



Програмиране на телефона

- 3.1.3 Програмиране на бутоните
Създаване и редактиране на External Feature Access (EFA) бутон.

1.4.5 Конферентна връзка

- Присъединяване на други страни към разговора (Conference)
- Напускане на конферентната връзка (Unattended Conference)
- Напускане на конферентната връзка (Leaving Three-party Conference)
- Позволяване на трета страна да се присъедини към разговора (Privacy Release)
- Присъединяване на трета страна към разговора чрез ISDN услуга (Three-party Conference [3PTY]—by ISDN)

◆◆ Присъединяване на други страни към разговора (Conference)

Можете да присъедините една или повече страни към разговор, който водите в момента.

Организиране на конферентна връзка

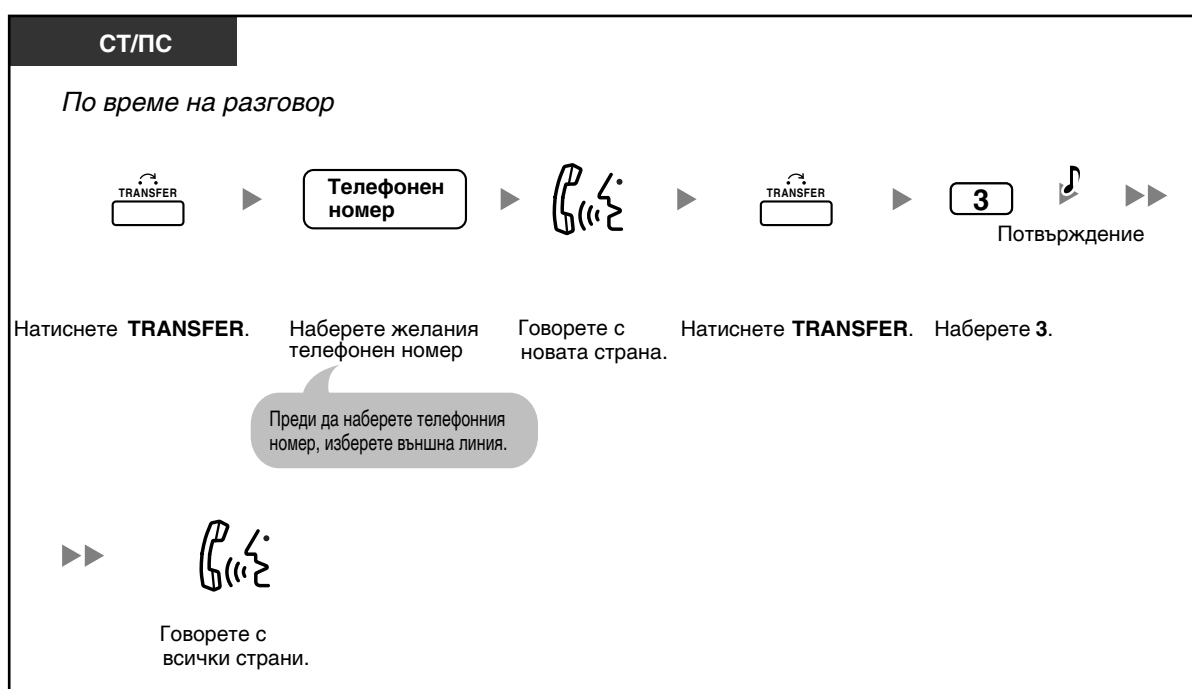
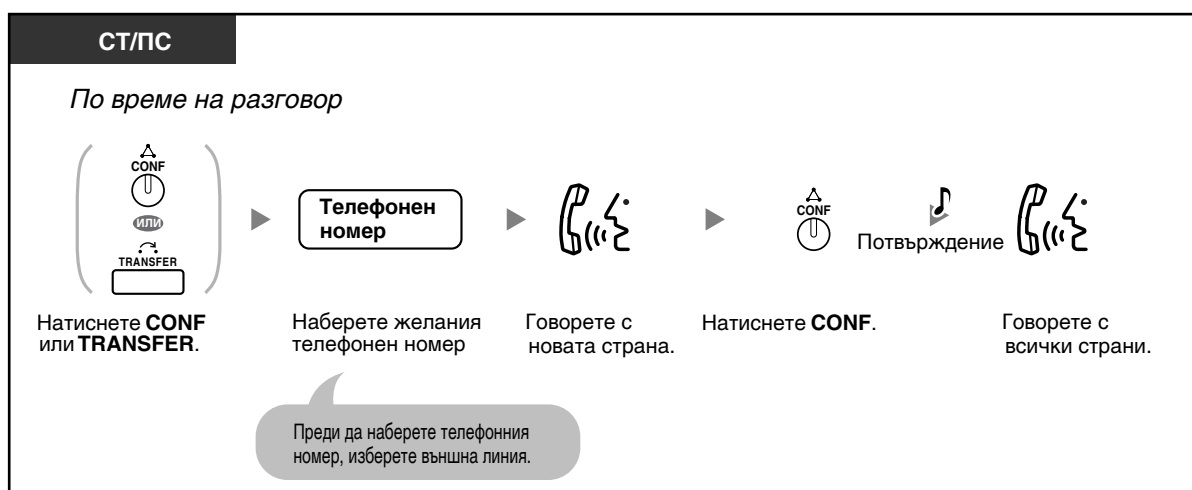

1.4 По време на разговор

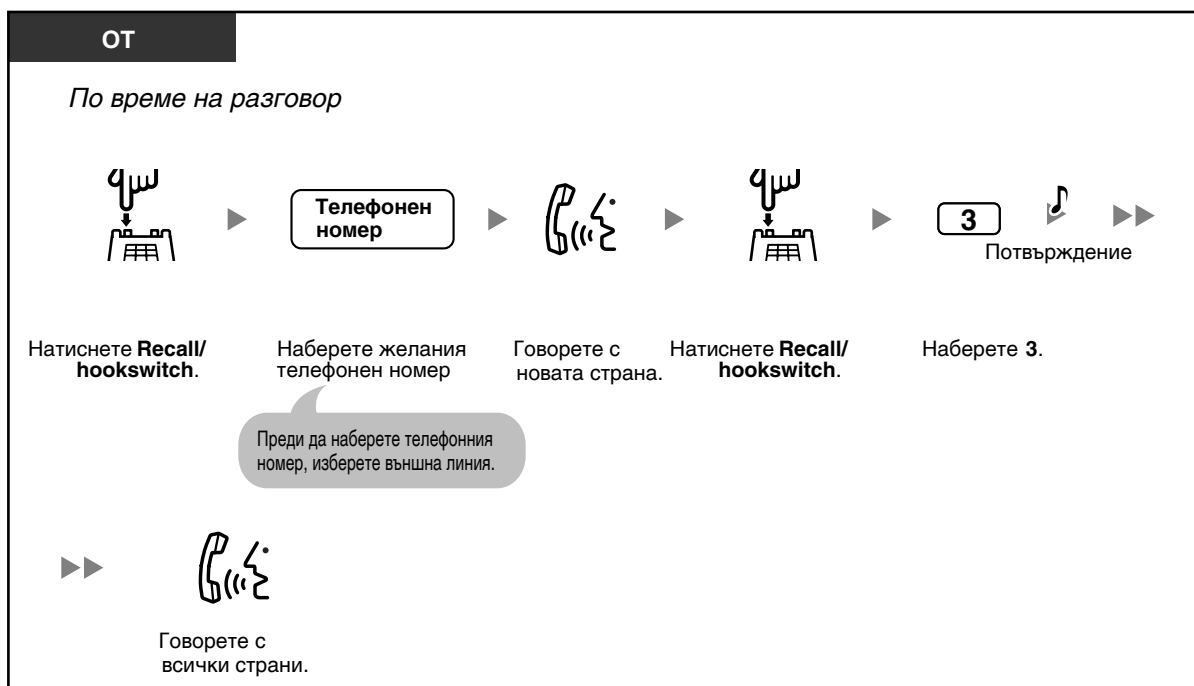

За да организирате конферентна връзка при получаване на повикване от външна страна, докато водите двустранен разговор

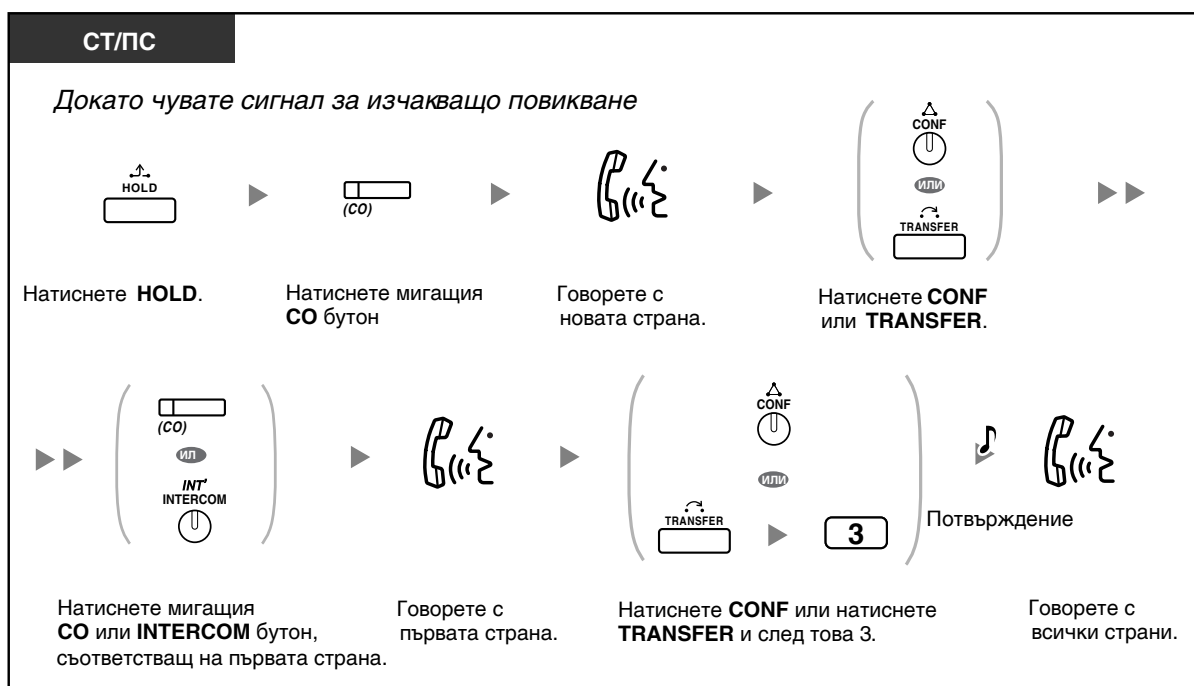

Присъединяване на четири или повече страни към конферентната връзка

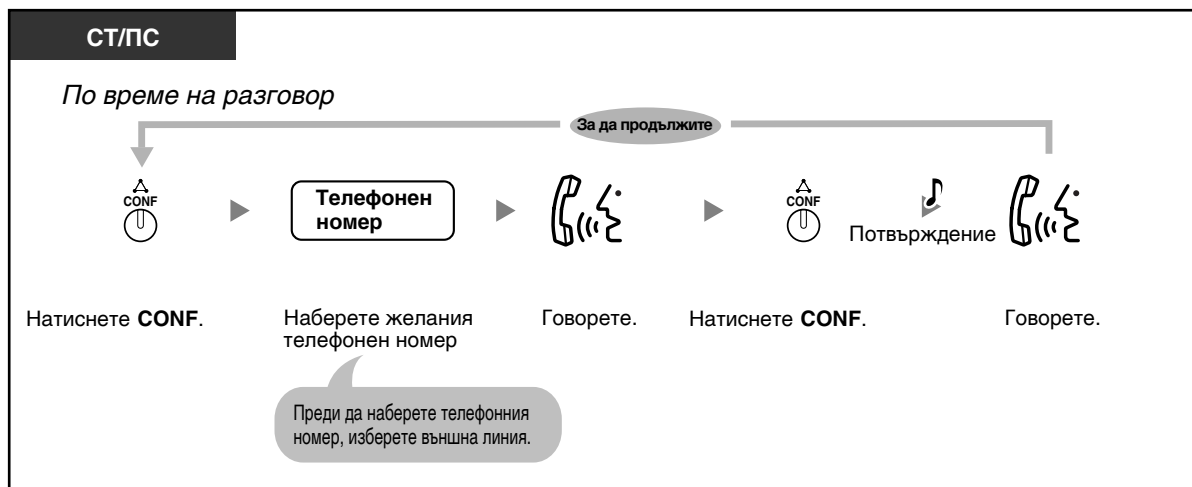

Присъединяване на задържано външно повикване към конферентната връзка



За да разговаряте с двете страни поотделно при тристранна конферентна връзка

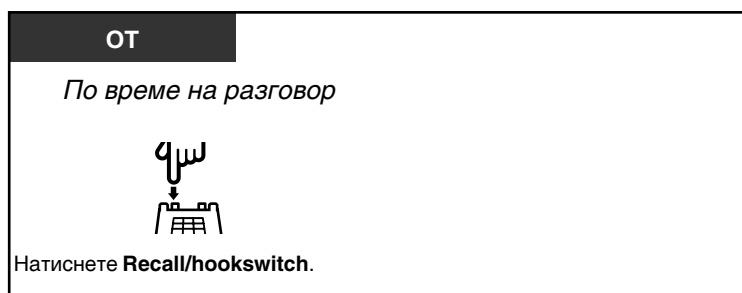
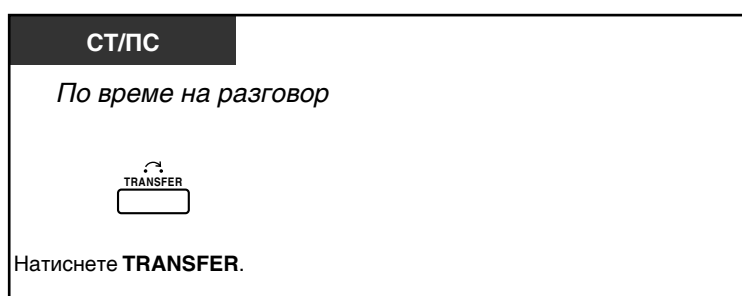

За прекъсване връзката с една страна и разговор с друга страна в тристранна връзка

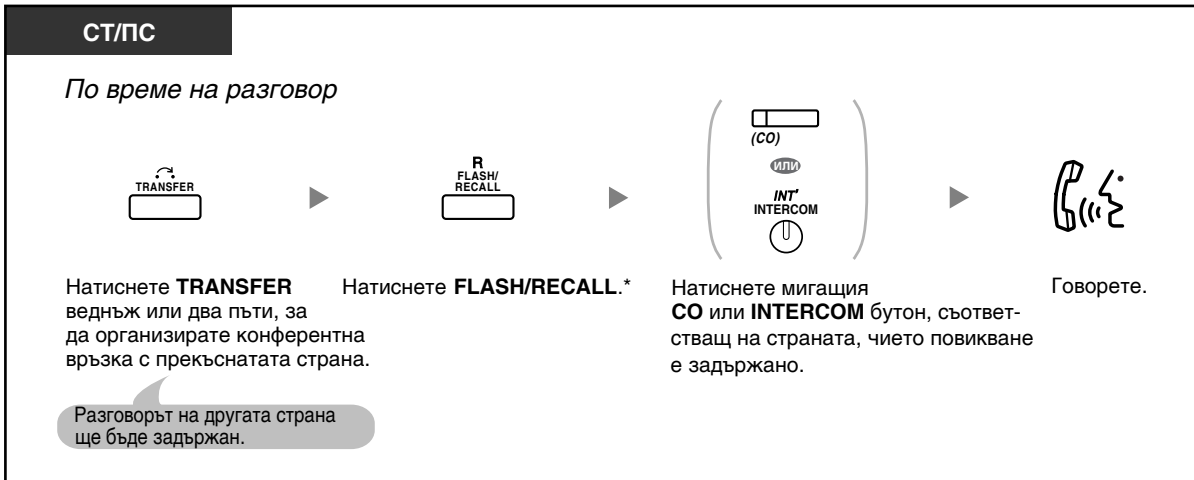

- * В този случай бутонът FLASH/RECALL на системен телефон трябва да е във Flash/Recall режим.
- По време на тристранна конферентна връзка, с бутоните TRANSFER или Recall/hookswitch можете да превключвате между отделните страни в разговора.
- Можете да организирате конферентна връзка с максимум 8 страни, независимо дали са вътрешни постове или външни линии.
- При конферентна връзка с четири или повече страни не можете да изключите една страна и да запазите конферентната връзка между другите страни.



Програмиране на телефона

- 3.1.3 Програмиране на бутоните
Създаване и редактиране на бутон Conference.

◆◆ Напускане на конферентната връзка (Unattended Conference)

Другите страни могат да продължат разговора помежду си.

За да напуснете конферентната връзка



За връщане, докато другите разговарят



За да завършите организирането на конференцията връзка

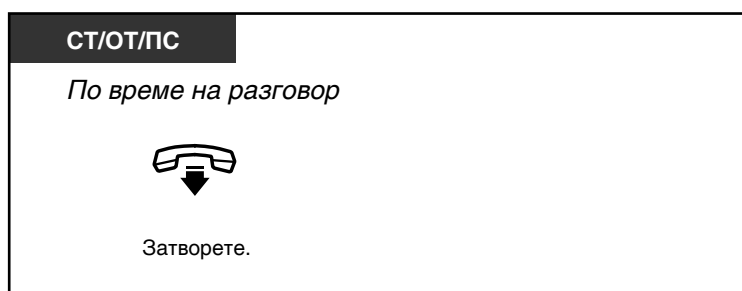

- **Ограничение във времето**

Преди да изтече определеният период от време, двете страни ще чуят предупредителен сигнал. Страната, организираща връзката, също ще чуе предупредителен сигнал. След като изтече времето, конференцията връзка ще се разпадне, освен ако организиращата страна не се върне в нея.



- **Програмиране на телефона**

- 3.1.3 Програмиране на бутоните
Създаване и редактиране на бутон Conference.

◆◆ Напускане на конференцията връзка (Leaving Three-party Conference)

Другите две страни могат да продължат да разговарят.

За да напуснете конференцията връзка



1.4 По време на разговор

ОТ

По време на тристранна конферентна връзка



Натиснете **Recall/hookswitch**. Затворете.

За да завършите организирането на конферентната връзка

СТ/ОТ/ПС

По време на разговор



Затворете.



- За да напуснете конферентна връзка, в която участват една или повече външни страни и връзката да продължи, необходимо е чрез COS програмиране да се зададе възможност вашият вътрешен пост да може да прехвърля външни повиквания. Консултирайте се с дилъра си.

◆◆ Позволяване на трета страна да се присъедини към разговора (Privacy Release)

Можете да присъедините трета страна към външен разговор, който водите в момента.



За присъединяване

СТ/ПС

По време на разговор

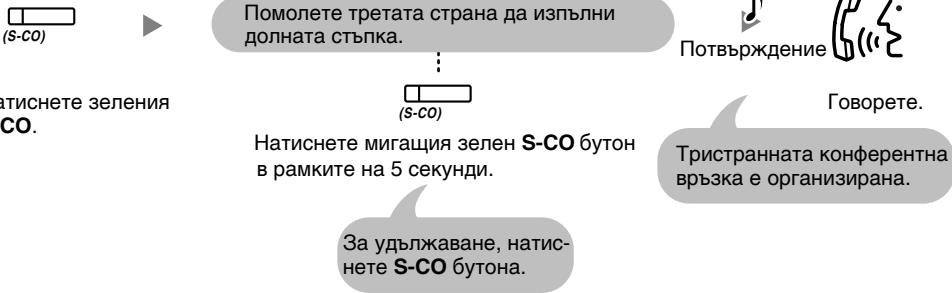

Натиснете зеления **S-CO**.

Помолете третата страна да изпълни долната стъпка.

Натиснете мигация зелен **S-CO** бутон в рамките на 5 секунди.

За удължаване, натиснете **S-CO** бутона.

Потвърждение

Говорете.

Тристранната конферентна връзка е организирана.



- Само S-CO бутон може да се използва за тази операция.

◆◆ Присъединяване на трета страна към разговора чрез ISDN услуга (Three-party Conference [3PTY]—by ISDN)

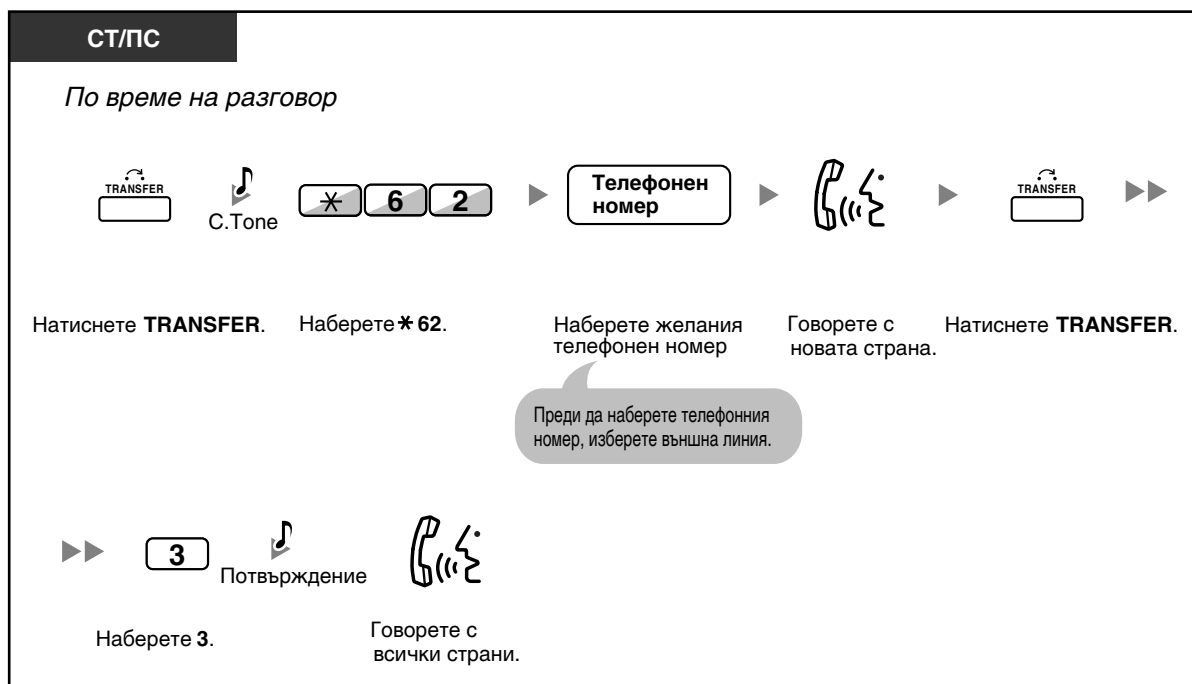
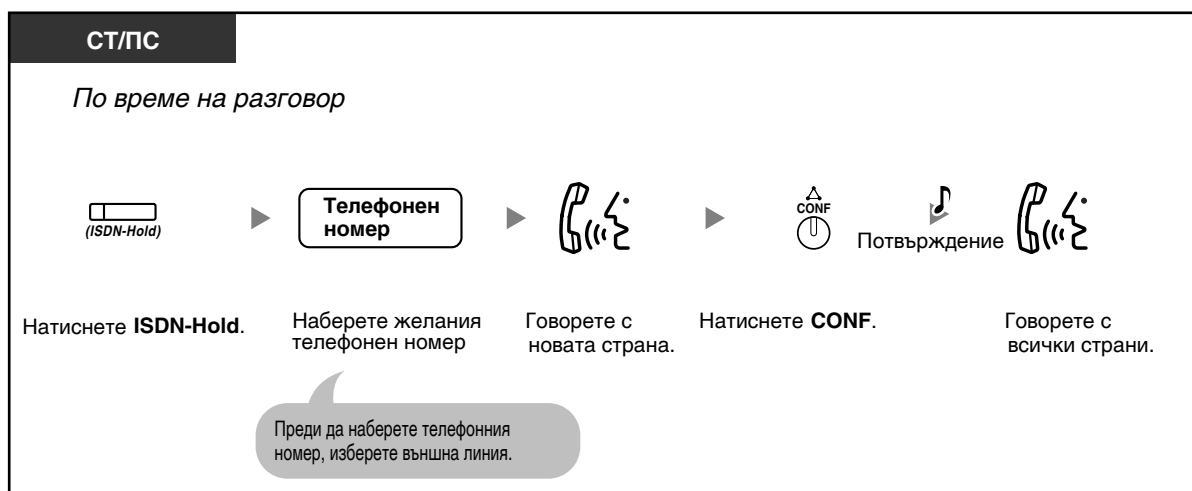

1.4 По време на разговор

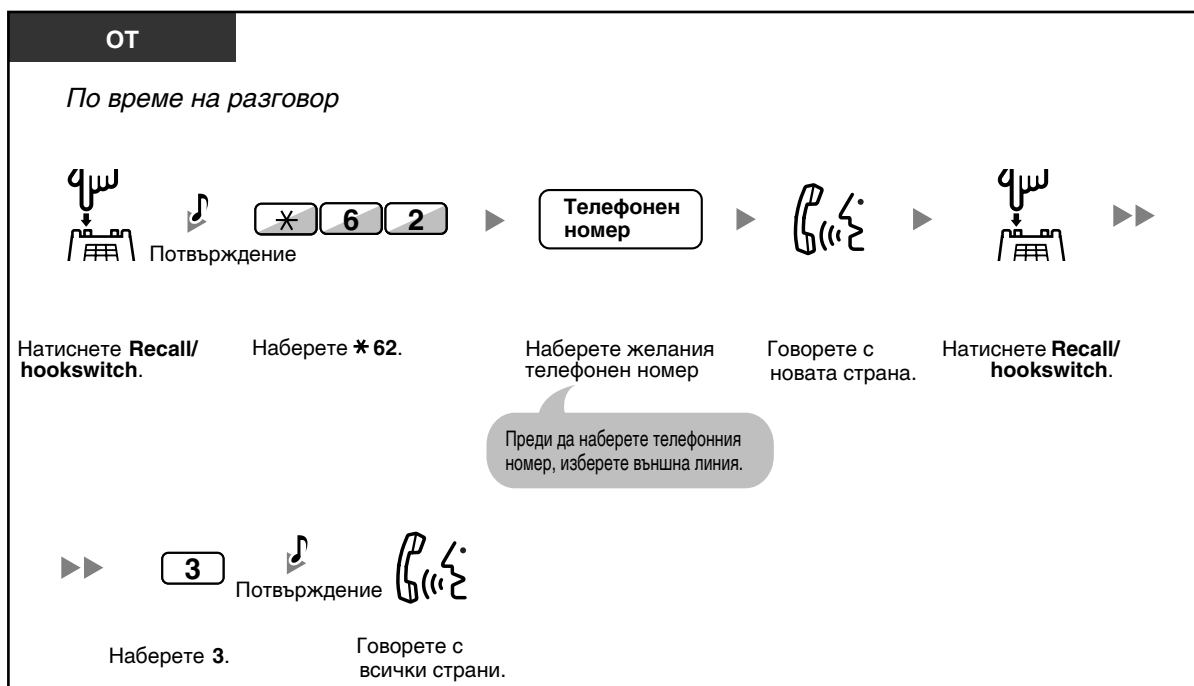

За да завършите организирането на конферентната връзка

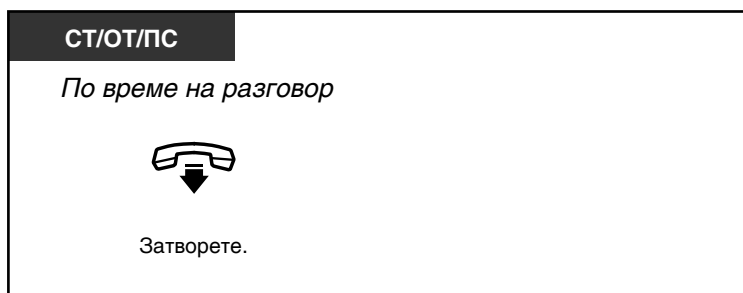

Програмиране на телефона

- 3.1.3 Програмиране на бутоните
Създаване и редактиране на бутон ISDN-Hold.

1.4.6 Изключване на микрофона

Тази функция ви позволява да изключите микрофона на вашия телефон, така че да можете да слушате разговора без другите страни да ви чуват.



Активиране/Отказ

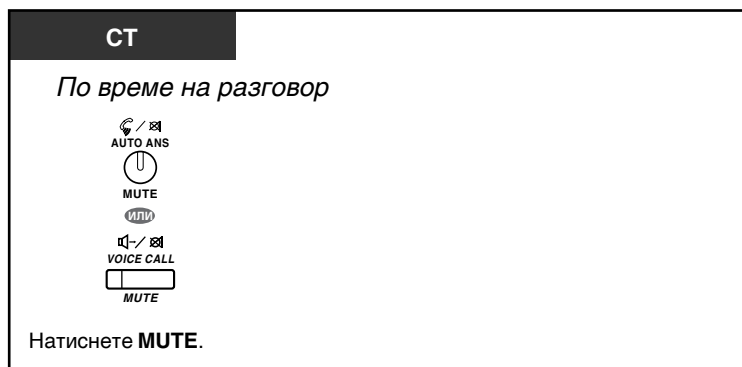

- Светенето на бутоните AUTO ANS/MUTE и VOICE CALL/MUTE показва текущото състояние по следния начин:
 - Не свети:** Нормална работа
 - Мига червено:** Изключен микрофон
- Ако тази функция се използва по време на ОНСА, тя става Handset Mute (изключване на микрофона на слушалката).

1.4.7 Позволяване на други хора да слушат разговора (Off-hook Monitor)

Можете да позволите на други хора в помещението да слушат разговора през говорителя, докато вие разговаряте чрез слушалката.



Активиране/Отказ

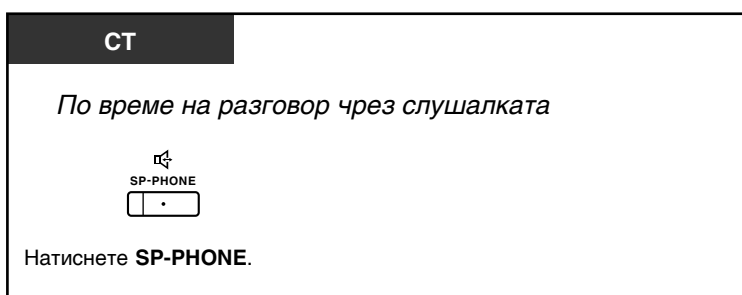

- Светенето на бутона SP-PHONE показва текущото състояние по следния начин:
Не свети: Разговорът се чува само през слушалката.
Свети: Разговорът се чува през говорителя и слушалката.
- Тази функция се контролира чрез програмиране. За подробности попитайте мениджъра си.
- Тази функция може да не е достъпна при някои съществуващи системни телефони. За повече информация се консултирайте с дилъра си.



- **Оперирание "без ръце" (Hands-free)**
Можете да водите разговор в hands-free режим с помощта на бутона SP-PHONE. Така по време на разговора можете да изпълнявате и други задачи.
Полезни съвети при hands-free режим:
 - **Ако чувате лошо отсрещната страна:**
Увеличете силата на звука чрез Speaker Volume Control.
 - **Ако отсрещната страна ви чува лошо:**
Намалете силата на звука.
 - **Подтискане на ехото:**
Използвайте телефона в помещение, в което има повече завеси и килими.
 - **За да избегнете пропускането на части от разговора:**
Ако отсрещната страна говори едновременно с вас, ще бъдат пропуснати части от разговора. Не говорете едновременно с отсрещната страна.

1.4.8 Използване на устройство за глава (Headset Operation)

Можете да водите разговор, като използвате headset устройство за глава. В този случай трябва да изберете "Headset on" при програмирането, или предварително да включите бутона Headset (свети червено). Тази функция е известна и като Handset/Headset Selection.



За разговор с използване на headset устройство за глава

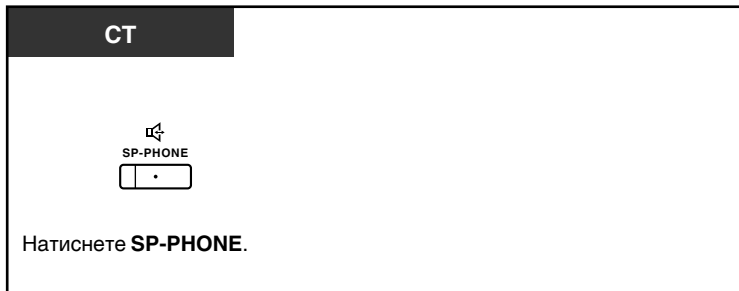

За да използвате слушалката по време на работа с устройство за глава



За да разговаряте в hands-free режим по време на работа с устройство за глава



- Светенето на бутона Headset показва текущото състояние по следния начин:
 - Не свети:** Headset режимът е изключеню
 - Свети червено:** Headset режимът е активиран
- Тази функция не е достъпна при КХ-Т7665.



Програмиране на телефона

- 3.1.2 Настройване на програмните режими—Използване на Headset устройство, Избиране на използваното оборудване.
- 3.1.3 Програмиране на бутоните
Създаване и редактиране на Headset бутон.

1.5 Преди да напуснете работното си място

1.5.1 Пренасочване на повиквания

- Пренасочване на вашите повиквания (Call Forwarding [FWD])
- Пренасочване на вашите повиквания чрез ISDN услуга (Call Forwarding [CF]—by ISDN)

◆◆ Пренасочване на вашите повиквания (Call Forwarding [FWD])

Можете да пренасочите повикванията, насочени към вас, към определено направление.

Всички повиквания:

Всички получени повиквания се пренасочват.

Заето:

Всички повиквания се пренасочват, когато телефонът ви е зает

Без отговор:

Всички повиквания, на които не отговорите в продължение на определен интервал от време, се пренасочват.

Заето/Без отговор (BSY/NA):

Пренасочват се повикванията, когато телефонът ви е зает, или на които не сте отговорили в определен интервал от време.

Следвай ме (From):

Ако пропуснете на активирате пренасочване на "Всички повиквания" (по-горе), можете да го направите от вътрешния пост (направлението), към който се пренасочват повикванията.

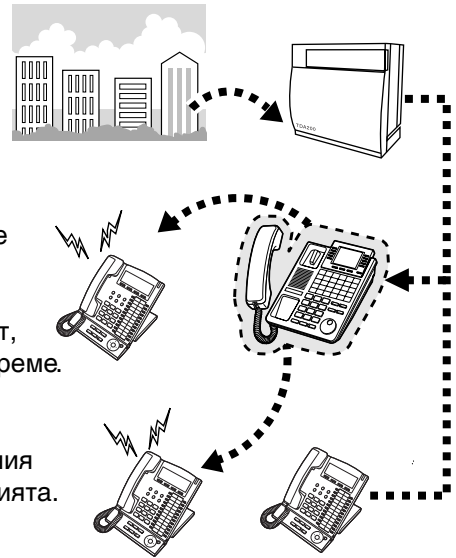

- Можете да зададете плаващия вътрешен номер на гласовата си поща като направление за пренасочване на входящите повиквания.
- Можете да пренасочите повикванията към мобилния си телефон. Ако не можете да отговорите, повикванията могат да се записват в гласовата поща.
- Входящите повиквания могат да се пренасочват до 4 пъти.
- **Функция ръководител&секретарка**
Вътрешният пост, зададен като направление, може да се обади на вътрешния пост, пренасочващ повикването.

<Например>

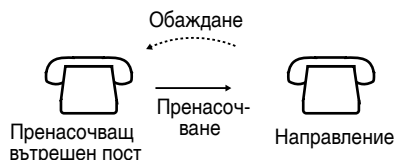

За Активиране/Отказ

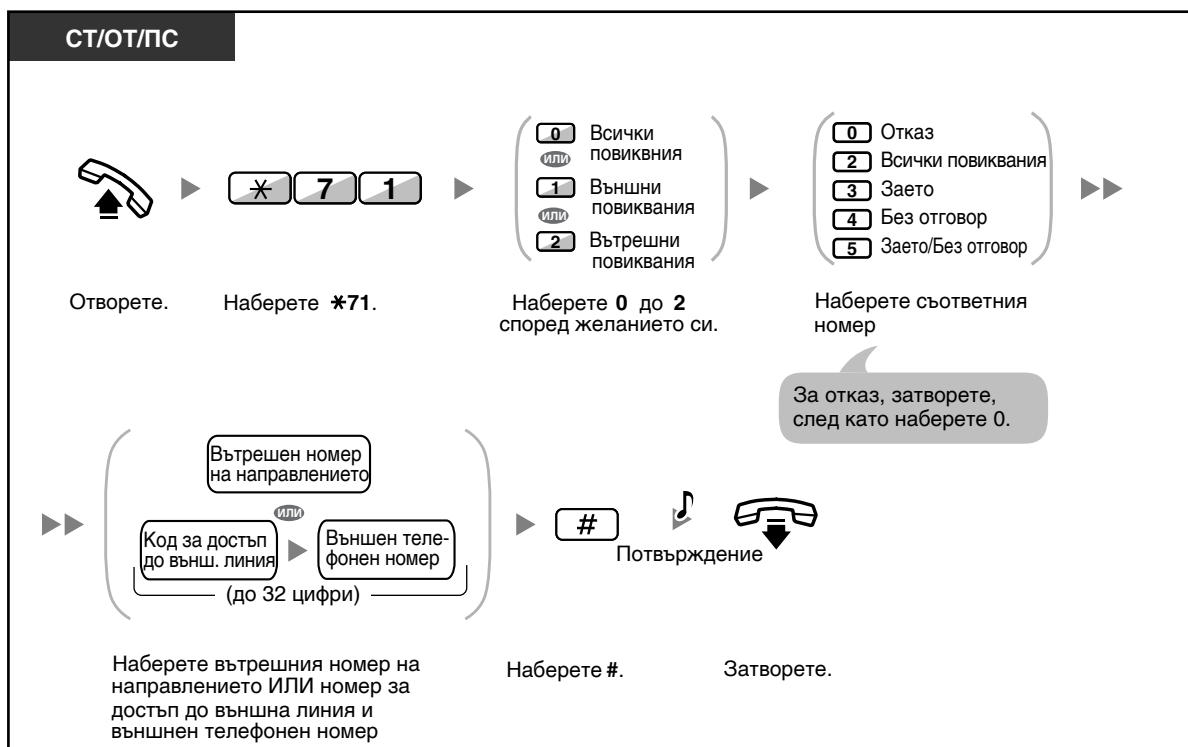

За активиране от друг вътрешен пост

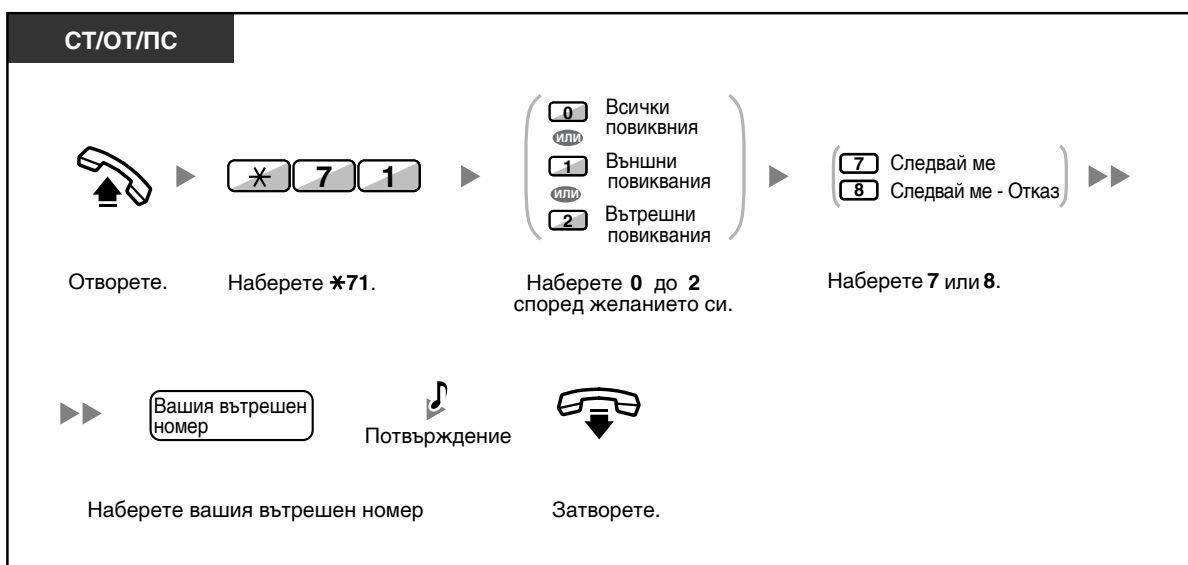

- Ако използвате системен телефон, можете да активирате или изключвате пренасочването чрез натискане на бутона FWD/DND (фиксиран бутон), вместо " * 710".

Задаване на интервала от време за "Без отговор" и "Заето/Без отговор"



За Активиране/Отказ (Пренасочване на повикване [FWD] за вашата ICD група)

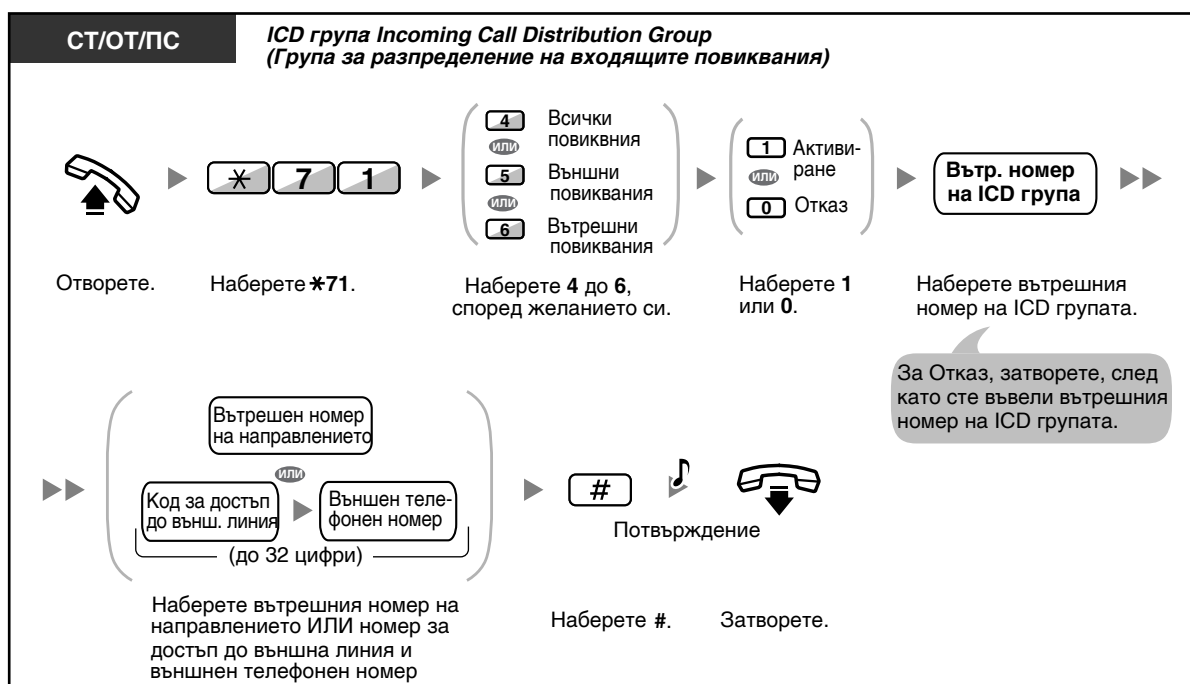

- Светенето на бутона FWD/DND показва текущото състояние по следния начин:
Не свети: Двете функции не са активирани.
Свети червено: FWD режим
Мига бавно в червено: DND режим
- Светенето на бутона Group FWD показва текущото състояние по следния начин:
Не свети: Функцията не е активирана.
Свети червено: FWD режим

1.5 Преди да напуснете работното си място

- Системата може да работи в два режима: (1) FWD/DND циклично превключване и (2) FWD/DND настройки. Попитайте мениджъра си за режима, ако не сте сигурни.

(1) При избран FWD/DND цикличен режим на превключване:

Натискането на бутона FWD/DND (фиксиран бутон) превключва настройките в следния ред:



(2) При избран режим на FWD/DND настройки:

Натискането на FWD/DND бутона директно ще активира програмираният за FWD/DND режим.

(Направете справка с "3.1.2 Настройване на програмните режими".)

Забележка:

Бутонът FWD/DND (програмиран бутон) е винаги в FWD/DND цикличен режим на превключване: режимът не може да бъде сменен.

- Прехвърлените външни повиквания също са пренасочени към направление за външни повиквания.
- Когато вътрешните повиквания са настроени за управление отделно от външните (тип и направление на пренасочването), препоръчваме ви да създадете бутони за FWD/DND—външни повиквания и FWD/DND—вътрешни повиквания, и/или Group FWD—външни повиквания и Group FWD—вътрешни повиквания, защото:
 - Светенето на бутоните FWD/DND—всички повиквания (включително фиксиран FWD/DND бутон) и Group FWD—всички повиквания, показва режимите или за външните, или за вътрешните повиквания, но не и за двата вида повиквания.

Забележка:

Символът FWD на дисплея на ПС отразява настройките само за външните повиквания.

- Натискането на бутоните FWD/DND—всички повиквания (включително фиксиран FWD/DND бутон) и Group FWD—всички повиквания, превключва FWD/DND режимите за външните и вътрешните повиквания поотделно.



Програмиране на телефона

- 3.1.3 Програмиране на бутоните
Създаване и редактиране на FWD/DND бутон и Group FWD бутон.

◆◆ Пренасочване на вашите повиквания чрез ISDN услуга (Call Forwarding [CF]—by ISDN)

Чрез използване на ISDN услугата, можете да пренасочите повикванията към външна страна. Чрез ISDN услугата можете да извършвате следните типове пренасочвания:

- Безусловно (Call Forwarding Unconditional [CFU])
- Когато вашият вътрешен телефон е зает (Call Forwarding Busy [CFB])
- Когато не отговаряте (Call Forwarding No Reply [CFNR])

За активиране

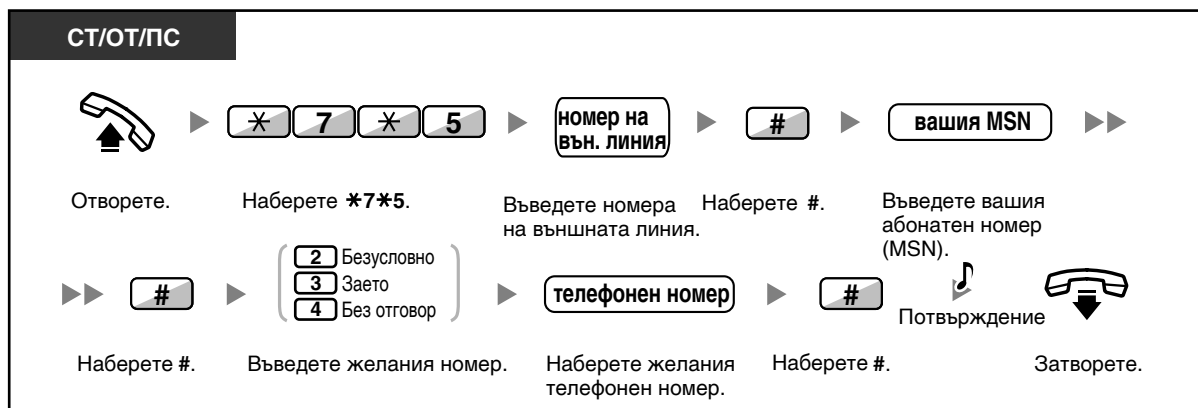

За изключване

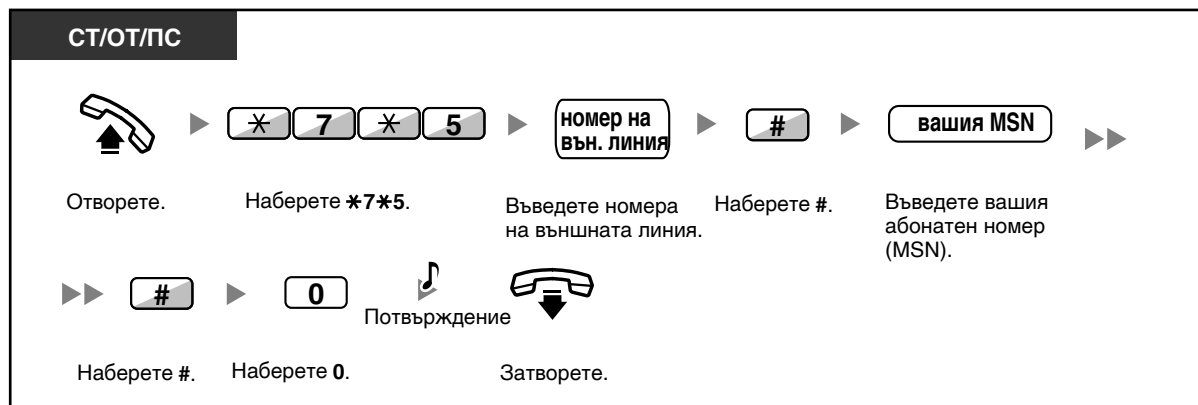

За да проверите текущото състояние

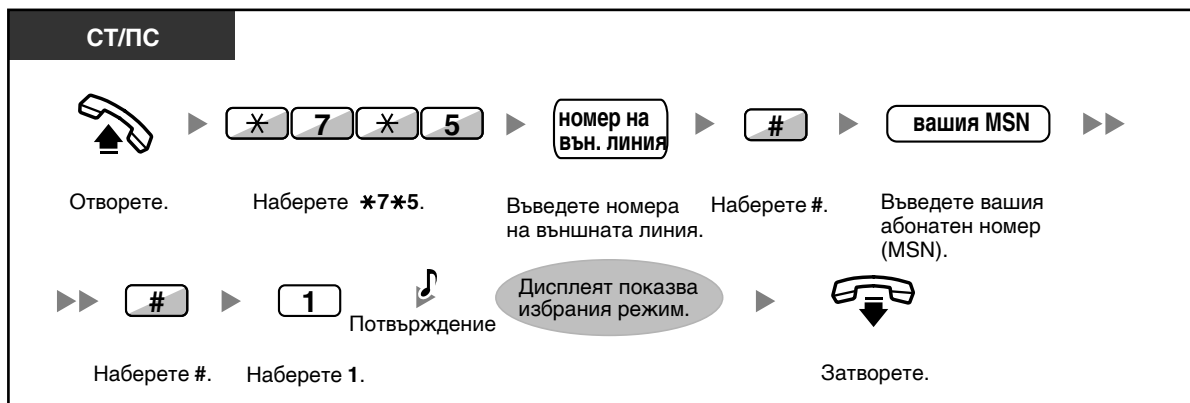

1.5.2 Показване на съобщение на дисплея на телефона на повикващия (Absent Message)

Ако повикващият използва системен телефон Panasonic с дисплей, можете да покажете върху дисплея му причината, поради която не отговаряте. Можете да изберете и покажете едно от осем предварително програмирани съобщения или собствено съобщение (до 16 символа).

Номер	Съобщение (примерно)
1	Will Return Soon
2	Gone Home
3	At Ext %%% (Вътрешен номер)
4	Back at %:%% (Час:Минут)
5	Out until %%/%% (Месец/Ден)
6	In a Meeting
7	
8	
9	Съобщение, определено за всеки вътрешен пост (Personal Absent Message)

Активиране



Отказ

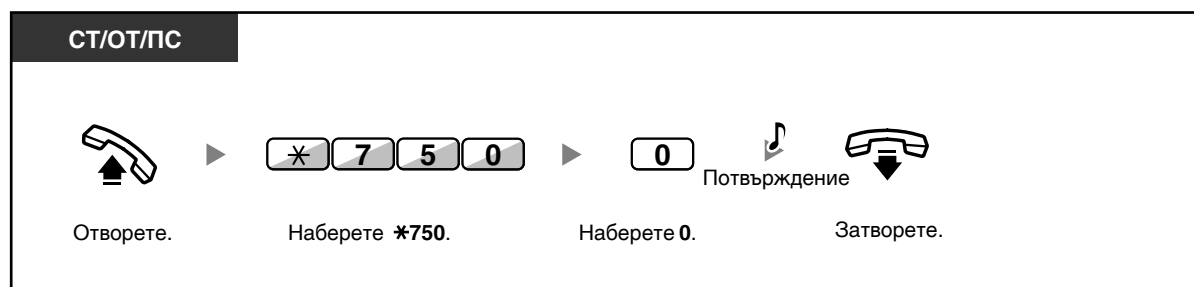

1.5 Преди да напуснете работното си място



- Въведете желаните стойности в позициите "%". Трябва да въведете правилния брой символи, означени с "%", като използвате цифрите от 0 до 9 и *.
- Можете да промените фабрично зададените съобщения.
- За да въведете собствено съобщение (Съобщение номер 9), направете справка с "3.1.2. Настройване на програмните режими".

1.5.3 Предотвратяване използването на телефона ви от други хора (Extension Lock)

Можете да "заключите" вътрешния си телефон, така че други хора да не могат да реализират външни обаждания. Тази функция е известна още като Electronic Station Lockout.

Заклучване



Отключване



- **Ако забравите PIN кода или ако не можете да отключите телефона**, обърнете се за съдействие към вашия мениджър. Той може да изтрие PIN кода на вашия телефон, след което вие можете да зададете нов PIN код и да отключите телефона.
- Ако вътрешният ви телефон е заключен, той не може да изпълнява следните функции:
 - Реализиране на външни обаждания
 - Промяна на направлението на пренасочване на повикванията
- Ако не сте задали PIN код, не можете да заключвате и отключвате телефона си.

1.6 Изпращане/получаване на известия

1.6.1 Повикване

- Групово повикване
- Повикване и прехвърляне на разговор

◆◆ Групово повикване

Можете да направите гласов анонс (известяване) към предварително програмирана група вътрешни постове или говорители едновременно.

Повикване

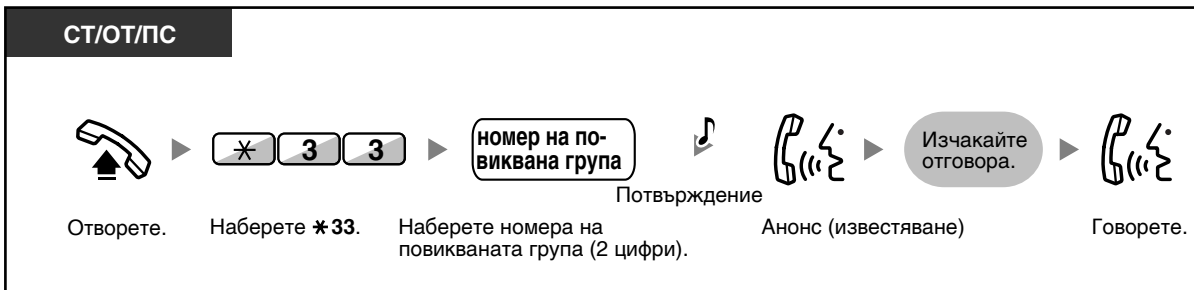

- Ако групата вече е повикана от друг, ще чуете сигнал "заето".

◆◆ Повикване и прехвърляне на разговор

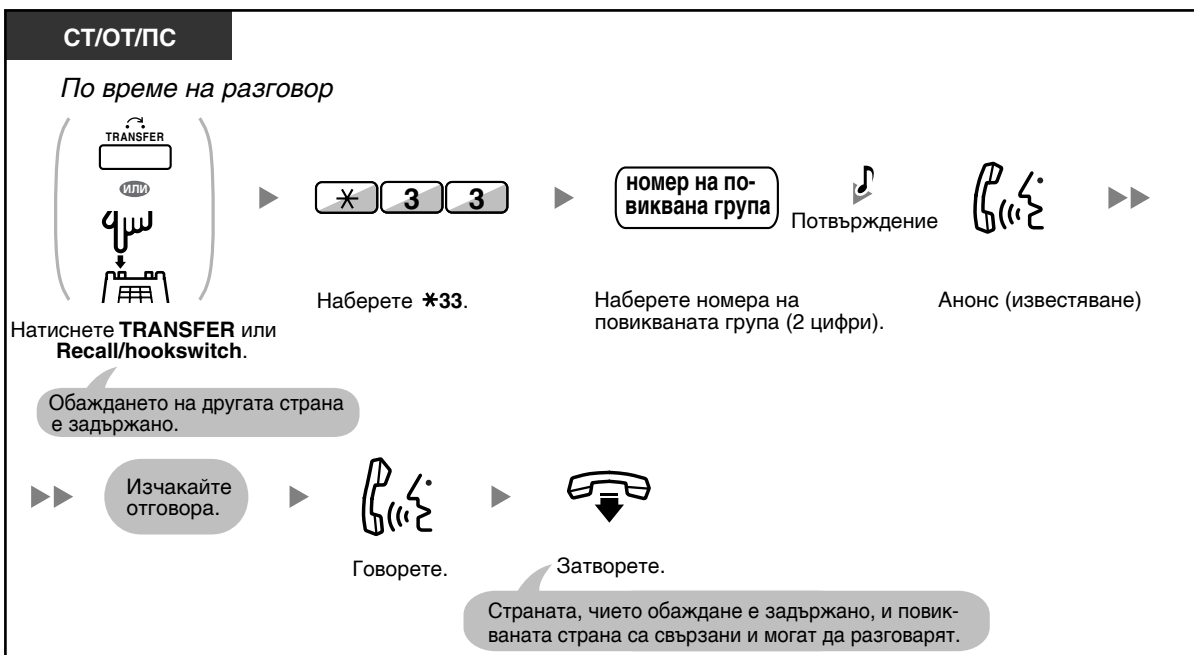



- След като затворите, обажданият се може да разговаря с този, който отговори на повикването.

1.6.2 Получаване/отказ на изпратено известие

За да приемете (отговорите) известието



За да Разрешите/Забраните известяването чрез повикване (Paging Deny)

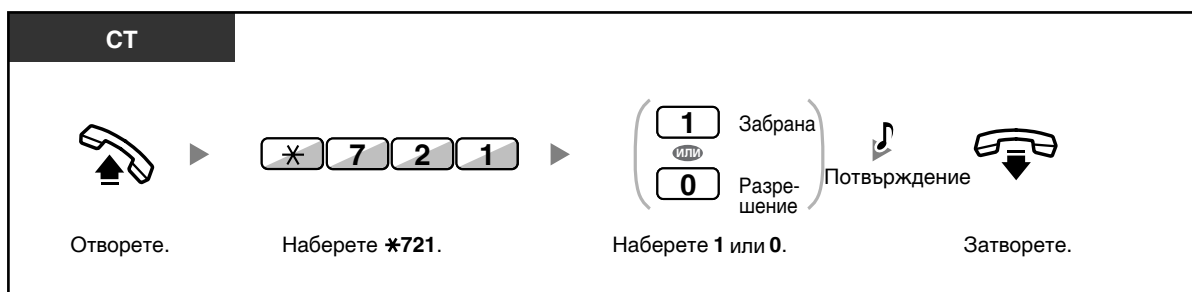

- Следните вътрешни постове не могат да приемат известяване чрез повикване:
 - Портативна станция
 - Обикновен телефон
 - Звънящ или зает системен телефон
 - Системен телефон в Paging Deny режим
 - Системен телефон в DND режим
- Дори повикването да не е насочено към вашия вътрешен пост, можете да отговорите на него, ако е насочено към вашата група

1.6.3 Изпращане известие на няколко абоната едновременно (Broadcasting)

Можете да изпратите анонс (известие) едновременно към няколко абоната, обединени в група. Можете да организирате конферентна връзка между абонатите. Разговорът ще бъде слушан от всички страни. Повиканите страни могат да изслушат анонса, просто като вдигнат слушалката. Те могат да изпратят сигнал, ако искат да се присъединят към разговора.

За изпращане/отговор на известие на няколко абоната едновременно

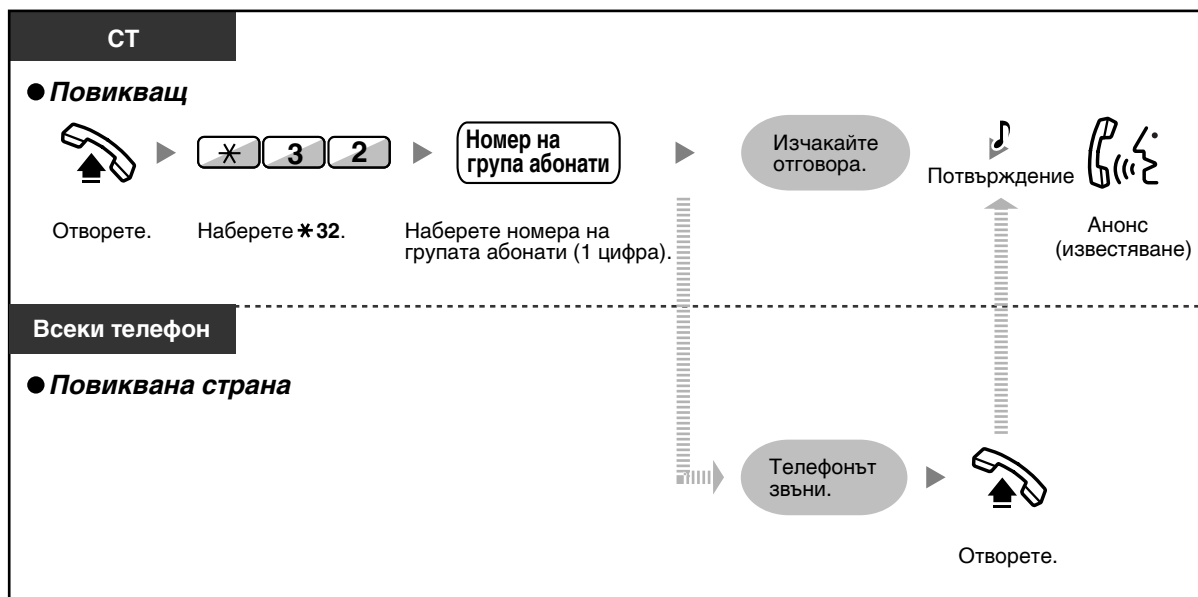

◆ За повикващия

За да разговаряте с определена страна

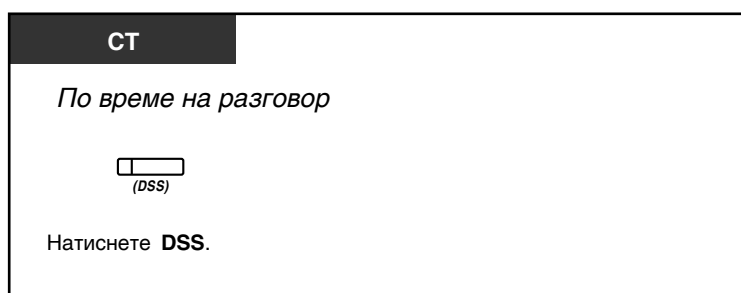

За да водите разговор с определена, предварително избрана страна (абонат) от групата

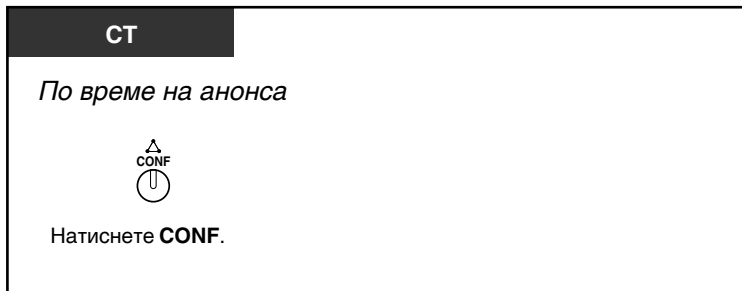

За край на разговора с определена страна (абонат)

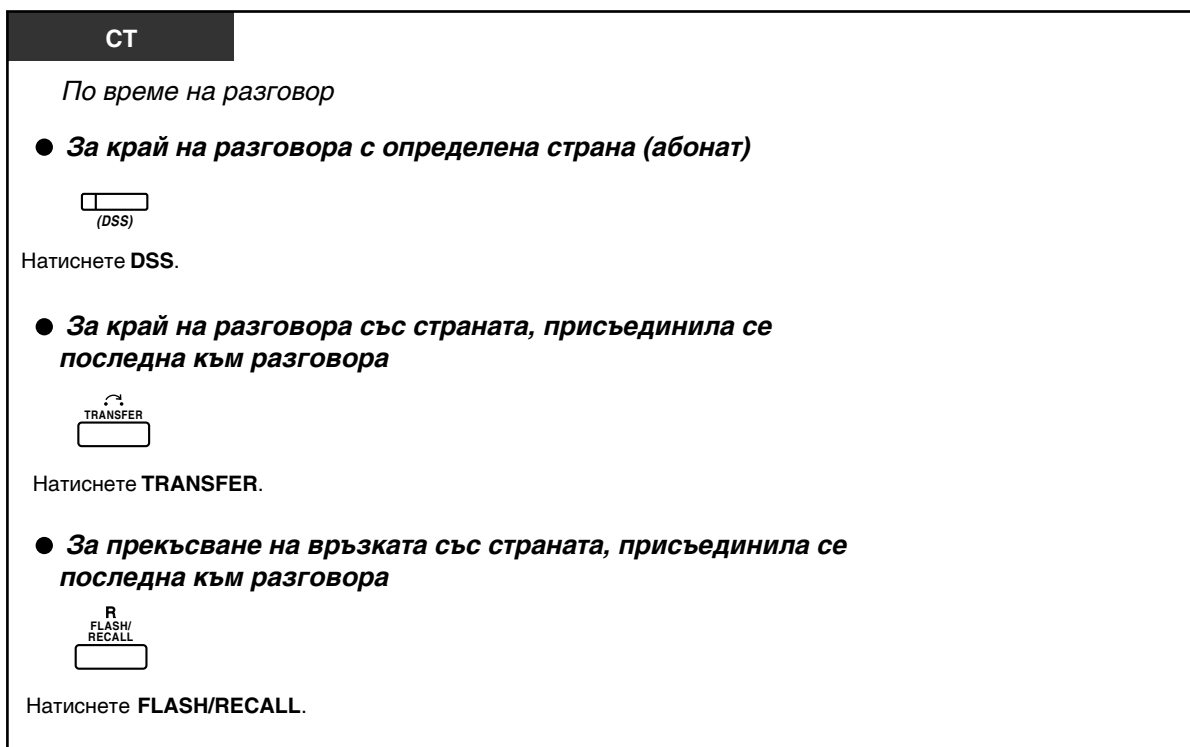

- В този случай, бутонът FLASH/RECALL е във Flash/Recall режим.

◆ За повиквания вътрешен пост

За изпращане на сигнал към повикващия и присъединяване към разговора

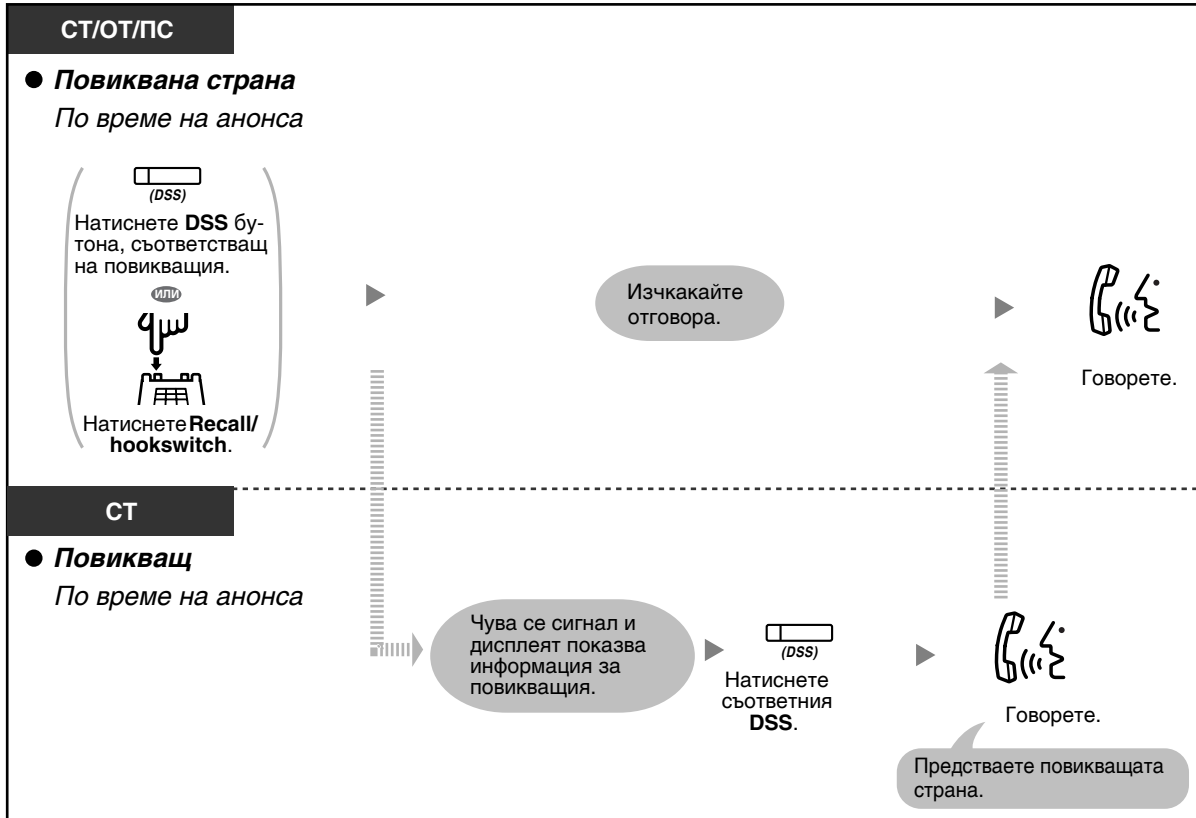

- Може да се организира разговор между максимум 4 страни (включително повикващия).

1.7 Настройване на телефона, в зависимост от предпочитанията ви

1.7.1 Настройване на аларма (будилник), (Timed Reminder)

Можете да получите позвъняване (аларма) на телефона си, като подсещане за среща/събитие или за събуждане. Можете да настроите алармата да звъни веднъж (еднократно) или ежедневно в определен час. Когато телефонът звъни и вдигнете слушалката, ще чуете специален сигнал или предварително записано съобщение.

Активиране

СТ/ОТ

Отворете. Наберете *760. Наберете 1.

12 Н: час/минути AM
 ИЛИ PM
 OR
 24 Н: час/минути

Въведете часа (00-12) и минутите (00-59), след което въведете 0 за AM (преди обяд) или 1 за PM (след обяд).
 Или въведете часа (00-24) и минутите (00-59).

Веднъж Ежедневно

Потвърждение

Въведете 0 за веднъж или 1 за ежедневно.

Затворете.

Изключване

СТ/ОТ

Отворете. Наберете *760. Наберете 0. Затворете.

Потвърждение

За да отговорите или спрете звъненето

СТ/ОТ

Натиснете **INTERCOM** или вдигнете слушалката.

За да проверите настройката на алармата

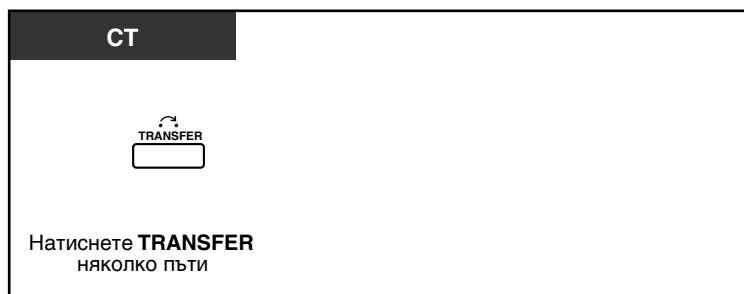

- Можете да проверите настройката на Timed Reminder и чрез многофункционалния бутон.
- Алармата звъни в продължение на определен (програмиран) интервал от време.
- **Ако получите входящо повикване по време на обратното позвъняване**, звъненето ще започне след прекратяването на обратното позвъняване.
- **Ако часът за задействане на алармата настъпи по време на разговор**, алармата (позвъняването) ще се задейства след края на разговора.

1.7.2 Отхвърляне на входящите повиквания (Не ме безпокойте - Do Not Disturb [DND])

Можете да активирате тази функция, когато не искате да ви безпокоят (напр. когато сте в среща).

Активиране/отмяна

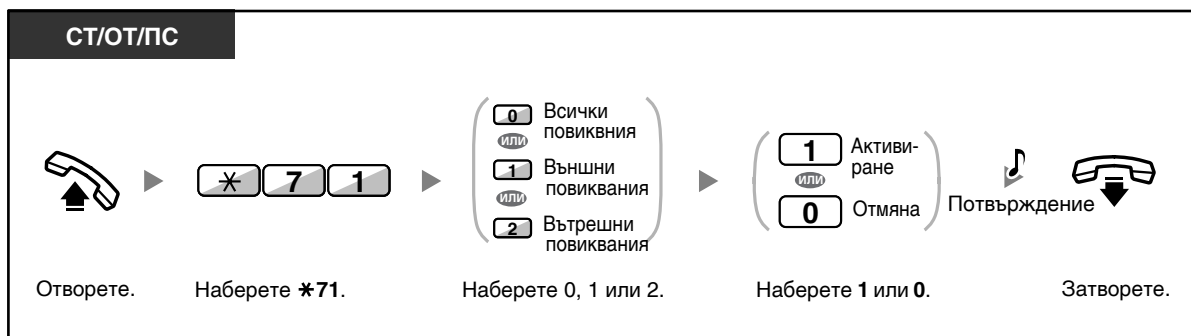

- Ако използвате системен телефон, можете да превключвате Do Not Disturb чрез натискане на бутона FWD/DND (фиксиран), вместо да набирате " *710".



- Светенето на бутона FWD/DND показва текущото състояние по следния начин:
Не свети: Двете функции не са активирани.
Свети червено: FWD режим
Мига бавно в червено: DND режим
- Системата може да работи в два режима: (1) FWD/DND циклично превключване и (2) FWD/DND настройки. Попитайте мениджъра си за режима, ако не сте сигурни.

(1) При избран FWD/DND цикличен режим на превключване:

Натискането на бутона FWD/DND (фиксиран бутон) превключва настройките в следния ред:



(2) При избран режим на FWD/DND настройки:

Натискането на FWD/DND бутона директно ще активира програмираният за FWD/DND режим.

(Направете справка с "3.1.2 Настройване на програмните режими".)

Забележка:

Бутонът FWD/DND (програмиран бутон) е винаги в FWD/DND цикличен режим на превключване: режимът не може да бъде сменен.

- Ако сте активирали тази функция, обажданият се ще чуе DND сигнал.
- Ако сте активирали тази функция, функцията Call Forwarding (FWD) няма да работи.
- Определени вътрешни постове могат да отменят тази функция и да се обаждат на вътрешни постове, активирали DND функцията (DND Override).

- Когато вътрешните повиквания са настроени за управление отделно от външните (DND активиране/отмяна), препоръчваме ви да създадете бутони за FWD/DND—външни повиквания и FWD/DND—вътрешни повиквания, защото:
 - a) Светенето на бутона FWD/DND—всички повиквания (включително фиксиран FWD/DND бутон]) показва режимите или за външните, или за вътрешните повиквания, но не и за двата вида повиквания.

Забележка:
Символът DND на дисплея на ПС отразява настройките само за външните повиквания.

 - b) Натискането на бутона FWD/DND—всички повиквания (включително фиксиран FWD/DND бутон]) превключва FWD/DND режимите за външните и вътрешните повиквания поотделно.



Програмиране на телефона

- 3.1.3 Програмиране на бутоните
Създаване и редактиране на FWD/DND бутони.

1.7.3 Получаване на изчакащо повикване (Call Waiting/Off-hook Call Announcement [ОНСА]/Whisper ОНСА)

По време на разговор, можете да бъдете информирани за изчакащо повикване чрез сигнал или чрез гласов анонс през говорителя или слушалката. Фабрично тази функция е изключена.

Сигнал за изчакащо повикване (Call Waiting Tone):

сигнал през вградения говорител на СТ или слушалката на ОТ. При СТ можете да смените сигнала - вижте "3.1.2 Настройване на програмните режими".

ОНСА:

гласов анонс през вградения говорител

Whisper ОНСА:

гласов анонс през слушалката

Активиране/отмяна за вътрешни повиквания

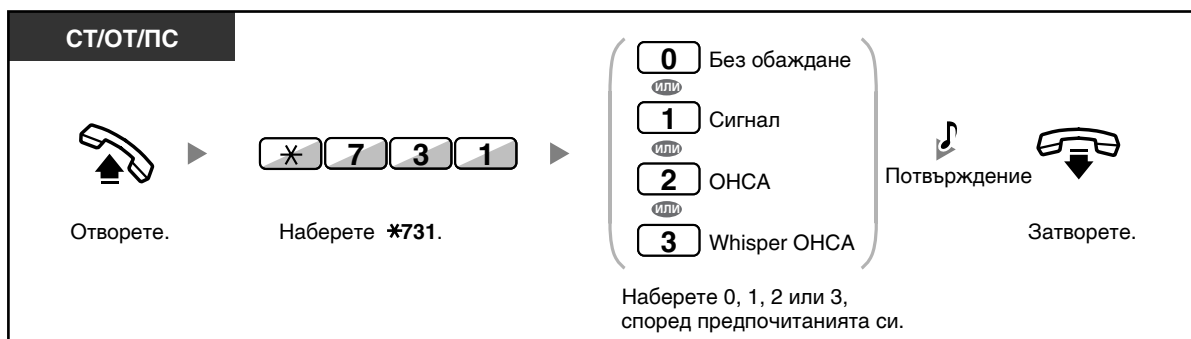

Активиране/отмяна за външни повиквания

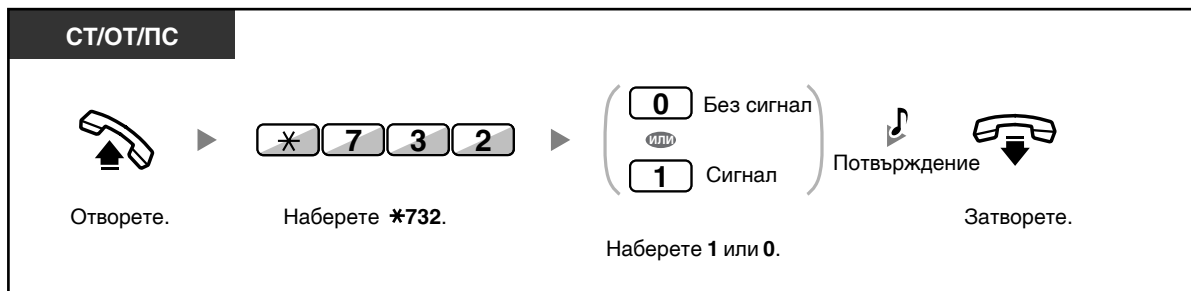

- ОНСА режимът е достъпен само при цифровите системни телефони. Консултирайте се с дилъра си за повече информация.
- Whisper ОНСА режимът е достъпен само при цифровите системни телефони и IP системните телефони, като и двете страни трябва да използват такива телефони. Консултирайте се с дилъра си за повече информация.

1.7.4 Показване на вашия телефонен номер на дисплея на телефона, на който се обаждате или който ви търси (Calling/Connected Line Identification Presentation [CLIP/COLP])

CLIP:

Вашият телефонен номер се изписва на дисплея на телефона, на който се обаждате.

COLP:

Когато получавате повикване, вашият номер се изписва на дисплея на телефона на повикващия.

Можете да изберете кой телефонен номер да се изписва - този на външната линия или този на вътрешният ви пост.

Ако изберете "Номер на линията" (Public), отсрещната страна ще вижда номера на външната линия.

Ако изберете "Вътрешен номер" (Your extension), отсрещната страна ще вижда вътрешният ви номер.

За показване на вашия телефонен номер (номера на линията или вътрешния ви номер)

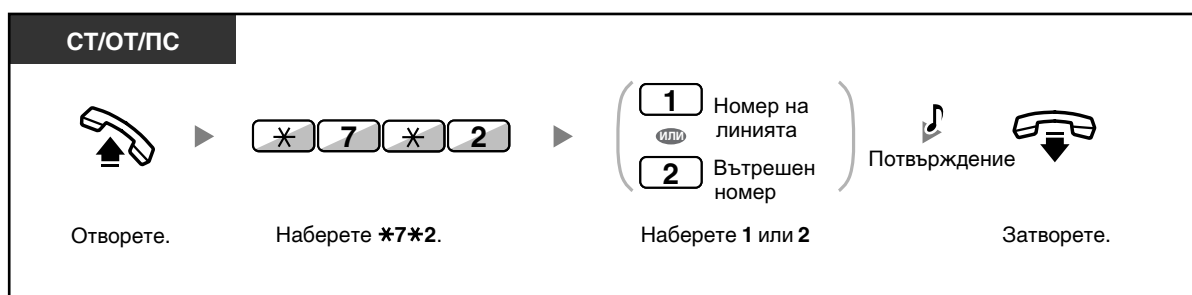

- Ако се обаждате чрез бутона ICD Group, отсрещната страна ще вижда номера на ICD групата.

1.7.5 Забрана показването на вашия телефонен номер на дисплея на повикващия (Connected Line Identification Restriction [COLR])

Когато получавате повикване, можете да изберете дали вашият номер да се изписва на дисплея на повикващия или не.

Показване/забрана на показването на вашия телефонен номер

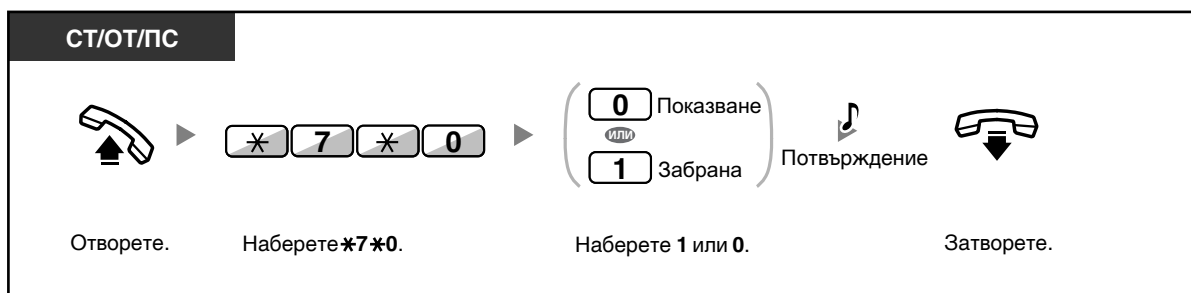

- Можете да смените режима, като при затворена слушалка натиснете бутона COLR. Светенето на бутона COLR показва текущото състояние по следния начин:
Не свети: Разрешено е показването на вашия телефонен номер.
Свети червено: Забранено е показването на вашия телефонен номер.
- Действието на тази функция зависи от ISDN услугата на телефонната компания.



Програмиране на телефона

- 3.1.3 Програмиране на бутоните
Създаване и редактиране на Connected Line Identification Restriction (COLR) бутон.

1.7.6 Забрана показването на вашия телефонен номер на дисплея на телефона, на който се обаждате (Calling Line Identification Restriction [CLIR])

Когато се обаждате, можете да изберете дали вашият номер да се изписва на дисплея на набирания телефон или не.

Показване/забрана на показването на вашия телефонен номер

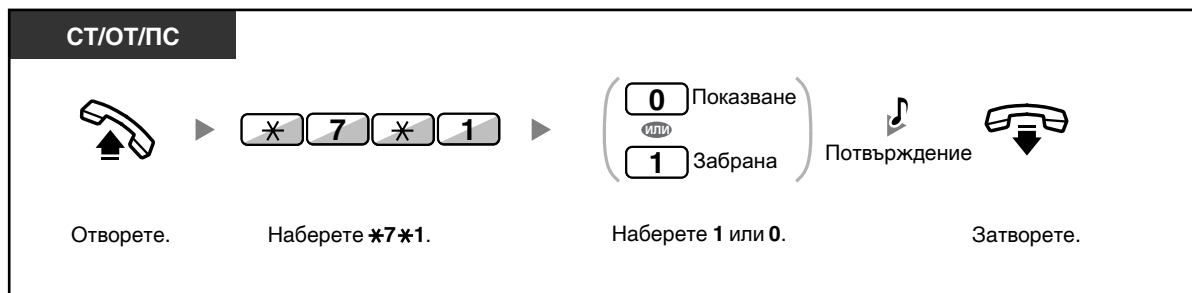

- Можете да смените режима, като при затворена слушалка натиснете бутона CLIR. Светенето на бутона CLIR показва текущото състояние по следния начин:
Не свети: Разрешено е показването на вашия телефонен номер.
Свети червено: Забранено е показването на вашия телефонен номер.
- Действието на тази функция зависи от ISDN услугата на телефонната компания.



Програмиране на телефона

- 3.1.3 Програмиране на бутоните
Създаване и редактиране на Calling Line Identification Restriction (CLIR) бутон.

1.7.7 Предотвратяване присъединяването на други хора към разговора ви (Executive Busy Override Deny)

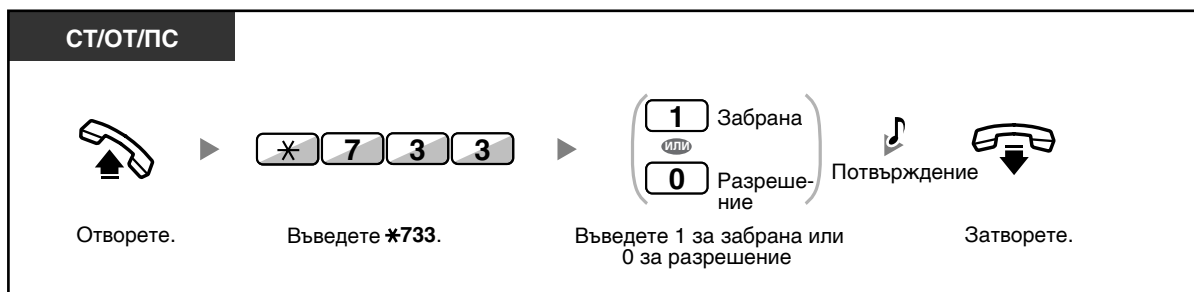

- При някои вътрешни постове тази функция може да е забранена.

1.7.8 Включване на фонова музика (BGM)

Можете да слушате фонова музика през говорителя на вашия телефон, докато слушалката е затворена. Можете да включите и външен източник, например радио. Когато телефонът ви е зает (например когато се обаждате или приемате поикване), музиката спира временно. Когато затворите, музиката се включва отново.



За да изберете музика и за да активирате/изключите музиката

<За потребители на KX-TDA100/KX-TDA200>

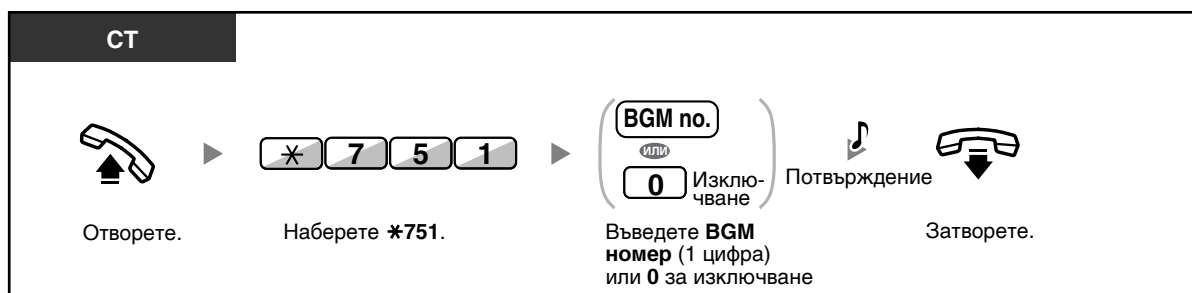

<За потребители на KX-TDA15/KX-TDA30>

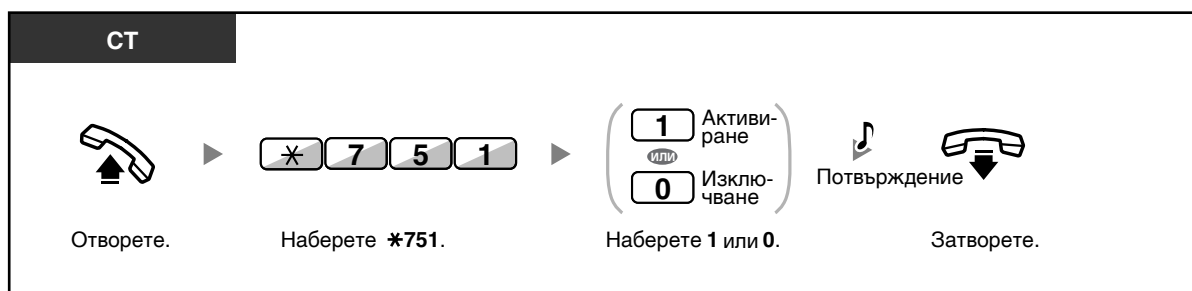

1.7.9 Защита на линията от напомнящи сигнали (Data Line Security)

Можете да защитите линията от изпращането на звукови сигнали (например сигнал за изчакащо повикване и др.). Активирайте защитата, когато към вътрешния ви пост е свързано устройство, обменящо данни, като компютър или факс. В противен случай работата на устройството може да бъде смущавана.

За активиране/Изключване

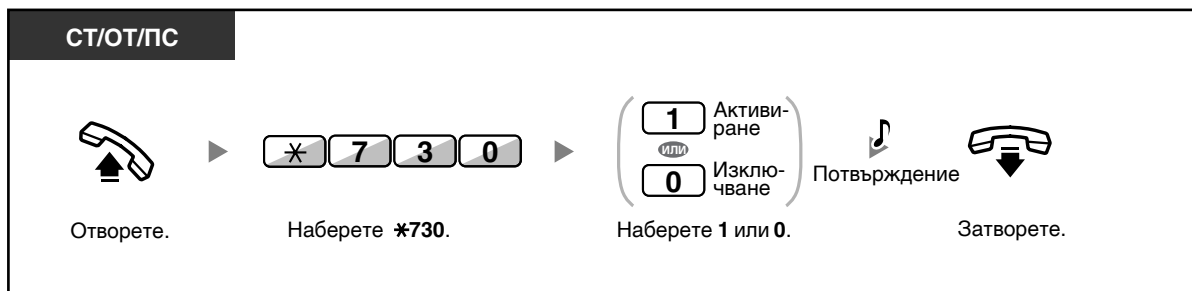

1.7.10 Проверка на времевия режим

Можете да проверите текущия времеви режим (Time Service) на дисплея.

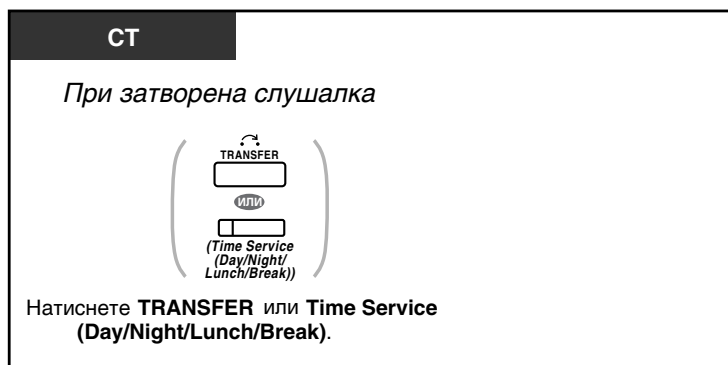

- Светенето на Time Service (Day/Night/Lunch/Break) бутона показва текущото състояние по следния начин:
 - Не свети:** Дневен режим (Day)
 - Свети зелено:** Режим Обяд (Lunch)
 - Мига в зелено:** Режим Почивка (Break)
 - Свети червено:** Нощен режим (Night)
 - Мига в червено:** Режим Ваканция (Holiday)
- Всеки потребител на вътрешен пост, с изключение на мениджърите, може да провери текущото състояние чрез натискане на Time Service (Day/Night/Lunch/Break) бутона.



Програмиране на телефона

- 3.1.3 Програмиране на бутоните
Създаване и редактиране на Time Service (Day/Night/Lunch/Break) бутон.

1.7.11 Настройване за звънене на паралелен телефон (Paralleled Telephone)

В този случай, когато обикновен телефон е свързан паралелно към вашия цифров системен телефон, можете да изберете дали паралелният телефон да звъни или не при получаване на повикване.
(Фабрична настройка: Звънене)

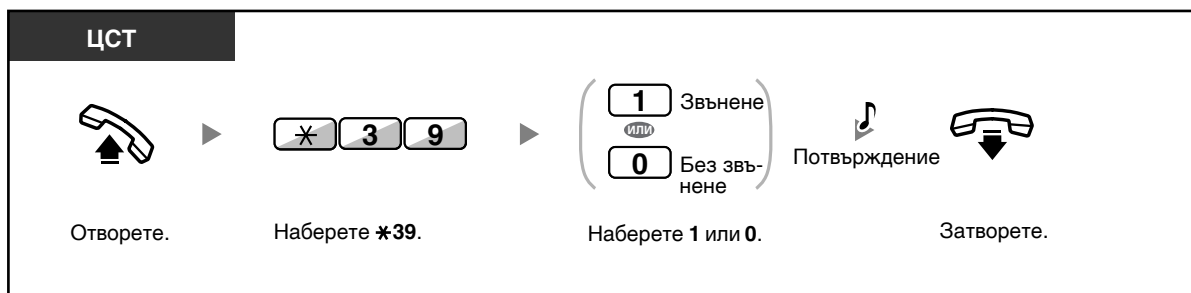

- **Дори и да изберете "Без звънене"**, можете да се обаждате и да приемате повиквания от обикновен телефон, като вдигнете слушалката.
- **Ако вдигнете слушалката, докато паралелният телефон води разговор**, разговорът се прехвърля във вашия телефон.
- Тази функция не е достъпна при КХ-Т7665.

1.7.12 Използване на вашата ПС в паралел с жичен телефон (Wireless XDP Parallel Mode)

Вашата ПС може да се използва в паралел със СТ или ОТ.

В този режим, входящите повиквания, насочени към жичния телефон, ще звънят и на портативната станция.

Активиране



Изключване



- Възможно е при някои телефони тази функция да е забранена.
- **Ако вдигнете слушалката, докато паралелният телефон води разговор, разговорът се прехвърля във вашия телефон.**

1.7.13 Изтриване на настройките на вашия пост (Extension Feature Clear)

С едно действие можете да възстановите фабричните настройки на описаните в таблицата функции.

Тази функция е известна и като Station Programme Clear.

Функция	Фабрична настройка
Hot Line*	Изключено
Message Waiting—(All the messages that have been left by other extension users)	Изключено
Call Pickup Deny	Разрешено
Call Forwarding (FWD)*	Изключено
Absent Message	Изключено
Paging Deny	Разрешено
Timed Reminder	Без настройка
Do Not Disturb (DND)*	Изключено
Call Waiting for intercom calls*	Изключено
Call Waiting for outside calls*	Изключено
Executive Busy Override Deny	Разрешено
BGM	Изключено
Data Line Security	Изключено
Paralleled Telephone	Паралелният телефон звъни.
Log-in/Log-out	Log-in

* Възможно е фабричните настройки на тези функции да не могат да се възстановят, в зависимост от програмирането на системата.

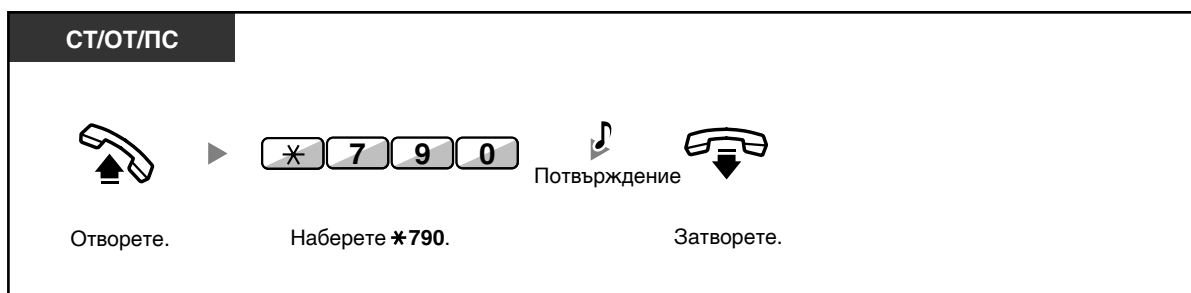

1.8 Център за обаждания

1.8.1 Напускане на ICD групата за разпределяне на входящите повиквания - вкл./изкл, мълчание (Log-in/Log-out, Wrap-up)

Можете да управлявате статута си в групата за разпределение на входящите повиквания. Когато сте в Log-out режим, вашият телефон няма да звъни при получаване на входящо повикване в групата. Когато се върнете в групата (Log-in), телефонът ви ще звъни отново. Дори и да сте в Log-in режим, можете да зададете определен период от време (Wrap-up - Скрит), през който телефонът ви няма да звъни. Също така, можете да зададете режим "Not Ready (Не е готов)", при който временно да напуснете групата за разпределение на входящите повиквания.

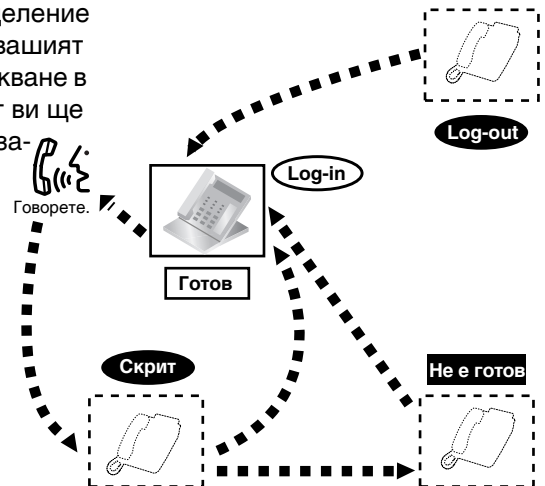

За настройване на Log-in/Log-out

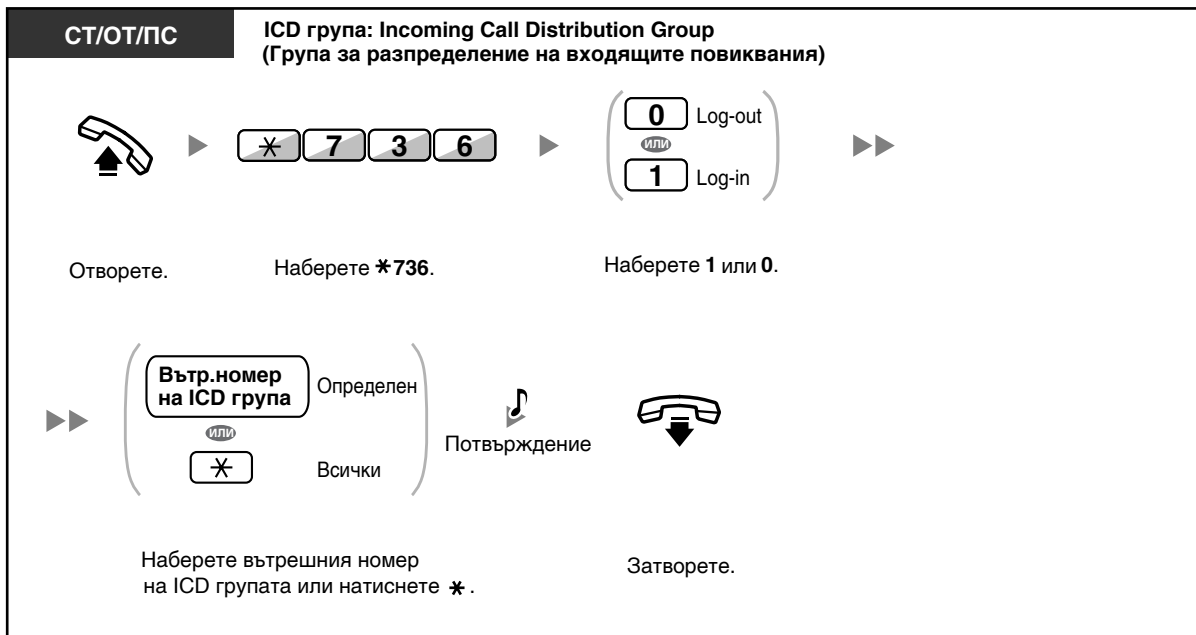

1.8 Център за обаждания

СТ/ПС ICD група: Incoming Call Distribution Group (Група за разпределение на входящите повиквания)

При затворена слушалка

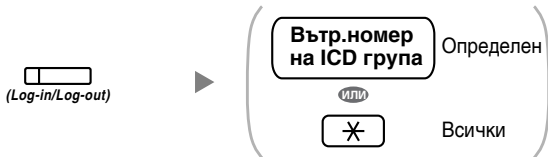

Натиснете **Log-in/Log-out**. Наберете вътрешния номер на ICD групата или натиснете *.

СТ/ПС

При затворена слушалка



Натиснете **Log-in/Log-out of a specified group**.

За активиране/изключване на режим Not Ready (Не е готов)

СТ/ОТ/ПС

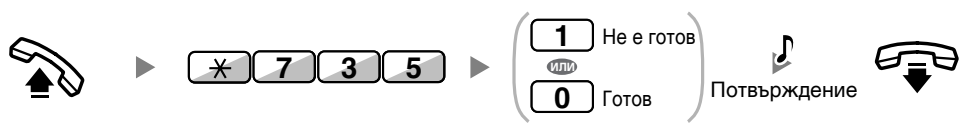

Отворете. Наберете *735. Наберете 1 или 0. Потвърждение. Затворете.

За активиране/изключване на режим Not Ready (Не е готов) или за изключване на Wrap-up (Скрит) режим (Активиране на режим Ready (Готов))

СТ/ПС

При затворена слушалка



Натиснете червения или мигащия в червено **Wrap-up** бутон*.

Натиснете червения или мигащия в червено **Wrap-up** бутон*.



- * Режимът ще се превключва по следния начин:
Готов → Не е готов
Не е готов → Готов
Скрит → Не е готов
- Светенето на Log-in/Log-out of a specified group бутона показва състоянието по сл. начин:
Не свети: Log-in режим
Свети в червено: Log-out режим
- Бутонът Wrap-up превключва настройките на Wrap-up (Скрит) режима, Not Ready (Не е готов) режима или Ready (Готов) режима.
Светенето на Wrap-up бутона показва текущото състояние по следния начин:
Не свети: Режим Ready (Готов)
Свети червено: Режим Not Ready (Не е готов)
Мига червено: Режим Wrap-up (Скрит)
- В Wrap-up (Скрит) и Not Ready (Не е готов) режими, вашият вътрешен пост няма да получава повиквания от никакви групи, дори и такива, които са част от съставни групи.
- Трябва да има поне един вътрешен пост в групата за разпределение на входящите повиквания, който е в Log-in режим.
- Вътрешният пост на администратора може да контролира Log-in/Log-out режимите на другите постове. Вижте "1.8.2 Мониторинг и контрол на състоянието на групата за разпределение на входящите повиквания (Incoming Call Distribution Group Monitor)".



Програмиране на телефона

- 3.1.3 Програмиране на бутоните
Създаване и редактиране на Log-in/Log-out бутон, Log-in/Log-out of a specified group бутон или Wrap-up бутон.

1.8.2 Мониторинг и контрол на състоянието на Групата за разпределение на входящите повиквания (Incoming Call Distribution Group Monitor)

- Мониторинг на състоянието на изчакващите повиквания
- Мониторинг и промяна на Log-in/Log-out режима на вътрешните постове

Вътрешният пост на администратора (Supervisor) може да контролира състоянието на изчакващите повиквания и Log-in/Log-out състоянието на вътрешните номера в ICD групата. Той трябва да разполага със състемен телефон с 6-редов дисплей. Дисплеят и DSS бутоните имат следните функции:

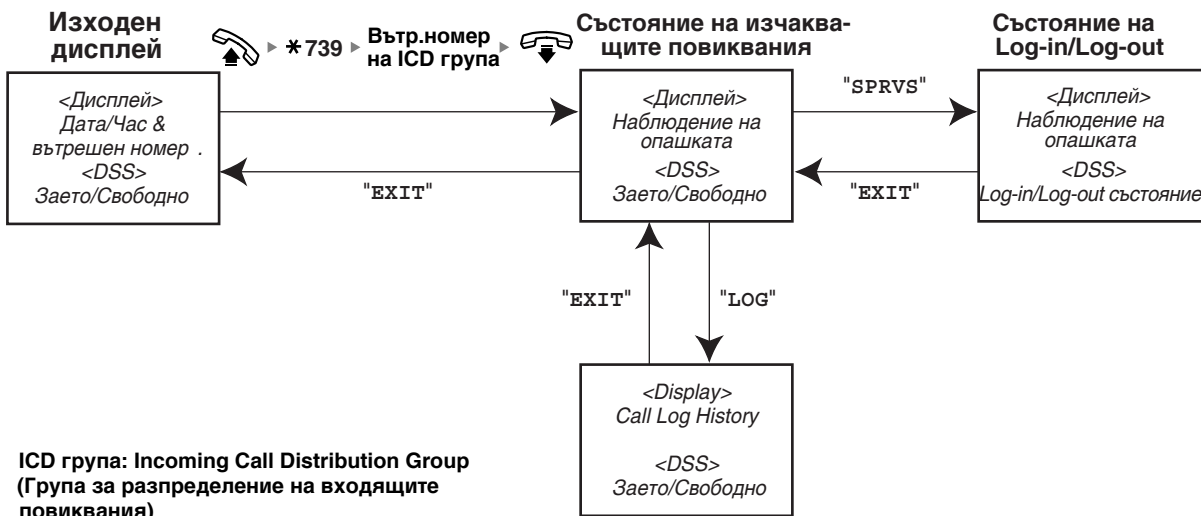

◆◆ Мониторинг на състоянието на изчакващите повиквания

Вътрешният пост на администратора може да наблюдава състоянието на опашката от приети изчакващи повиквания. На дисплея на телефона се изобразява следната информация:

<Наблюдение на опашката>

- Текущи дата и час
- Вътрешен номер / име на ICD групата
- Брой на изчакващите повиквания
- Най-дългото време на изчакване

<Call Log информация>

- Дата и час на последното изтриване
- Общ брой получени повиквания
- Брой на надвишаващите максималния брой повиквания
- Брой на неприетите повиквания
- Средна продължителност на изчакването

Мониторинг

СТ с дисплей ICD група: Incoming Call Distribution Group
(Група за разпределение на входящите повиквания)



Отворете. Наберете *739. Наберете вътрешния номер на ICD групата Потвърждение Затворете.

Изтриване на Call Log информацията

СТ с дисплей



Натиснете "LOG". Натиснете "CLEAR".



- Събраните данни се изтриват. "****" се изписва, ако цифрите на числото са повече от максималния брой показани на дисплея.

◆◆ Мониторинг и промяна на Log-in/Log-out режима на вътрешните постове

Вътрешният пост на администратора може да наблюдава Log-in/Log-out състоянието на членовете на ICD групата чрез светенето на DSS бутона, и да го промени при необходимост.

Мониторинг

СТ с дисплей

След като видите състоянието на изчакващите повиквания



Натиснете "SPRVS".

Промяна на Log-in /Log-out режима

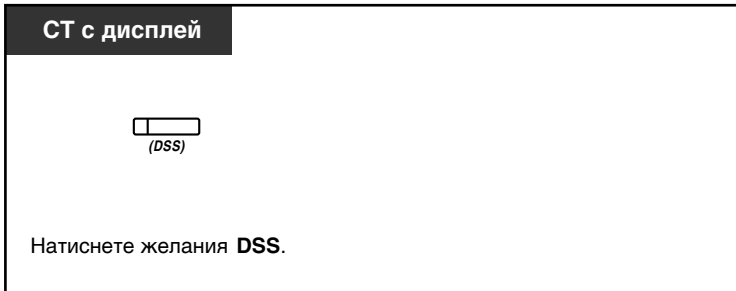

- Светенето на DSS бутона показва текущото състояние по следния начин:
Не свети: Вътрешният пост не е в групата.
Свети зелено: Log-in (Ready) режим
Мига в зелено: Log-in (Not Ready) режим
Свети червено: Log-out режим

1.8.3 Пренасочване на изчакащо повикване (Manual Queue Redirection)

Ако телефонът ви е зает и се получи друго повикване, то се поставя в опашката изчакащи повиквания. Вътрешните постове в групата могат да проверяват състоянието на опашката изчакащи повиквания и ръчно да пренасочват най-дълго изчакащото повикване към предварително зададено направление. Тази функция е известна и като Hurray-up Transfer.

За пренасочване на изчакащо повикване

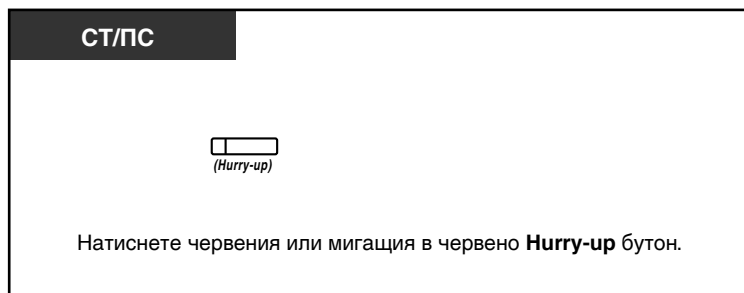

- Светенето на Hurray-up бутона показва текущото състояние по следния начин:
Не свети: Няма изчакащи повиквания.
Свети червено: Някои от повикванията са изчакащи.
Мига в червено: Броят на повикванията надвишава максималното ниво за пренасочване.



Програмиране на телефона

- 3.1.3 Програмиране на бутоните
 Създаване и редактиране на Hurray-up бутон.

1.9 Използване на потребителско оборудване

1.9.1 При свързан домофон

Можете да разговаряте с посетител, намиращ се на входната врата, чрез домофона. Програмиран вътрешен пост или външна страна могат да приемат повикването от домофона. Можете и да отворите автоматично входната врата.

- Обаждане от домофон
- Отваряне на врата (Door Open)

◆◆ Обаждане от домофон

За обаждане от домофона



За отговор на повикване от домофона

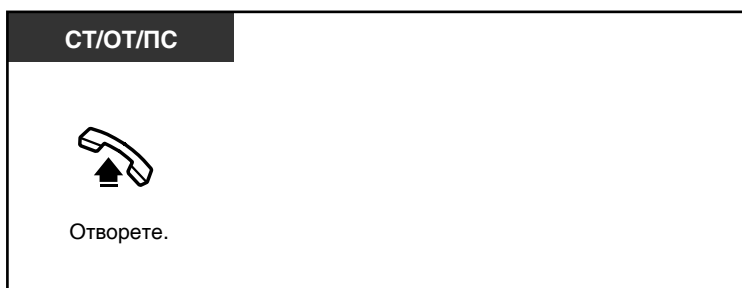

За обаждане на домофона

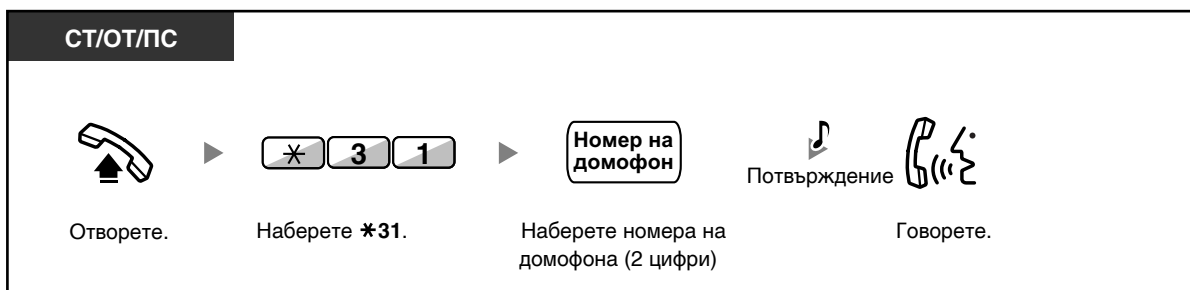

- Ако никой не отговори на повикването от домофона определен период от време, повикването се отменя.

◆◆ Отваряне на вратата (Door Open)

Тази функция може да е забранена за някои вътрешни постове.

От определен вътрешен пост

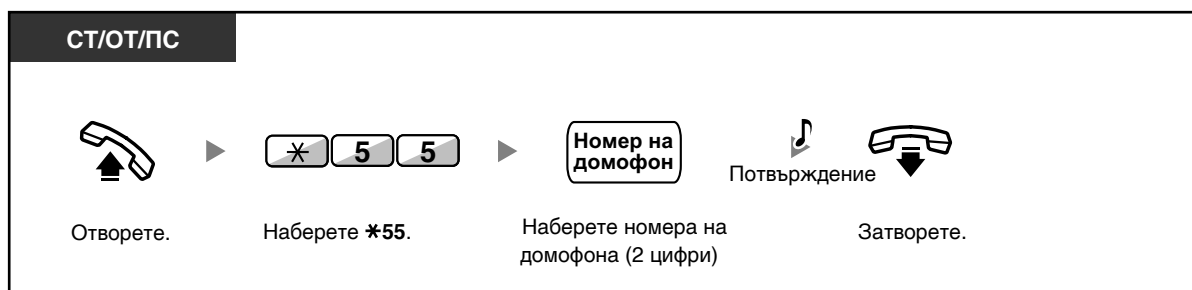

От произволен вътрешен пост, по време на разговор с домофона



- Сигнал към автомата на вратата се подава определен период от време.

1.9.2 При свързано външно реле

Препрограммиран вътрешен пост може да включва/изключва реле (напр. на аларма), управлявано от телефонната централа.

За включване на релето

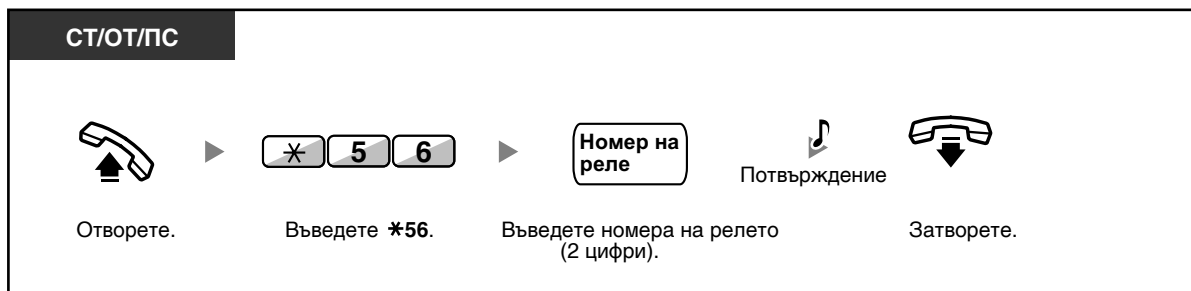

- Релето може да се изключи след определен период от време.

1.9.3 При свързан външен датчик

Препрограммиран вътрешен пост може да приеме сигнал от датчик (напр. на алармена система), свързан към телефонната централа.

За да приемете сигнала от датчика



- Ако не приемете сигнала от датчика в продължение на определен период от време, датчикът ще спре да подава сигнал.

1.9.4 При свързана телефонна централа

- Достъп до външни услуги (External Feature Access [EFA])

◆◆ Достъп до външни услуги (External Feature Access [EFA])

Можете да получавате достъп до външни услуги (напр. Изчакващо повикване), осигурявани от централата или телефонната компания. Това може да се използва само при външни обаждания.

<Например> За задържане на текущия разговор и обаждане на друга страна.

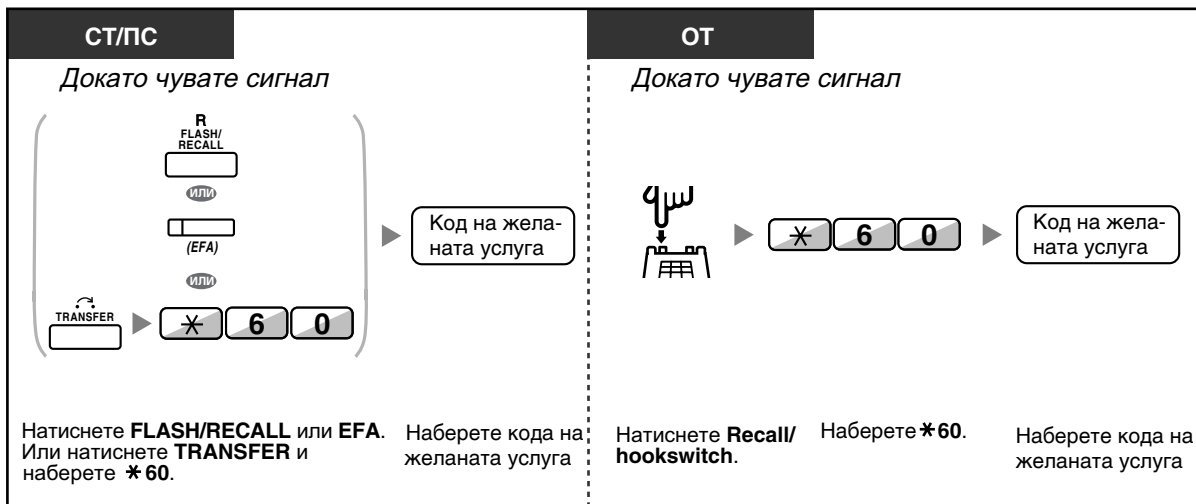

- В този случай, бутонът FLASH/RECALL на системния телефон е в External Feature Access (EFA) режим.
- Консултирайте се с дилъра си относно кода на услугата.



Програмиране на телефона

- 3.1.3 Програмиране на бутоните
Създаване и редактиране на External Feature Access (EFA) бутон.

1.9.5 При свързана система за обработка на глас

Вие или външна страна можете да получите достъп чрез телефон до системата за обработка на глас.

- Пренасочване на повикване към гласова поща (Voice Mail Integration)

Ако към централата е свързана система за обработка на глас Panasonic (напр. KX-TVP/KX-TVS), чрез цифрова комуникация можете да използвате и следните функции:

- Прослушване на обаждането (Live Call Screening [LCS])
- Запис на разговора

◆◆ Пренасочване на повикване към гласова поща (Voice Mail Integration)

- За пренасочване на вашите повиквания към вашия мейл-бокс.
- За прехвърляне на повикване към мейл-бокса.
- За прослушване на съобщения

Ако не можете да отговорите на повикванията, можете да ги пренасочите към вашия мейл-бокс. Можете да изберете типа на пренасочваните повиквания (външни/вътрешни/всички). Ако телефонът ви има бутон Message, по светенето му ще познаете дали има нови съобщения в мейл-бокса ви. Дори и да няма такъв бутон, ще разберете по сигнала при вдигане на слушалката.

Също така можете да прехвърлите към мейл-бокса си повиквания, които сте приели. Ако имате създаден Voice Mail Transfer бутон, можете да прехвърляте повикванията без да знаете номера на гласовата си поща (Voice Mail Transfer).

Продължителността на записите зависи от системата за обработка на глас.

За пренасочване на вашите повиквания към вашия мейл-бокс

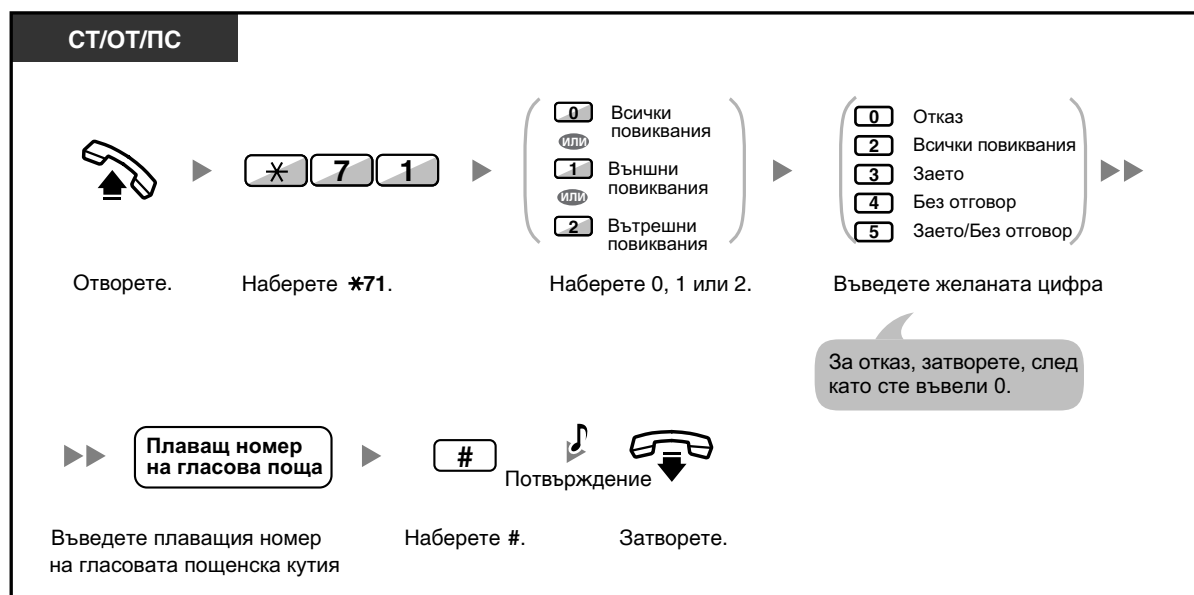

За прехвърляне на повикване към мейл-бокса

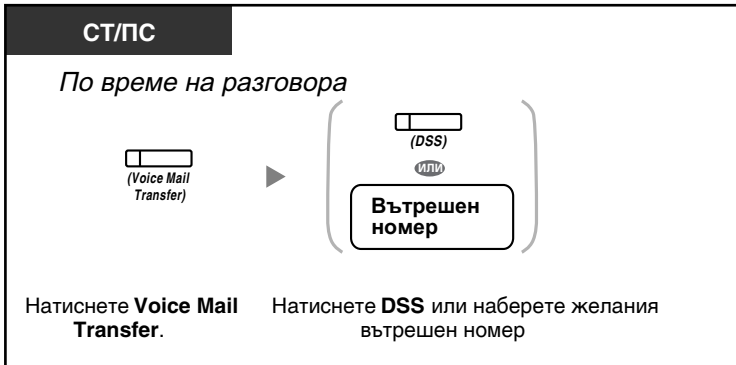

За прослушване на съобщения



- *Индикаращ сигнал след вдигане на слушалката:

1 s
- Можете да получите достъп до гласовата поща с едно докосване.

Програмиране на телефона

- 3.1.3 Програмиране на бутоните
Създаване и редактиране на Voice Mail Transfer бутон и Message бутон.

◆◆ Прослушване на обаждането (Live Call Screening [LCS])

Докато обажданият се оставя съобщение, можете да го слушате, без да отговаряте на повикването. Ако желаете, можете да отговорите на повикването. Има два начина на прослушване (Hands-free режимът е фабрично зададен).

Hands-free режим:

Можете да прослушвате съобщението автоматично, "на живо" чрез говорителя на телефона.

Private (Частен) режим:

Когато обажданият се оставя съобщение, ще чуете предупредителен сигнал

Подготовка

- Създайте Live Call Screening (LCS) бутон (Програмиране на телефона).
- Изберете режима - Hands-free или Private режим (Програмиране на телефона).
- Задайте PIN код на вътрешния ви пост.
- Активирайте функцията Прослушване на обаждането (Live Call Screening).

Активиране на функцията Прослушване на обаждането (Live Call Screening)



Изключване на функцията Прослушване на обаждането (Live Call Screening)



Схема на действията

Действията в затъмнените области могат да се извършват без участие на ръцете (hands-free).



- Светенето на бутона Live Call Screening (LCS) показва текущото състояние по сл. начин:
Не свети: Функцията не е активирана
Мига бързо в зелено: Предупредителен сигнал в Private режим.
Мига бавно в зелено: Прослушване
Свети червено: Функцията е активирана
- Вътрешният пост на мениджъра може да изтрие PIN кода на вашия вътрешен пост.
- Тази функция е възможна и за обикновен телефон, който е свързан в паралел към системен телефон. (Само Private режим)
 За да отговорите на повикването, докато го прослушвате, натиснете Recall/hookswitch.
- При ПС е възможно само прослушване чрез слушалката в Private режим.

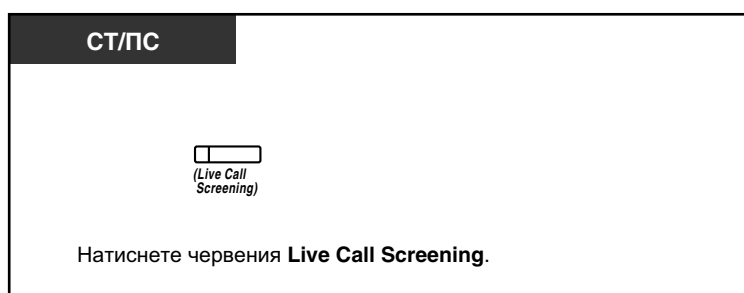
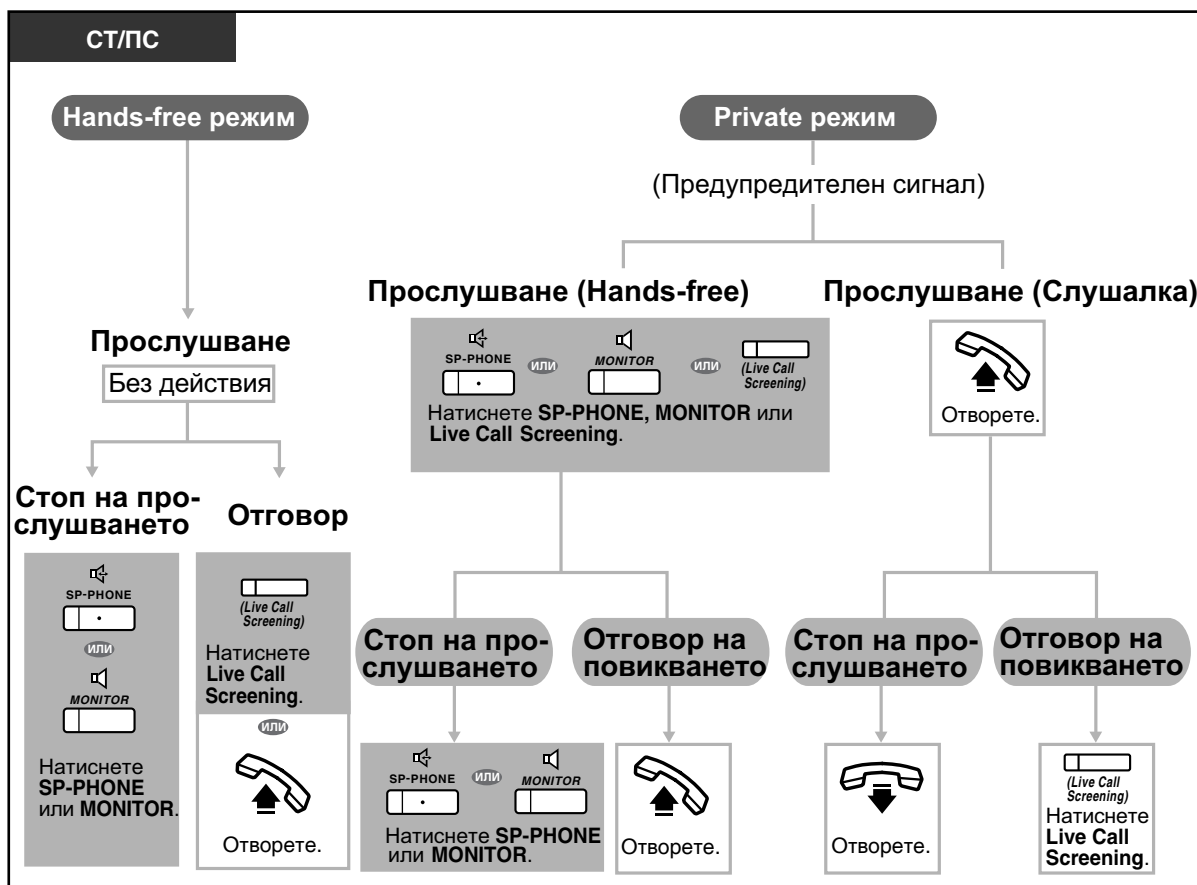

Програмиране на телефона

- 3.1.2 Настройване на програмните функции - Live Call Screening режим
 Задайте режима на прослушване.
- 3.1.3 Програмиране на бутоните
 Създаване и редактиране на Live Call Screening (LCS) бутон.

◆◆ Запис на разговора

Докато говорите, можете да запишете разговора в гласовата пощенска кутия. Можете да изберете гласовата пощенска кутия всеки път, когато водите разговор.



За запис в гласовата пощенска кутия (мейл-бокс) - (Two-way Record)

СТ/ПС

По време на разговора

(Two-way Record)

За стоп на записа, натиснете отново бутона

Натиснете **Two-way Record**.

За запис в друг мейл-бокс (Two-way Transfer)

СТ/ПС

По време на разговора

(Two-way Transfer)

▶

(DSS)

ИЛИ

Друг вътрешен номер

Натиснете **Two-way Transfer**.

Натиснете **DSS** или въведете друг вътрешен номер.

За стоп на записа, натиснете отново бутона

За запис в друг мейл-бокс с едно докосване (One-touch Two-way Transfer)

СТ/ПС

По време на разговора

(One-touch Two-way Transfer)

Натиснете **One-touch Two-way Transfer**.

- Светенето на Two-way Record бутона, Two-way Transfer бутона или One-touch Two-way Transfer бутона показва текущото състояние по следния начин:
Не свети: Разговорът не се записва.
Свети: Разговорът се записва.

Инструкция за употреба | 127



- **Забележка:**

Когато записвате двъстраничен телефонен разговор, задължително трябва да информирате срещната страна, че разговорът се записва.



Програмиране на телефона

- 3.1.3 Програмиране на бутоните
Създаване и редактиране на Two-way Record бутон, Two-way Transfer бутон и One-touch Two-way Transfer бутон.

1.10 След преместване на ново място в офиса

1.10.1 Използване на същите настройки, както на предишния ви телефонен пост (Walking Extension)

Когато се премествате на ново работно място (в офиса), можете да "прехвърлите" направените и активирани функции и настройки на вашия вътрешен пост към вътрешния пост на новото място. Можете да запазите настройките си, като вътрешен номер или лична памет за бързо набиране, на новия си вътрешен пост.

Тази функция е известна и като Walking Station.

За активиране

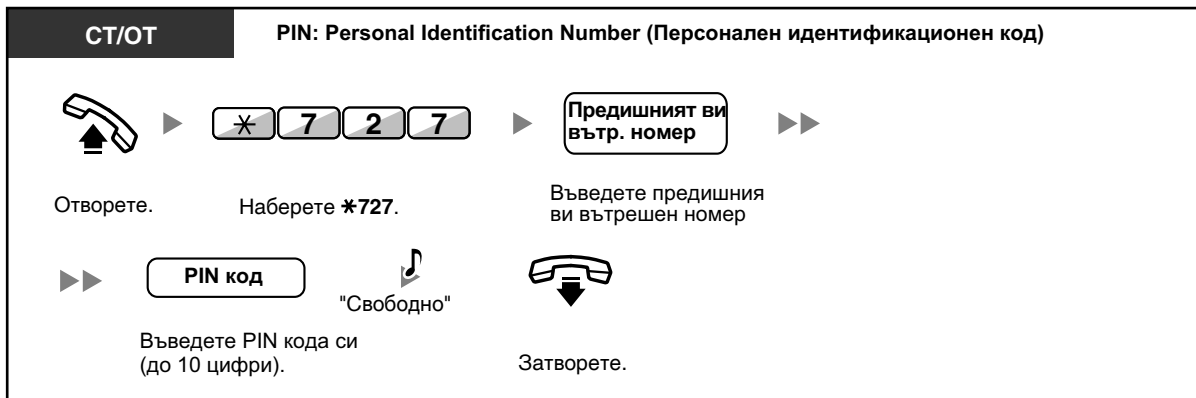

- Предишният ви вътрешен пост ще приеме старите настройки на новия ви пост.
- Тази функция не е достъпна за IP системни телефони.
- Тази функция работи при преместване от ОТ на ОТ, СТ на СТ или от ОТ на СТ.
- За повече информация вижте "3.1.1 Програмиране на телефона".

1.11 Използване на системен телефон с дисплей

1.11.1 Функция Call Log

Тази функция е достъпна за системен телефон с дисплей и за портативна станция.

- Използване на информация за входящите повиквания (Incoming Call Log)
- Използване на информация за изходящите повиквания (Outgoing Call Log)

◆◆ Използване на информация за входящите повиквания

При получаване на външно повикване или повикване от външен датчик, информацията за повикването се запамятава. За всеки вътрешен пост се запамятава информация за определен (програмиран) брой получени повиквания. Когато броят се надвиши, се изтрива информацията за най-старото повикване. Можете да разглеждате информацията за повикванията и при необходимост да модифицирате телефонния номер на повикващия. При неприети повиквания, бутонът Call Log свети.

Запамятава се следната информация за повикванията:

- Име на обаждания се
- Дата и час на получаване на повикването
- Прието или неприето е повикването
Разгледана ли е или не информацията за повикването
- Телефонен номер на обаждания се

Разглеждане на информацията за повикванията чрез Call Log бутона

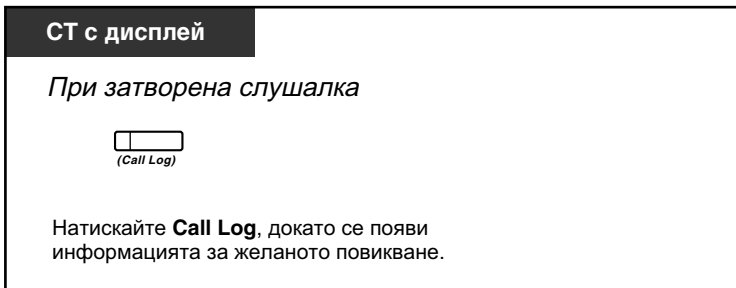

Разглеждане на информацията за повикванията чрез бутоните за навигация



Изтриване на информацията за повикванията

СТ с дисплей

Докато разглеждате информацията за повикванията



Натискайте **Call Log**, или **Up** и **Down** докато се появи желаната информация. Натиснете **TRANSFER**.

Обаждане

СТ с дисплей

Докато разглеждате информацията за повикванията



Натискайте **Call Log**, или **Up** и **Down** докато се появи желаната информация. Отворете.

Запаметяване на информация за повикванията в паметта за бързо набиране

СТ с дисплей

Докато разглеждате информацията за повикванията



Натискайте **Call Log**, или **Up** и **Down** докато се появи желаната информация. Натиснете **STORE**.

1.11 Използване на системен телефон с дисплей



- Светенето на бутона Call Log показва текущото състояние по следния начин:
Не свети: Няма нови получени повиквания. Вече сте разгледали цялата налична информация.
Свети червено: Има информация за неприети повиквания
- Ако повикването се приеме от друг вътрешен пост, информацията за него се записва и във вашия вътрешен пост, и в този, който е приел повикването.
- Можете да "заклучите" вашата информация за повикванията чрез PIN код, така че други да не могат да я разглеждат и използват. Направете справка с "3.1.2 Настройване на програмните функции".
- Можете да програмирате и Call Log бутон за ICD група (Incoming Call Distribution Group).
- Ако се получи ново повикване, докато разглеждате Call Log информацията, на дисплея ще се изпише информацията за новото повикване.



Програмиране на бутоните

3.1.3 Програмиране на бутоните

Създаване и редактиране на Call Log и Call Log for ICD Group бутони.

◆◆ Използване на информация за изходящите повиквания

Можете да реализирате повторно набиране, като използвате информацията за изходящите повиквания

Обаждане

T7600

При затворена слушалка



Натиснете **Left**. Натискайте **Up** и **Down** докато се появи желаният номер Отворете.

Обаждане чрез бутона REDIAL

СТ с дисплей

При затворена слушалка



Натиснете **REDIAL** за да се появи информацията за повикванията.* Натискайте **REDIAL** докато се появи желаният номер Отворете.



- * За тази функция е необходимо системно програмиране. Консултирайте се с дилъра си.
- Тази функция е достъпна само при цифров системен телефон с дисплей.

Запаметяване на информация за повиквания в паметта за бързо набиране

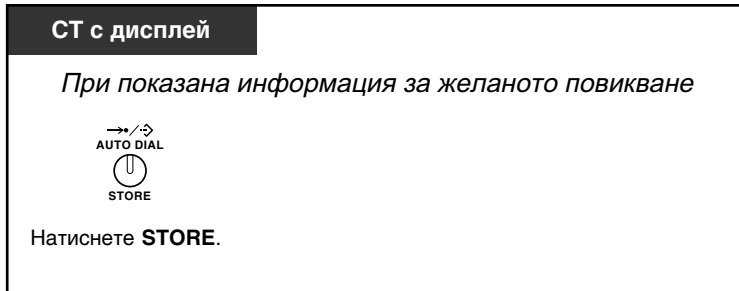

- Можете да "заключите" информацията за повикванията, така че други да нямат достъп до нея. Направете справка с "3.1.2 настройване на програмните функции".
- Ако се получи ново повикване, докато разглеждате Call Log информацията, на дисплея ще се изпише информацията за новото повикване.

1.11.2 Използване на паметта

Можете да реализирате бързи и лесни обаждания, като използвате запаметени телефонни номера: *в личната ви памет за бързо набиране, в системната памет за бързо набиране и в паметта за вътрешните номера.* От вашия вътрешен пост можете да редактирате само информацията в личната ви памет за бързо набиране.

- Обаждане чрез паметта за бързо набиране
- Запаметяване на имена и телефонни номера
- Въвеждане на символи

◆◆ Обаждане чрез паметта за бързо набиране

Избиране на позиция и обаждане

T7600

При затворена слушалка

Натискайте **Right** докато се появи желаната памет.*

с **Up** и **Down** изберете желаната позиция

Отворете.



- * Паметите се превключват в следния ред:
Едно натискане: Личната ви памет за бързо набиране
Две натискания: Системната памет за бързо набиране
Три натискания: Паметта с вътрешните номера
- За отказ или изход, натиснете бутона CANCEL или FLASH/RECALL.



- Позициите в паметта трябва да съдържат име и номер. Ако не е въведено име, позицията няма да бъде показана.
- Системната памет за бързо набиране може да бъде показана и с натискане на AUTO DIAL/STORE, докато е затворена слушалката.

◆◆ Запаметяване на имена и телефонни номера

Използване на личната ви памет за бързо набиране

СТ с дисплей

При затворена слушалка

тел. номер

име

Въведете телефонния номер (до 32 цифри)

Натиснете **ENTER** или **STORE**.

Въведете името (до 20 символа).

Натиснете **ENTER** или **STORE**.

Натиснете **PROGRAM** или **PAUSE**.



- Нововъведените имена и номера се запаметяват в първата свободна позиция на личната памет за бързо набиране.
- За потребители на ПС, моля, направете справка с Инструкцията за употреба на ПС.



- За повече информация направете справка с "3.1.2 Настройване на програмните функции".

◆◆ Въвеждане на символи

В долните таблици са дадени символите, които можете да въведете с всеки бутон. Таблици 1 и 2 могат да бъдат препрограмирани.

Таблица 1 (Стандартен режим)

Натискания Бутони	1	2	3	4	5	6	7	8	9
1	!	?	"	1					
2	A	B	C	a	b	c	2		
3	D	E	F	d	e	f	3		
4	G	H	I	g	h	i	4		
5	J	K	L	j	k	l	5		
6	M	N	O	m	n	o	6		
7	P	Q	R	S	p	q	r	s	7
8	T	U	V	t	u	v	8		
9	W	X	Y	Z	w	x	y	z	9
0	Интервал	.	,	'	:	;	0		
*	/	+	-	=	<	>	*		
#	\$	%	&	@	()	€	£	#

1.11 Използване на системен телефон с дисплей

Таблица 2 (опционален режим)

Натискания Бутони	1	2	3	4	5	6	7	8	9	10	11	12	13	14	15
1	!	?	"	ä	ö	ü	1								
2	A	B	C	a	b	c	À	Á	Â	Ã	Ä	Å	Æ	Ç	2
3	D	E	F	d	e	f	Ð	È	É	Ê	Ë	3			
4	G	H	I	g	h	i	Ì	Í	Î	Ï	4				
5	J	K	L	j	k	l	5								
6	M	N	O	m	n	o	Ñ	Ò	Ó	Ô	Õ	Ö	Ø	Œ	6
7	P	Q	R	S	p	q	r	s	Š	ß	7				
8	T	U	V	t	u	v	Ù	Ú	Û	Ü	8				
9	W	X	Y	Z	w	x	y	z	Ý	Ž	9				
0	Интервал	.	,	'	:	;	0								
*	/	+	-	=	<	>	*								
#	\$	%	&	@	()	€	£	#						

Таблица 2 (Опционален режим за SE моделите)

Натискания Бутони	1	2	3	4	5	6	7	8	9	10	11	12	13	14	15
1	!	?	"	ä	ö	ü	1								
2	А	В	С	а	б	с	Á	Â	Ã	Ä	Å	Ć	Ç	Č	2
3	D	E	F	d	e	f	Ď	Đ	É	Ę	Ě	ě	3		
4	G	H	I	g	h	i	Í	Î	4						
5	J	K	L	j	k	l	Ĺ	Ľ	5						
6	M	N	O	m	n	o	Ń	Ň	Ó	Ô	Õ	Ö	6		
7	P	Q	R	S	p	q	r	s	Ř	Ř	Š	Ś	Ş	ß	7
8	T	U	V	t	u	v	Ť	Ț	ű	Ú	Ú	Ü	8		
9	W	X	Y	Z	w	x	y	z	Ž	Ž	Ž	Ý	9		
0	Интер- вал	.	,	'	:	;	0								
*	/	+	-	=	<	>	*								
#	§	%	&	@	()	€	£	#						

1.11 Използване на системен телефон с дисплей

Таблица 2 (Опционален режим за GR моделите)

Натискания Бутони	1	2	3	4	5	6	7	8	9
1	!	?	"	1					
2	A	B	Г	2					
3	Δ	E	Z	3					
4	H	Θ	I	4					
5	K	Λ	M	5					
6	N	Ξ	O	6					
7	Π	P	Σ	7					
8	T	Υ	Φ	8					
9	X	Ψ	Ω	9					
0	Интервал	.	,	'	:	;	0		
*	/	+	-	=	<	>	*		
#	\$	%	&	@	()	€	£	#

Таблица 2 (Опционален режим за RU моделите)

Натискания Бутони	1	2	3	4	5	6	7	8	9	10	11
1	А	Б	В	!	?	"	1				
2	Г	Д	Е	Ё	2						
3	Ж	З	И	Й	3						
4	К	Л	М	4							
5	Н	О	П	5							
6	Р	С	Т	6							
7	У	Ф	Х	7							
8	Ц	Ч	Ш	8							
9	Щ	Ъ	Ы	Ь	9						
0	Э	Ю	Я	Интер- вал	.	,	'	:	;	0	
*	/	+	-	=	<	>	Г	€	І	İ	*
#	\$	%	&	@	()	€	І	Ÿ	#	

1.11.3 Достъп до системни функции (System Feature Access)

Можете да получите достъп до функциите чрез менюто "Feature Access".

За активиране на менюто "Feature Access" и избор на функция



Функции	За повече информация вижте:
Отказ на автоматичното обратно повикване	1.2.4 Когато набраният номер е зает или не отговаря
Изтегляне на повикване - група	1.3.3 Отговаряне на повикване чрез друг телефон (Call Pickup)
Директно изтегляне на повикване	1.3.3 Отговаряне на повикване чрез друг телефон (Call Pickup)
Обаждане на домофон	1.9.1 При свързан домофон / автомат за врата
Отваряне на врата	1.9.1 При свързан домофон / автомат за врата
Външна фонова музика	2.1.4 Включване на външна фонова музика (BGM)
Повикване	1.6.1 Повикване

Раздел 2

Управленски контрол

Този раздел обяснява как управителят/мениджърът може да контролира вътрешните постове и телефоната централа

2.1 Контролни функции

2.1.1 Контрол на вътрешните постове

Телефонът (вътрешният пост) на управителя може да контролира останалите вътрешни постове.

- Промяна на настройките на другите вътрешни постове

◆◆ Промяна на настройките на други вътрешни постове

Заклучване/отключване на вътрешни постове (Remote Extension Lock)

Тази функция е известна и като Remote Station Lock Control.

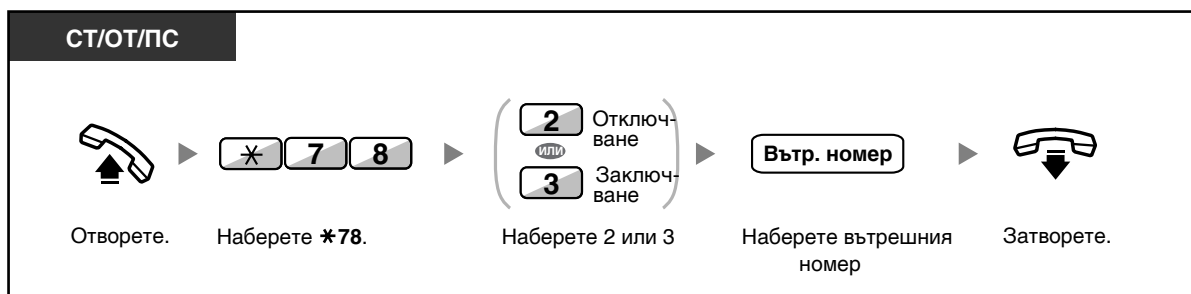

- При отключване на вътрешни постове с тази функция, се отключват и тези вътрешни постове, които сами са се заключили.

2.1.2 Контрол на времевите режими

Вътрешният пост на управителя/мениджъра или друг препрограмиран пост може да промени времевия режим (Day, Lunch, Break или Night - съответно: ден, обяд, почивка или нощ).

Времевият режим може да се променя по два начина - автоматично или ръчно.

Автоматично: Времевият режим за всеки ден от седмицата се променя автоматично. Можете да го промените и ръчно.

Ръчно: Можете да промените времевия режим ръчно по следния начин:

Промяна на времевия режим (Day/Night/Lunch/Break)

СТ/ПС

При затворена слушалка



(Time Service
Day/Night/
Lunch/Break)

Натискайте **Time Service (Day/Night/Lunch/Break)** докато се появи желаният режим.

СТ/ОТ/ПС



Отворете.

Наберете *780.



Наберете 0, 1, 2 или 3.



Потвърждение



Затворете.

Избиране начина на промяна на времевия режим (Automatic/Manual - Автоматично/Ръчно)

СТ/ПС

При затворена слушалка



(Time Service
Switching Mode
Automatic/Manual)

Натиснете **Time Service Switching Mode (Automatic/Manual)**.

2.1 Контролни функции



- Освен гореописаните времеви режими, има и режим Holiday (ваканция).
- Светенето на бутона Time Service (Day/Night/Lunch/Break) показва текущия режим:
Не свети: Дневен режим (Day)
Свети зелено: Режим обяд (Lunch)
Мига зелено: Режим почивка (Break)
Свети червено: Нощен режим (Night)
Мига червено: Режим ваканция (Holiday)
- Светенето на бутона Time Service Switching Mode (Automatic/Manual) показва начина на промяна на времевите режими по следния начин:
Не свети: Автоматично
Свети червено: Ръчно



Настройки на телефона

- 3.1.3 Настройки на бутоните
Създаване/редактиране на Time Service (Day/Night/Lunch/Break) бутон и Time Service Switching Mode (Automatic/Manual) бутон.

2.1.3 Контрол на нивата на ограничение (Dial Tone Transfer)

Вътрешният пост на управителя/мениджъра може да променя нивата на ограничения, определяйки какви външни обаждания могат да реализират отделните вътрешни постове



СТ/ПС

По време на разговор с вътрешния пост



(Toll Restriction/
Call Barring)



Потвърждение



Затворете.

Натиснете **Toll Restriction/Call Barring**.

Вътрешният пост може да чуе сигнал "свободно" и да набира.



- Нивото на ограничение се променя на препрограмираното ниво на Toll Restriction/Call Barring бутона



Програмиране на телефона

- 3.1.3 Настройки на бутоните
Създаване и редактиране на Toll Restriction/Call Barring бутон.

2.1.4 Включване на външна фонова музика (BGM)

Управителят/мениджърът може да включи фонова музика в офиса, възпроизвеждана от външни говорители.

За избиране и за включване/изключване на фонова музика

<За потребители на KX-TDA100/KX-TDA200>

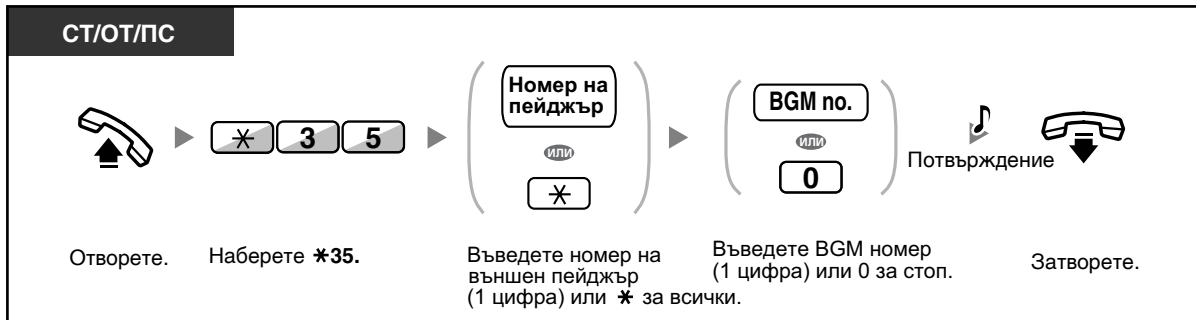

<За потребители на KX-TDA15/KX-TDA30>

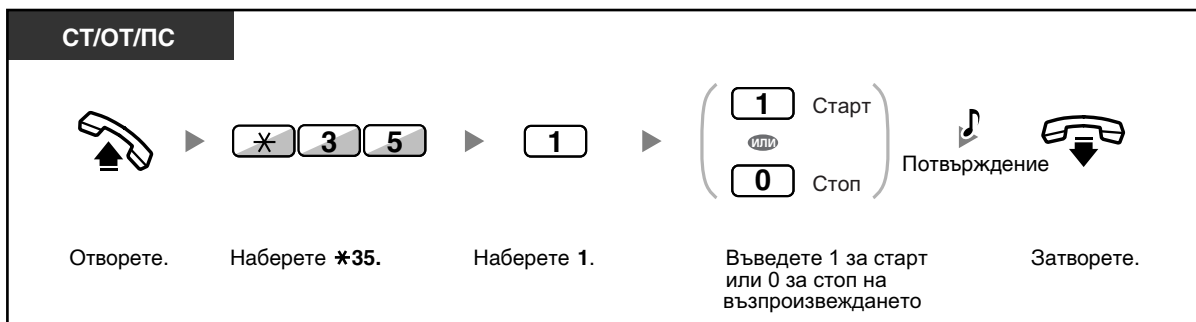

2.1.5 Запис на изходящи съобщения (OGM)

Вътрешният пост на управителя/мениджъра може да запише три изходящи съобщения (OGM):

1. **DISA съобщение:** Използва се за направляване на обаждщите се, за да могат да се свържат с определена група вътрешни постове или външна страна, без помощта на оператор.
2. **Съобщение на групара за разпределение на входящите повиквания:** Използва се за поздравяване и направляване на обаждщите се за връзка с групата.
3. **Съобщение в определен час:** Използва се за обаждане на вътрешния пост в определено време (функция Timed Reminder).



Всички съобщения имат свои вътрешни номера, с които може да се избират. Има два начина за запис на съобщение - чрез слушалката на телефона и чрез външен BGM (MOH) порт.

За запис

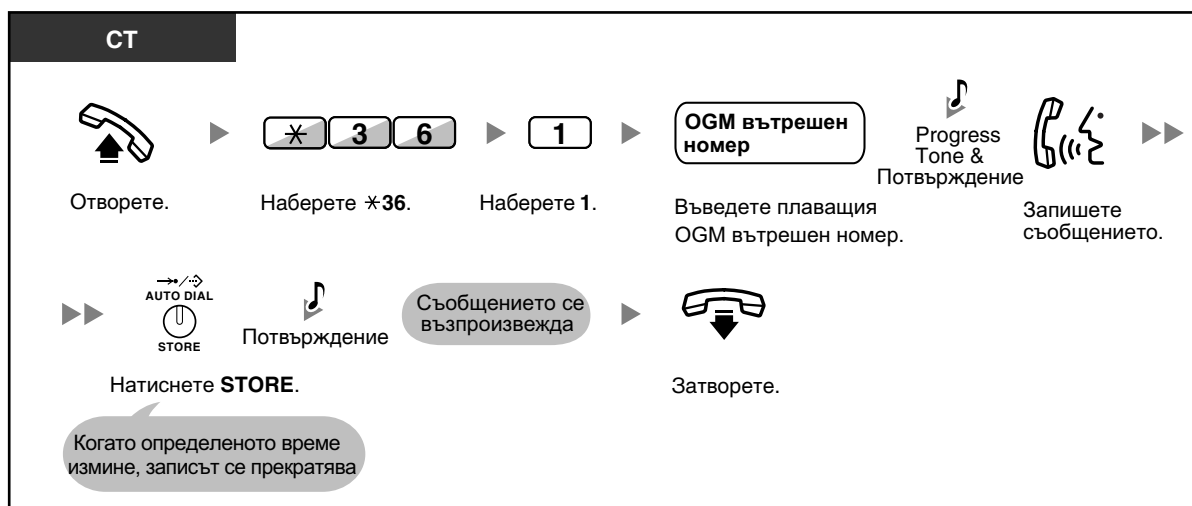

За възпроизвеждане

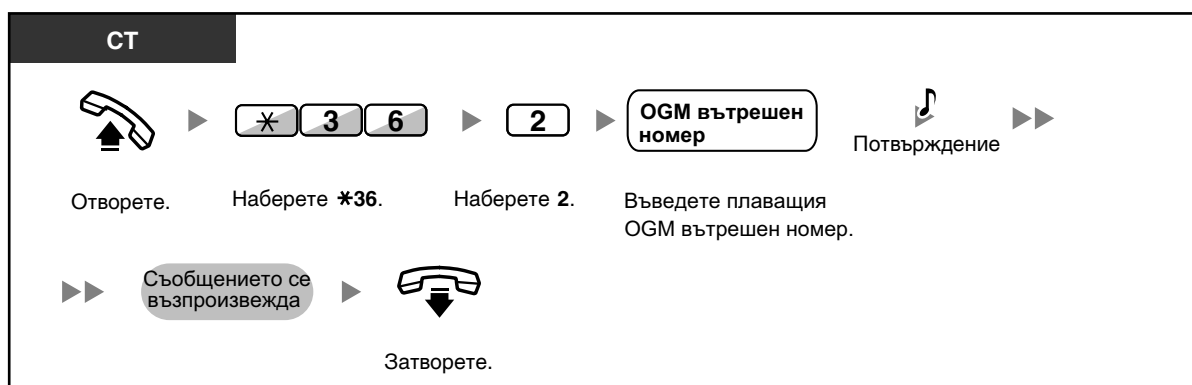

За запис от външен BGM (МОН) порт <За потребители на KX-TDA100/KX-TDA200>

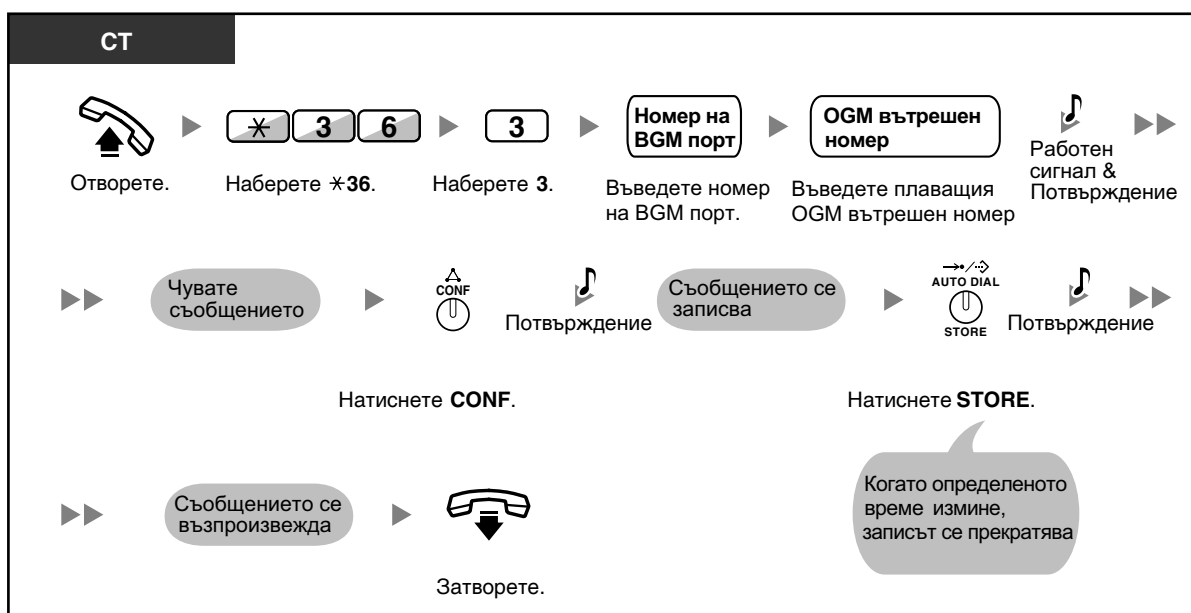

<За потребители на KX-TDA15/KX-TDA30>

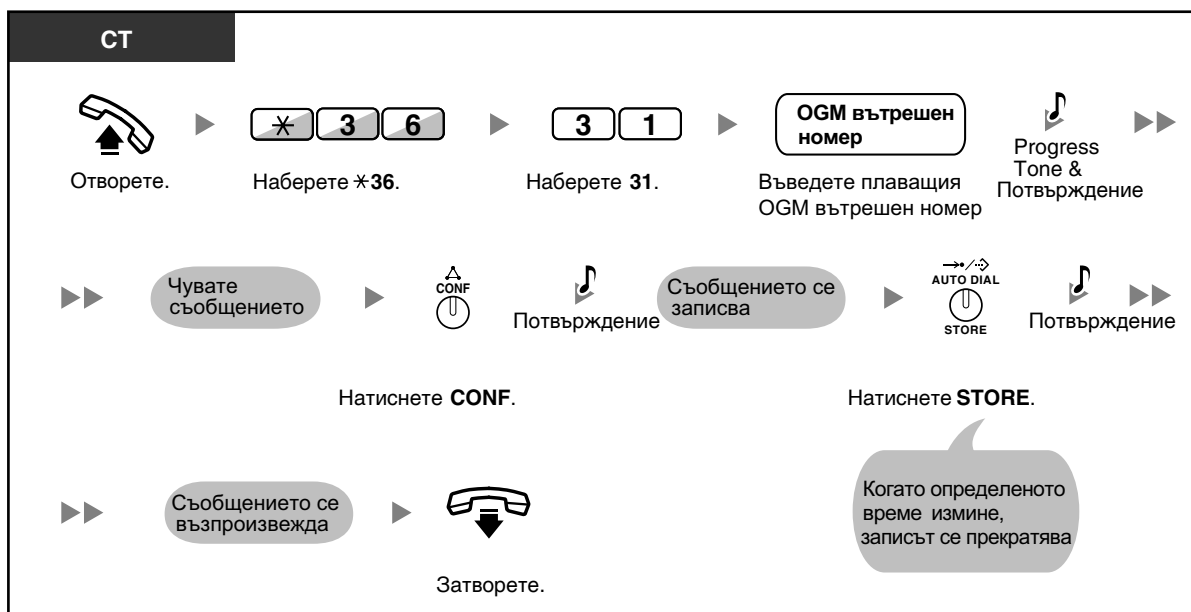

За да изтриете съобщение

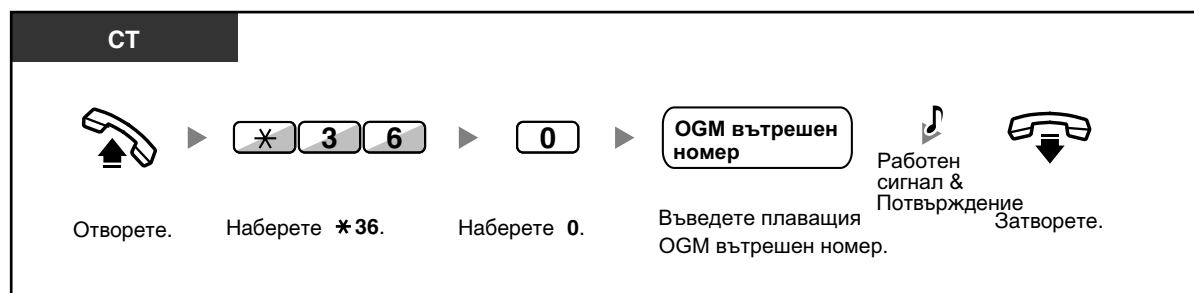

- Записвайте по възможност само глас. Избягвайте запис на музика.

2.1.6 Позволяване на потребител да "излезе" към недостъпна външна линия (Trunk Busy Out)

Когато възникне проблем при някоя външна линия, централата временно я прави недостъпна за потребителите. Мениджърът може ръчно да я направи достъпна за използване.

За осигуряване достъп до "недостъпна" външна линия

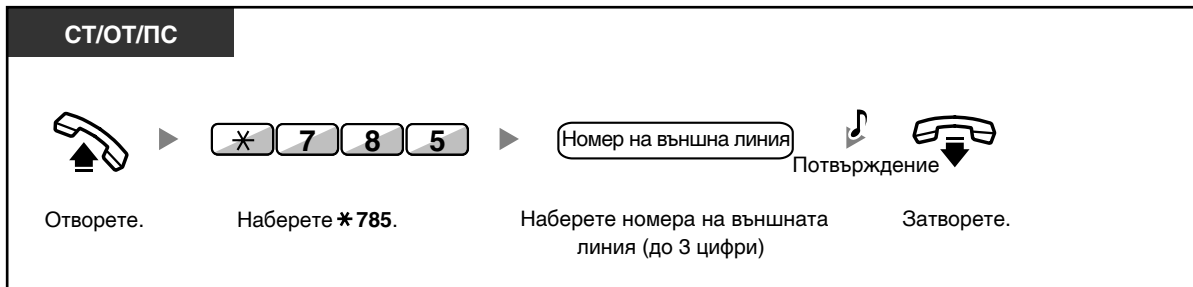

- В някои области/държави е възможно централата да не прекъсва достъпа до проблемни линии. За повече информация се обърнете към дилъра си.

2.1.7 Използване на телефони в хотелски тип среда (Hospitality Features)

Операторът в хотела може да настанява или освобождава гости чрез своя вътрешен телефон. Когато натисне многофункционален бутон "Check-in" или "Check-out" телефонът ще се включи в режим Room Status Control и светенето на DSS бутона ще показва състоянието на стаята в момента. В хотелски тип среда могат да се използват и други функции.

- Настаняване (Check-in)
- Освобождаване на стаята (Check-out)
- Настройване на подсещане в определен час за вътрешен пост в стая (Remote Wake-up Call)
- Запис на информация за стаята чрез използване на вътрешния телефон в стаята



- Операторът в хотела трябва да използва системен телефон с дисплей с 6 реда
- Светенето на всеки DSS показва текущото състояние по следния начин:
Не свети: Свободна (Check-out)
Свети червено: Заета (Check-in)
- В Room Status Control режим вътрешният номер на оператора се счита за зает.
- В Room Status Control режим дисплеят, INTERCOM бутона и многофункционалните бутони не работят за други функции на телефона.
- Някои от функциите, описани в този раздел изискват програмиране на системата. Консултирайте се с вашия дилър.

◆◆ Настаняване (Check-in)

Като натисне бутона Check-in, програмиран на неговия вътрешен телефон, операторът в хотела може да промени състоянието на стаята на "заета".

Настаняване

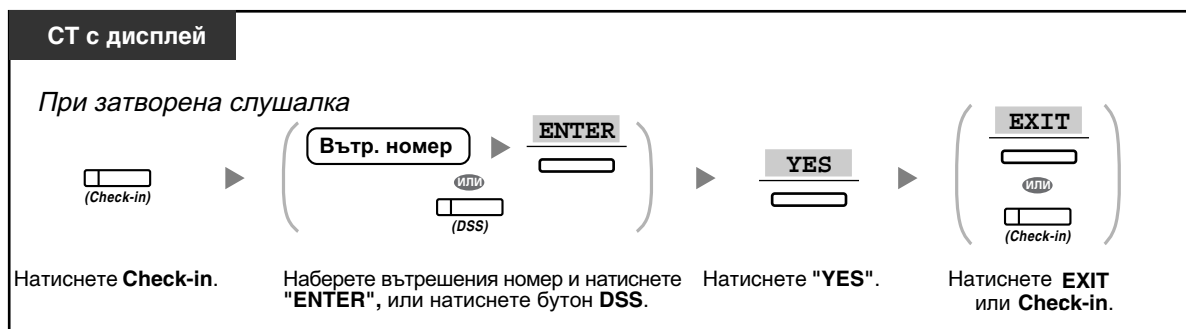

- След настаняването, гостът може да реализира външни обаждания от вътрешния телефон.
- След настаняването, всички данни за такси и плащания, които са били запазени преди това за този вътрешен пост, се изтриват.
- При промяна на състоянието на стаята се запазват подробна информация за това. За целта е необходимо програмиране на системата.
<Например>

Date	Time	Ext	CO	Dial Number
02/02/00	03:07PM	1234		Check in

◆◆ Освобождаване на стаята (Check-out)

Като натисне бутона Check-out, програмиран на неговия вътрешен пост, операторът може да промени състоянието на стаята на "освободена".

В зависимост от настройките на централата, операторът може да направи следното:

- Да запише и редактира таксите за ползването на минибар/други (Minibar/Others)
- Да разпечата фактура с подробна информация за необходимите плащания.

Консултирайте се с вашия дилър.

За освобождаване на стаята с/без разпечатване на фактура

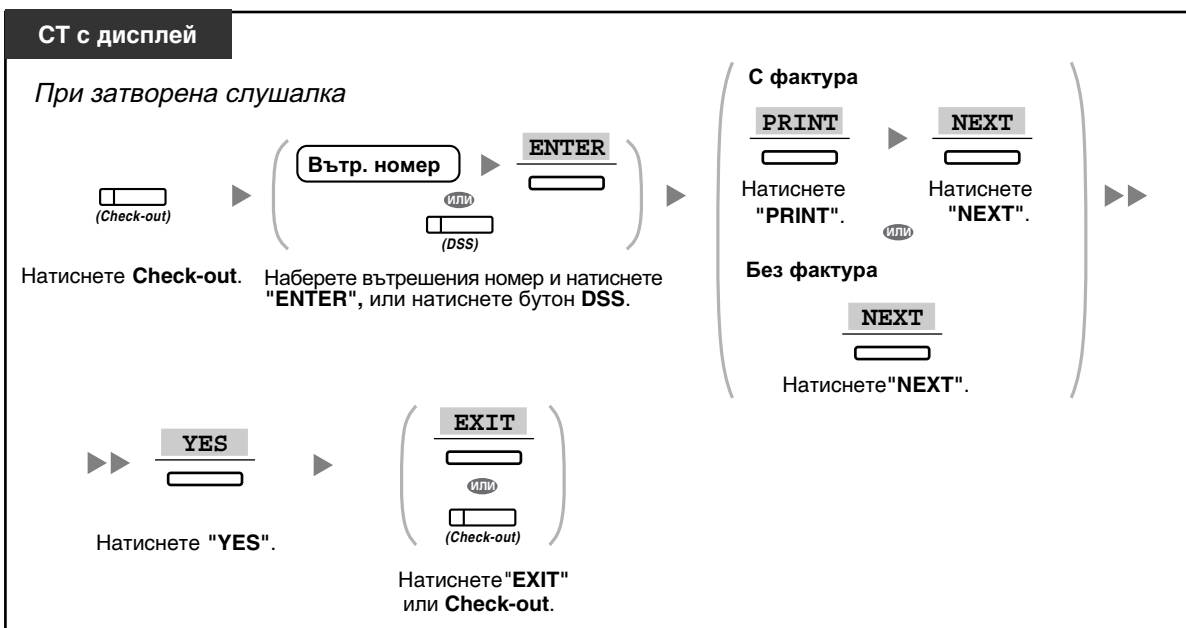

За запис/редактиране на таксите за плащане и освобождаване на стаята

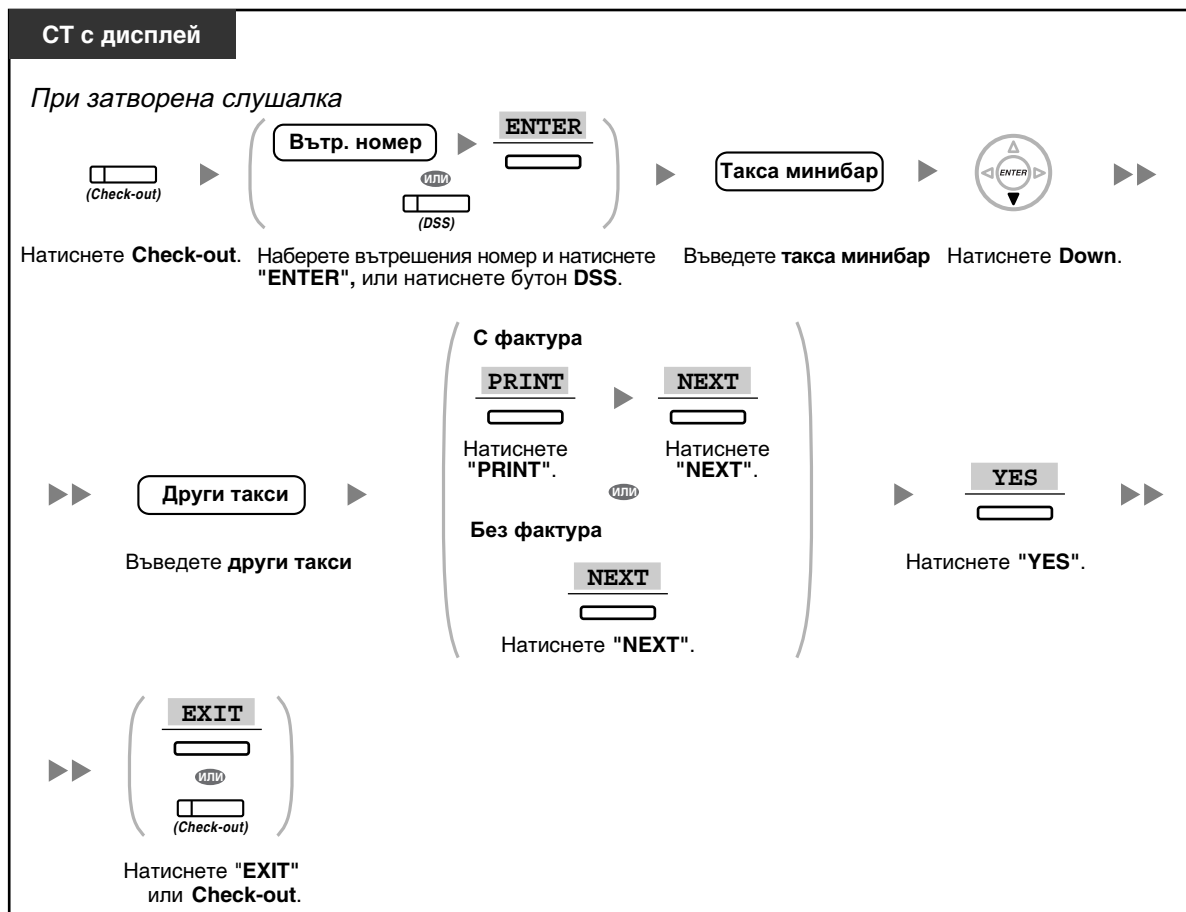

2.1 Контролни функции



- След освобождаването на стаята, от вътрешния телефон в стаята не могат да се реализират външни обаждания.
- След освобождаването на стаята, настройките на вътрешния телефон в стаята се възстановяват до фабрично зададените им стойности.
- След освобождаването на стаята, Call Log информацията и настройките за напомняне в определен час (събуждане) се изтриват.
- При промяна на състоянието на стаята, се записва подробна информация за стаята. Това изисква програмиране на системата.
<Например>

Date	Time	Ext	CO	Dial Number
02/03/00	08:08AM	1234		Check out

- За разпечатване на фактура, към централата трябва да свържете принтер. Ако вътрешният пост в стаята се използва в момента, не можете да разпечатате фактура за него.
<Например>

```

*****
*                Hotel                *
*****
Check in   : 01.JAN.00 06:31PM
Check out  : 03.JAN.00 07:03AM
Room      : 202 : Mr. Yoshida

01/01/00 06:52PM 202 01 Call amount:0012 01:24'30 00084.50 001
02/01/00 06:07PM 202 01 123456789          00:10'12 00010.20 1234567890
02/01/00 07:30PM 202 01 012345678901234    00:06'36 00006.60 12345
02/01/00 08:45PM 202 01 0011234567890123    00:03'00 00003.00 12345

Telephone          104.30 (Tax 10.000% = 10.43)
Minibar            4.00 (Tax 10.000% = 0.40)
Others              0.00 (Tax 15.000% = 0.00)
-----
Total              EUR 108.30 (Tax Total = 10.83)

Sheet : 002

===== The Star Hotel =====
Moorland Road, Shepherds Bush, London, England W14 0AX
Tel: +44 (0) 123 456 7890 Fax: +44 (0) 123 456 7891

```

- Телефонната централа може да запази ограничено количество информация за вътрешните постове. Когато паметта на централата се запълни, тя разпечатва информация за вътрешния пост, който е реализирал най-много външни обаждания. Разпечатката е подобна на показаната по-горе, но без детайлна категоризация на обажданията. Индикация, например "Call amount:0012", означава, че информация за 12 обаждания вече е била разпечатана автоматично.

◆◆ Настройване за подсеждане (събуждане) в определен час (Remote Wake-up Call)

Операторът може да настрои автоматично подсеждане (събуждане) за вътрешния пост в определена стая. Също така може да провери настройките.

Активиране

СТ с дисплей

Отворете. Наберете *76*.

Наберете 1.

Наберете вътрешния номер и натиснете "ENTER", или натиснете бутон DSS.

12 Н: Час/минути 0 AM
ИЛИ
1 PM

OR

24 Н: Час/минути

0 Once
ИЛИ
1 Daily

Потвърждение

Затворете.

Въведете час (00-12) и минути (00-59), след което 0 за AM (преди обяд) или 1 за PM (след обяд). Или, въведете час (00-24) и минути (00-59).

Отказ

СТ с дисплей

Отворете. Наберете *76*.

Наберете 0.

Наберете вътрешния номер и натиснете "ENTER", или натиснете бутон DSS.

Потвърждение

Затворете.

Потвърждение

СТ с дисплей

Отворете. Наберете *76*.

Наберете 2.

Наберете вътрешния номер и натиснете "ENTER", или натиснете бутон DSS.

Потвърждение

Дисплеят показва информация за настройките

Затворете.

2.1 Контролни функции



- Функцията подсещане (Timed Reminder) може да се настрои и от вътрешния телефон в стаята. Валидна е последната зададена настройка, независимо откъде е зададена.
- При активирането на функцията (когато настъпи определения час), независимо дали на позвъняването е отговорено или не, централата запамятава информация за това. (това изисква системно програмиране) <Например>

Date	Time	Ext	CO	Dial Number
02/02/00	02:45PM	1234		Timed Reminder/Start
02/02/00	02:46PM	1234		Timed Reminder/No Answer
02/02/00	02:47PM	1234		Timed Reminder/Answer

◆◆ Запис на информация за стаята чрез използване на вътрешния телефон на стаята

Чрез вътрешния телефон в стаята може да се запише информация за стаята, съдържаща до 8 програмирани параметъра. В зависимост от съобщението, може да се използва различна информация. За списък на съобщенията, моля, обърнете се към вашия дилър.

За запис

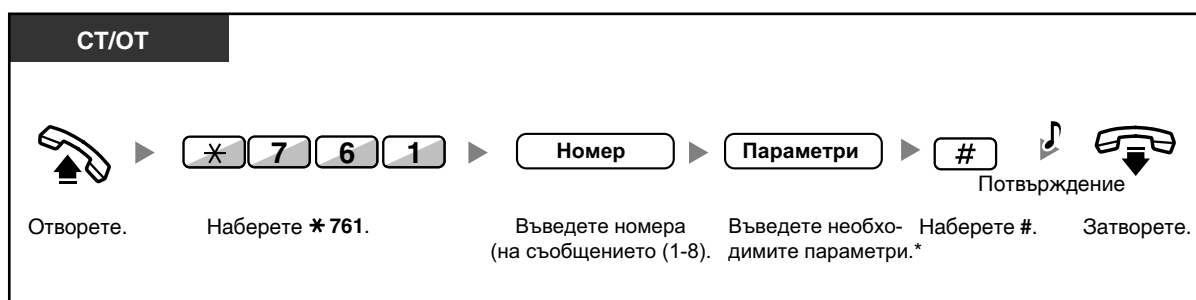

- * Ако видите символи "%", там трябва да въведете параметри. Въведете необходимите параметри, като използвате цифрите от 0 до 9 и * .
- <Например>
Ако "Minibar EUR%%.%%" е програмирано като съобщение 1 (за запис на разходите за минибара), трябва да се въведат данни по показания по-долу начин:

* 761 1 0300 #

Номер на съобщение параметър
(Такса за минибара)

Записват се данни, подобни на показаните по-долу:

Date	Time	Ext	CO	Dial Number
02/02/00	10:45AM	1234		Minibar EUR03.00

- Записаните тук данни за плащания и такси не са свързани с таксите, които операторът записва при освобождаването на стаята.

2.1.8 Мониторинг на вътрешен пост (NDSS)

NDSS бутоните могат да се програмират от всеки вътрешен телефон. NDSS бутонът позволява на използващия вътрешния телефон да извършва мониторинг вътрешен телефон в друга централа. Светенето на NDSS бутона показва състоянието на наблюдавания вътрешен телефон. Мениджърът може да прекрати мониторинга, ако прецени, че вече не е необходим. Мониторингът може да се прекрати и от вътрешния телефон.

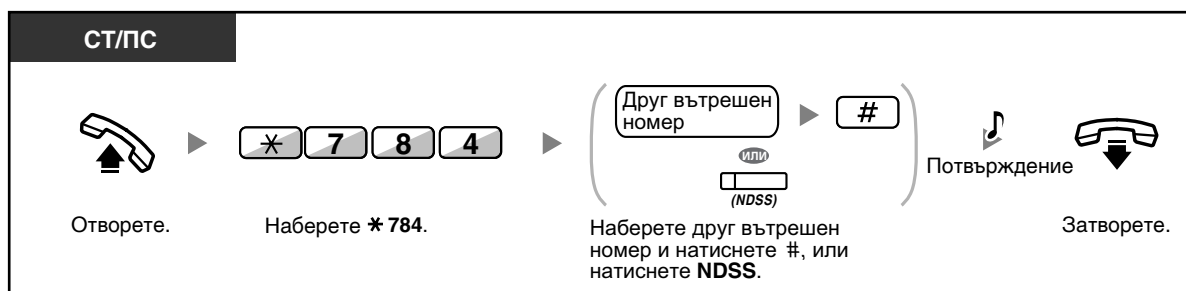

- За да подновите мониторинга на вътрешен пост след програмирането на тази функция, вдигнете слушалката (отворете), натиснете съответния NDSS бутон и затворете.



Програмиране на телефона

- 3.1.3 Програмиране на телефона
Създаване и редактиране на Network Direct Station Selection (NDSS) бутон

2.1 Контролни функции

Раздел 3

Програмиране на телефона и системата

Този раздел обяснява как да зададете свои собствени настройки на телефона и системата.

3.1 Програмиране на телефона (Personal Programming)

3.1.1 Програмиране на телефона (Personal Programming)

Можете да промените настройките и функциите на телефона според предпочитанията и нуждите си. Например, можете да промените функциите и разположението на бутоните.

- Въвеждане на PIN код за вашия вътрешен телефон (Extension PIN [Personal Identification Number])



- Ако се преместите на друго работно място, вижте "1.10.1 Използване на същите настройки, както предишния ви вътрешен пост (Walking Extension)".

◆◆ Въвеждане на PIN код на вашия вътрешен телефон (Extension PIN [Personal Identification Number])

Можете да въведете парола (PIN код) за използването на функциите на всеки вътрешен телефон. Въвеждането на PIN кода на вътрешния телефон ще се изисква при изпълнение на следните функции:

1. Прикрити обаждания (Live Call Screening [LCS])
2. Забрана на други лица да виждат вашата памет и Call Log данни (Directory and Call Log Lock)
3. Използване на едни и същи настройки на вашия пост и на друг пост (Walking Extension)
4. Дистанционно управлявани функции (Walking COS)
5. Отмяна на заключването на вътрешния телефон

За въвеждане

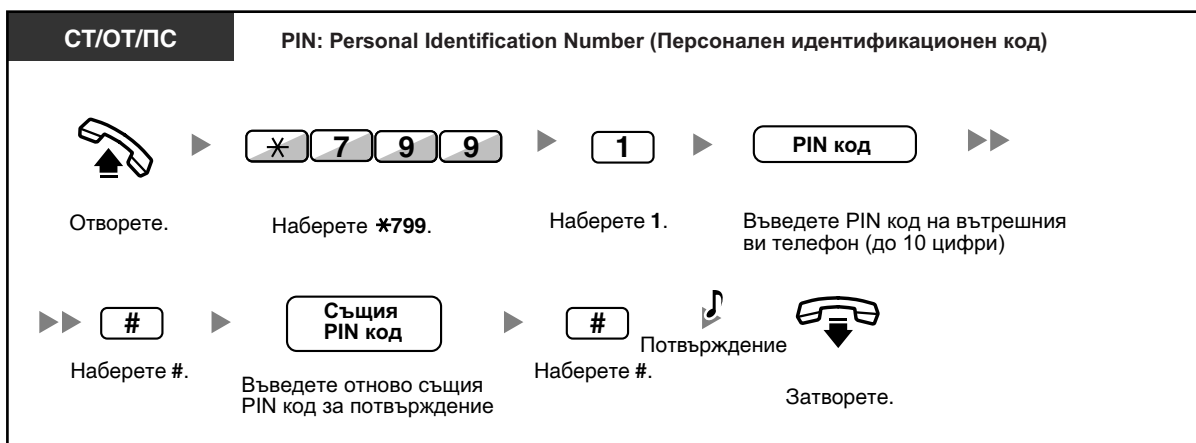

За отмяна

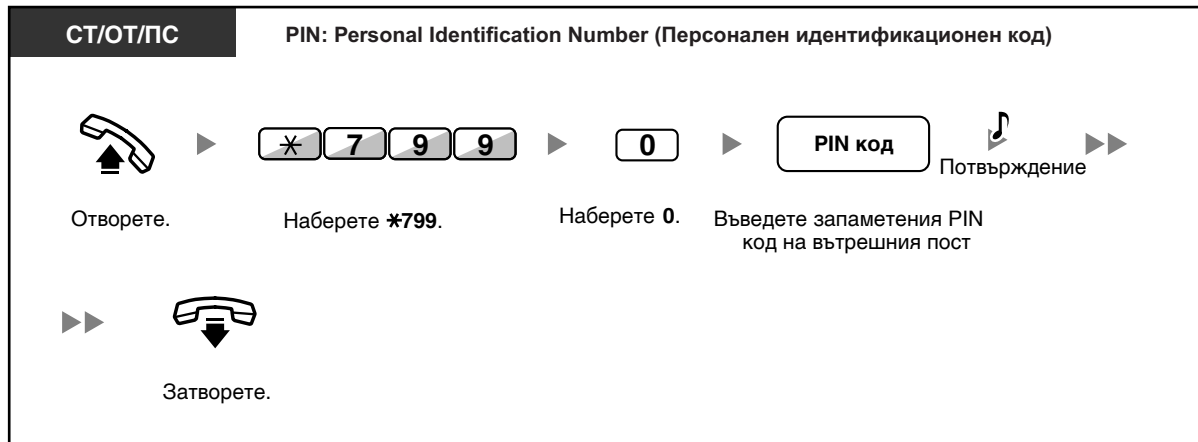

- **ВНИМАНИЕ**

Ако някой узнае паролата на централата или PIN кода на вътрешния ви пост, възможно е да злоупотреби и да води външни разговори за ваша сметка. За да предотвратите това, силно ви препоръчваме да спазвате следните правила:

- а) Стриктно пазете тайната на PIN кода.
- б) Изберете колкото е възможно по-дълъг и по-сложен PIN код.
- в) Сменявайте често PIN кода.

- За PIN кода на вътрешния ви пост можете да използвате цифрите от 0 до 9.
- Ако въведете грешен PIN код определен брой пъти (колкото е програмирано), PIN кодът се заключва.
- Ако забравите PIN кода или ако PIN кодът е заключен, вашият управител/мениджър може да изтрие PIN кода на вашия вътрешен пост и заключването на PIN кода.



Функция	Програмна Схема	Избиране & Параметри	
Кой език на показваната информация предпочитате? (Display Language Selection)	0 2	1	<input type="checkbox"/> Английски
		2	<input type="checkbox"/> 2-ри език
		3	<input type="checkbox"/> 3-ти език
		4	<input type="checkbox"/> 4-ти език
		5	<input type="checkbox"/> 5-ти език
Искате ли продължителността на разговора да се показва автоматично, когато приемете външно повикване? (Display Switching Mode)	0 3	0	<input type="checkbox"/> Не - Ръчно (Дисплеят показва цялата информация за повикващия, докато не смените ръчно режима на показване)
		1	<input type="checkbox"/> Да - Автоматично (Когато приемете повикването, на първия ред на дисплей започва да се показва продължителността на разговора)
Искате ли да се включи задното осветяване на дисплея на КХ-Т7633/КХ-Т7636? (Display Backlight Selection)*1	0 4	0	<input type="checkbox"/> Да - Само при употреба
		1	<input type="checkbox"/> Да - Винаги включен
		2	<input type="checkbox"/> Не - Винаги изключен
Искате ли автоматично да набирате запамен номер, просто като вдигнете слушалката?	1 1	Желан номер (до 32 цифри)	
	1 2	0	<input type="checkbox"/> Не
		1	<input type="checkbox"/> Да
Искате ли вашият телефонен номер да се изписва на дисплея на телефона на отсрещната страна. (Calling Line Identification Restriction [CLIR])	1 3	0	<input type="checkbox"/> Не - Номерът ще се изписва на отсрещния телефон
		1	<input type="checkbox"/> Да - Номерът ви няма да се изписва на отсрещния телефон
Кой номер ще се изписва на дисплея на вашия телефон и на отсрещния телефон? (Calling/Connected Line Identification Presentation [CLIP/COLP])	1 4	0	Изписва се вашият номер
		1	Изписва се външният номер

3.1 Програмиране на телефона

Функция	Програмна Схема	Избиране & Параметри	
Към какво искате да получите достъп, когато вдигнете слушалката на телефона? (Preferred Line Assignment—Outgoing)	1 9	0	<input type="checkbox"/> Към нищо
		1	<input type="checkbox"/> Към свободна външна линия
		2 + CO бутон (01-36)* ² или CO	<input type="checkbox"/> Към CO/ICD Group бутон
		3 or INTERCOM U	<input type="checkbox"/> Към вътрешната линия
На коя линия предпочитате да отговорите, когато вдигнете слушалката? (Preferred Line Assignment—Incoming)	2 0	0	<input type="checkbox"/> На никоя
		1	<input type="checkbox"/> Най-дълго звънялата линия (при няколко повиквания)
		2 + CO бутон (01-36)* ² или CO	<input type="checkbox"/> С определен бутон за външна линия
Как предпочитате да приемете вътрешно повикване? (Alternate Receiving—Ring/Voice)* ¹	2 1	0	<input type="checkbox"/> Звънене
		1	<input type="checkbox"/> Директно - Чувате направо гласа на повикващия.
		2	<input type="checkbox"/> Само звънене - Забрана повикващият да използва гласово повикване.
Искате ли паралелният телефон да звъни? (Paralleled Telephone)* ^{1*3}	2 2	0	<input type="checkbox"/> Не - Телефонът няма да звъни.
		1	<input type="checkbox"/> Да - телефонът ще звъни.

Функция	Програмна Схемa	Избиране & Параметри	
Искате ли да приемате повикването, без да вдигате слушалката, независимо от състоянието на бутона AUTO ANS? (Forced Answerback Selection)*1	2 3	0	<input type="checkbox"/> Не
		1	<input type="checkbox"/> Да
Коя функция предпочитате, когато повикващият записва съобщение във вашия мейл бокс? (Live Call Screening Mode Set)*1	2 5	0	<input type="checkbox"/> Можете да слушате съобщението през говорителя. (Hands-free режим)
		1	<input type="checkbox"/> Чувате само предупредителен сигнал.
Искате ли да продължи записът, след като приемете повикването в LCS режим? (LCS Mode Set [After Answering])	2 6	0	<input type="checkbox"/> Не - Записът спира
		1	<input type="checkbox"/> Да - Записът да продължи
Искате ли да получавате изчакващи повиквания от външни линии?	3 0	0	<input type="checkbox"/> Не
		1	<input type="checkbox"/> Да
Какъв тип изчакващо повикване за вътрешни обаждания предпочитате? (Call Waiting Selection)	3 1	0	<input type="checkbox"/> Без повикване
		1	<input type="checkbox"/> Звуков сигнал
		2	<input type="checkbox"/> Гласов анонс през вградения говорител (ОНСА)*4
		3	<input type="checkbox"/> Гласов анонс през слушалката (Whisper ОНСА)*4
Какъв сигнал за изчакващо повикване предпочитате? (Call Waiting Tone Type Selection)	3 2	0	<input type="checkbox"/> Сигнал 1
		1	<input type="checkbox"/> Сигнал 2
Искате ли да оставите съобщение на дисплея на телефона, на който се обаждате? (Absent Message)	4 0	0	<input type="checkbox"/> Не
		Съобщение (1-8)	<input type="checkbox"/> Да - Показване на избрано съобщение.
		9	<input type="checkbox"/> Да - показване на ваше собствено съобщение.
Създаване на ваше собствено съобщение (Personal Absent Message)	4 1	Съобщение (до 16 символа)	

3.1 Програмиране на телефона

Функция	Програмна Схема	Избиране & Параметри	
Пренасочване/отказване на входящите повиквания? (Call Forwarding [FWD])/Do Not Disturb [DND])	 5 0 /  (за всички)	0	<input type="checkbox"/> Изключена
		1	<input type="checkbox"/> Не ме безпокойте Do Not Disturb (DND)
		2 + желан номер (до 32 цифри)	<input type="checkbox"/> Пренасочване на всички повиквания
		3 + желан номер (до 32 цифри)	<input type="checkbox"/> Пренасочване при зает вътрешен номер
		4 + желан номер (до 32 цифри)	<input type="checkbox"/> Пренасочване при липса на отговор.
5 + желан номер (до 32 цифри)	<input type="checkbox"/> Пренасочване при зает вътрешен номер или липса на отговор.		
Задаване на интервала от време, след който ще се пренасочи повикването при липса на отговор.	5 3	<input type="text"/> (0-120) секунди (Фабрична настройка: 15 секунди)	
Искате ли да забраните на други хора да "изтеглят" ваши повиквания? (Call Pickup Deny)	6 0	0	<input type="checkbox"/> Не
		1	<input type="checkbox"/> Да
Използвате ли устройство за глава? (Headset Operation)*1*3	6 1	0	<input type="checkbox"/> Не
		1	<input type="checkbox"/> Да
Искате ли да забраните на други хора да се присъединяват към ваши разговори? (Executive Busy Override Deny)	6 2	0	<input type="checkbox"/> Не
		1	<input type="checkbox"/> Да
Искате ли да забраните анонсирането? (Paging Deny)*1	6 3	0	<input type="checkbox"/> Не
		1	<input type="checkbox"/> Да
Искате ли да чувате звуков сигнал при натискане на бутоните? (Key Pad Tone Set)*1	6 4	0	<input type="checkbox"/> Не
		1	<input type="checkbox"/> Да

Функция	Програмна Схема	Избиране & Параметри	
Искате ли да слушате фонова музика през говорителя на вашия телефон при поставена слушалка? (Background Music [BGM])* ₁	6 5	0	<input type="checkbox"/> Не
		KX-TDA100/KX-TDA200: 1 + BGM номер (1 цифра) KX-TDA15/30: 1 1	<input type="checkbox"/> Да
Искате ли зададете PIN код за вашия телефон или да промените съществуващия PIN код? (Extension PIN [Personal Identification Number])	9 0	PIN код (макс. 10 цифри) + ENTER/STORE + същия PIN код	Задаване на PIN код
		Съществуващ PIN код + нов PIN код (макс. 10 цифри) + ENTER/STORE + същия PIN код	Промяна на PIN кода
За да забраните използването на телефона от други хора (Extension Lock)	9 1	PIN код (макс. 10 цифри) + 0	<input type="checkbox"/> За отключване
		PIN код (макс. 10 цифри) + 1	<input type="checkbox"/> За заключване
За да забраните други хора да виждат личната ви памет (указател) и Call Log (Directory and Call Log Lock)* ₁	9 2	PIN код (макс. 10 цифри) + 0	<input type="checkbox"/> За отключване
		PIN код (макс. 10 цифри) + 1	<input type="checkbox"/> За заключване
Искате ли да активирате само набиране с едно докосване? (One-touch Dialling Assignment Mode Selection)	# *	0	<input type="checkbox"/> Не - Нормален режим (СО бутоните може да се модифицират)
		1	<input type="checkbox"/> Да - Можете да модифицирате само бутоните за набиране с едно докосване. Не е необходимо да въведете "2" преди номера.

*1: Не е достъпна при ПС

*2: СО бутоните с номера от 25 до 36 са достъпни само при включване на допълнителна клавиатура (Add-on Key Module) към телефона.

3.1 Програмиране на телефона

*3: Не е достъпно при КХ-Т7665

*4: Възможно само при съществуващите цифрови системни телефони - консултирайте се с дилъра си.



- **ВНИМАНИЕ**
Ако някой узнае паролата на централата или PIN кода на вътрешния ви пост, възможно е да злоупотреби и да води външни разговори за ваша сметка. За да предотвратите това, силно ви препоръчваме да спазвате следните правила:
а) Стриктно пазете тайната на PIN кода.
б) Изберете колкото е възможно по-дълъг и по-сложен PIN код.
в) Сменявайте често PIN кода.
- След въвеждането на програмния номер, се изписва програмното име. Можете да превключвате програмния екран с бутона за навигация (Нагоре/Надолу).



- При избиране на параметър можете да използвате и бутона за навигация (Нагоре/Надолу), вместо да въвеждате цифри.

Запаметяване на имена и номера за бързо набиране

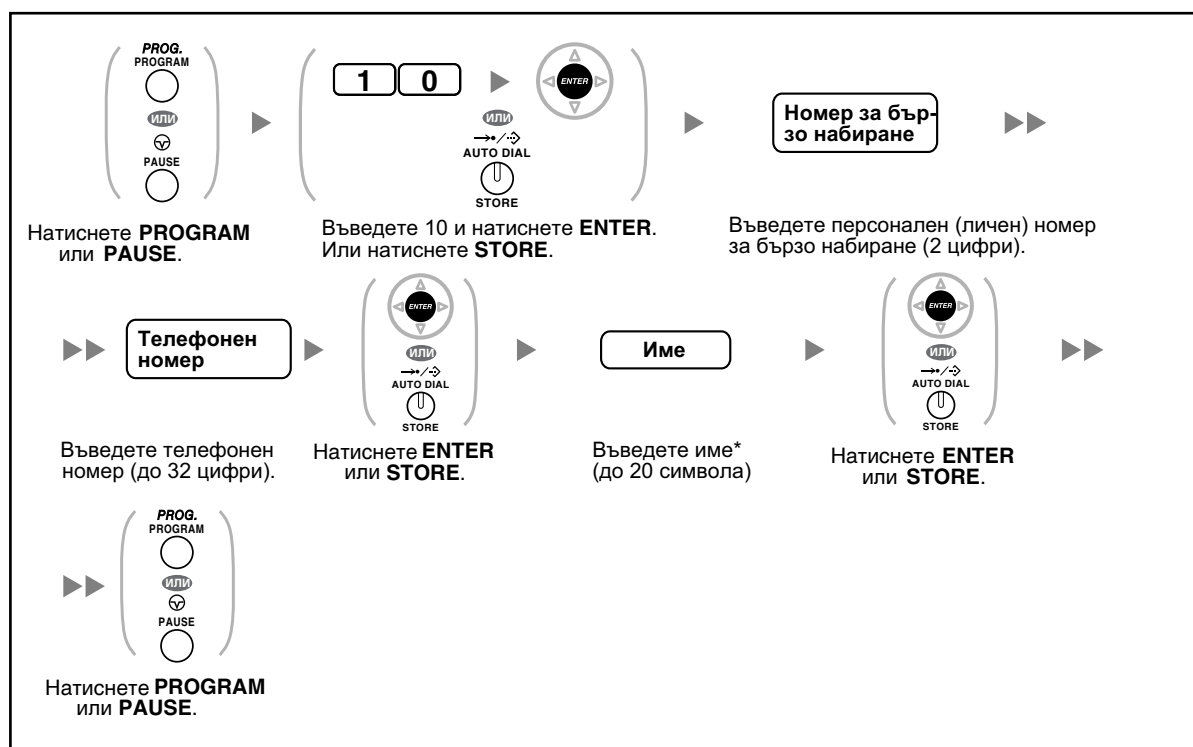

- * За въвеждане на символи направете справка с "Въвеждане на символи".
- Максималният брой лични номера за бързо набиране (фабрично зададен на 10 - от 00 до 09) може да се увеличи до 100. Консултирайте се с дилъра си.

Редактиране на имена и номера

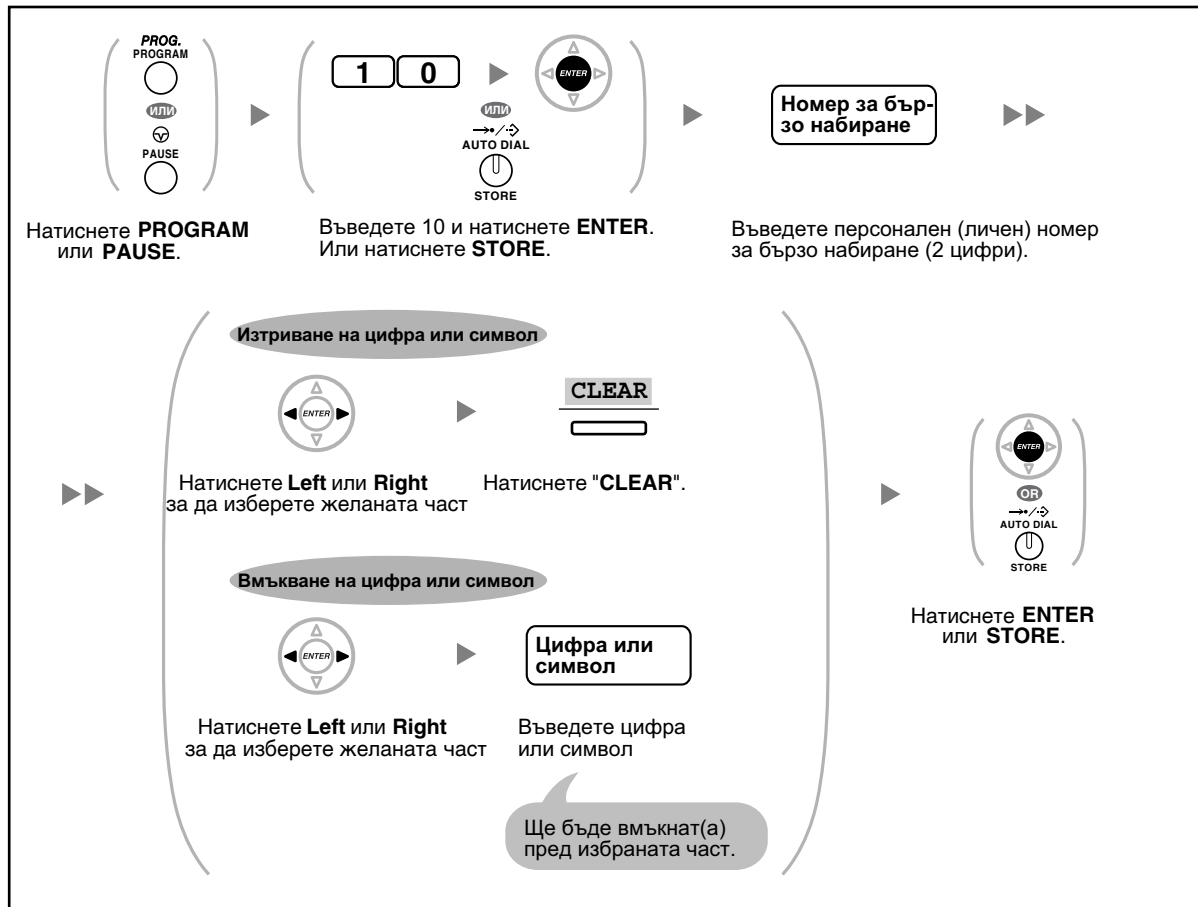

◆◆ Отмяна настройките на функциите (изтриване)

Можете да изключите (изтриете) или да възстановите фабричните настройки на следните функции (вижте таблицата с настройките на функциите - по-горе).

Функция	Фабрична настройка
Display Switching Mode	Автоматично
Hot Line	Изключена
Calling Line Identification Restriction [CLIR]	Не
Calling/Connected Line Identification Presentation [CLIP/COLP]	Изпизва се вашият номер
Preferred Line Assignment—Outgoing	Вътрешна линия
Preferred Line Assignment—Incoming	Линията, звъняла най-дълго
Alternate Receiving—Ring/Voice	Звънене
Paralleled Telephone	Параленият телефон ще звъни
Forced Answerback Selection	Не (Изключена)
Live Call Screening Mode Set	Hands-free режим
LCS Mode Set [After Answering]	Прекратяване на записа
Call Waiting Selection—Intercom/Outside Calls	Без повикване
Call Waiting Tone Type Selection	Сигнал 1
Absent Message	Не (Изключено)
Personal Absent Message	Няма съобщение
Call Forwarding [FWD]/Do Not Disturb [DND]—Intercom/Outside Calls	Изключена
FWD N/A Timer	15 секунди
Call Pickup Deny	Позволено
Headset Operation	Устройство за глава изключено
Executive Busy Override Deny	Позволено
Paging Deny	Позволено
Key Pad Tone Set	Включено
Background Music [BGM]	Изключено
Data Line Security	Изключено
Connected Line Identification Restriction [COLR]	Позволено
Log-in/Log-out	Log-in
Message Waiting	Off
Timed Reminder	Празен (без настройка)

За отмяна настройките на функциите (изтриване)



- Ако не желаете Call Waiting, FWD/DND или Hot Line да бъдат изтрети от тази функция, моля, обърнете се към вашия дилър.

3.1.3 Програмиране на бутоните

Можете да смените функциите на многофункционалните CO бутони/DSS бутони, и на програмните бутони (RF) на системни телефони (СТ), DSS конзоли, допълнителни клавиатури (Add-on Key Module) и портативни станции (ПС).



За активиране на програмния режим на ПС, направете справка с инструкцията за употреба на портативната станция.

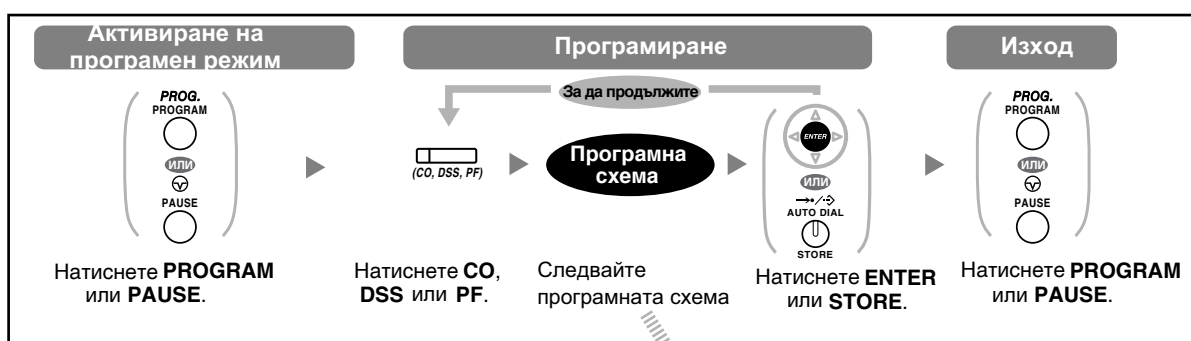

Бутони (функции)	Многофункционални бутони			Програмна схема
	CO	DSS	PF	
Loop-CO (L-CO)	✓	✓		*
Group-CO (G-CO) (Групов CO бутон)	✓	✓		# + Номер на група външни линии (2 цифри)
Single-CO (S-CO) (Единичен CO бутон)	✓	✓		0 + Номер на външна линия (3 цифри)
Direct Station Selection (DSS) (Директен избор на станция)	✓	✓		1 + Вътрешен номер
One-touch Dialling* ¹ (Набиране с едно докосване)	✓	✓	✓	2* ² + Желан номер (до 32 цифри)
Incoming Call Distribution Group (ICD Group) (Група за разпределение на входящите повиквания)	✓	✓		3 0 + Вътрешен номер на групата
Message (Съобщение)	✓	✓		4 0
Message for another extension (Съобщение за друг вътрешен пост)	✓	✓		4 0 + Вътрешен номер/ Вътрешен номер на групата
Call Forwarding (FWD)/Do Not Disturb (DND)—Both (Всички)	✓	✓		4 1 (Пренасочване на повикване (FWD)/ "не ме безпокойте" (DND))
FWD/DND—Outside calls (Външни повиквания)	✓	✓		4 2
FWD/DND—Intercom calls (Вътрешни повиквания)	✓	✓		4 3

Бутони (функции)	Многофункционални бутони			Програмна схема
	CO	DSS	PF	
Group FWD—Both calls (Всички повиквания)	✓	✓		[4] [4] + Вътрешен номер на групата
Group FWD—Outside calls (Външни повиквания)	✓	✓		[4] [5] + Вътрешен номер на групата
Group FWD—Intercom calls (Вътрешни повиквания)	✓	✓		[4] [6] + Вътрешен номер на групата
Account	✓	✓		[4] [8]
Conference (Конференция)	✓	✓		[4] [9]
Terminate (Прекъсване)	✓	✓		[5] [0]
External Feature Access (EFA) (Достъп до външни функции)	✓	✓		[5] [1]
Charge Reference (Справка за разходите)	✓	✓		[5] [2]
Call Park (Задържане на разговор)	✓	✓		[5] [3] + Зона на задържане (настаняване) на разговора (2 цифри)
Call Park (Automatic Park Zone) (Автоматична зона)	✓	✓		[5] [3] [*]
Call Log* ³	✓	✓		[5] [4]
Call Log for ICD Group* ³ (Call Log за ICD група)	✓	✓		[5] [4] + Вътрешен номер на групата
Log-in/Log-out	✓	✓		[5] [5]
Log-in/Log-out of a specified group (определена група)	✓	✓		[5] [5] + Вътрешен номер на групата
Log-in/Log-out for all groups (всички групи)	✓	✓		[5] [5] [*]
Hurry-up	✓	✓		[5] [6] + Вътрешен номер на групата
Wrap-up	✓	✓		[5] [7]
System Alarm* ³	✓	✓		[5] [8]
Time Service (Day/Night/ Lunch/Break) (времеви режим)	✓	✓		[5] [9] + 0/1/2/3* ⁴ (+ [#] + номер)
Answer* ³ (Отговаряне)	✓	✓		[6] [0]

3.1 Програмиране на телефона

Бутони	Многофункционални бутони			Програмна схема
	CO	DSS	PF	
Release* ³	✓	✓		[6] [1]
Toll Restriction/Call Barring Ограничаване на обажданията	✓	✓		[6] [2] + Ниво на ограничение (1-7)
ISDN Service* ⁵ (ISDN услуга)	✓	✓		[6] [3] + Желан номер (до 32 цифри)
Calling Line Identification Restriction (CLIR)	✓	✓		[6] [4]
Connected Line Identification Restriction (COLR)	✓	✓		[6] [5]
ISDN-Hold	✓	✓		[6] [6]
Headset* ^{3*6}	✓	✓		[6] [7]
Time Service Switching Mode (Automatic/Manual)	✓	✓		[6] [8] (+ Номер)
Network Direct Station Selection (NDSS)* ⁸	✓	✓		[6] [9] + Вътрешен номер на друга централа
CTI	✓			[7] [0]
Check-in* ³	✓	✓		[8] [0]
Check-out* ³	✓	✓		[8] [1]
Two-way Record* ⁷	✓	✓		[9] [0] + Плаващ номер на гласова поща
Two-way Transfer* ⁷	✓	✓		[9] [1] + Плаващ номер на гласова поща
One-touch Two-way Transfer* ⁷	✓	✓		[9] [1] + Плаващ номер на гласова поща + # + Вътрешен номер / Вътрешен номер на ICD група
Live Call Screening (LCS)* ⁷	✓	✓		[9] [2]
Voice Mail Transfer* ⁷	✓	✓		[9] [4] + Voice mail floating extension no.



- *1 "*" , "#", FLASH/RECALL, PAUSE, SECRET (INTERCOM) и T (Transfer) също могат да бъдат запаметени.
Ако не искате да се изписва запаметеният номер, когато се обаждате, натиснете SECRET (INTERCOM) бутона преди или след номерата, които искате да скриете
Когато запамятвате външен номер, най-напред трябва да запаметите номера за достъп до външна линия. Ако имате клиентски номер (код), трябва да го въведете преди номера за достъп до външна линия.
<Пример>

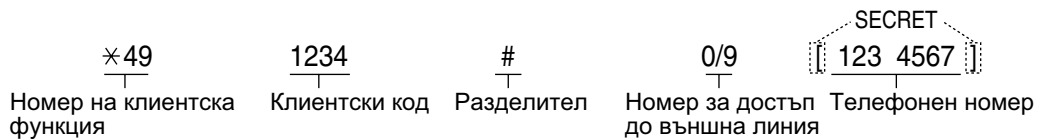

- *2 За PF бутон, не е необходимо въвеждането на "2" преди желанния номер.
- *3 Този бутон не е достъпен за ПС
- *4 0: Ден/Нощ/Обяд/Почивка, 1: Ден/Нощ/Почивка, 2: Ден/Нощ/Обяд, 3: Ден/Нощ
- *5 Действието на този бутон зависи от ISDN услугата, предлагана от телефонната компания.
- *6 Този бутон не е достъпен при КХ-Т7665.
- *7 Този бутон се използва за функция гласова поща.
- *8 Този бутон може да не е достъпен, в зависимост от мрежата и настройките на телефонната централа. Консултирайте се с дилъра си.
- За изход по всяко време, вдигнете слушалката



- Вместо да въвеждате цифри, можете да изберете желанния параметър и с бутона за навигация (нагоре/надолу).

За различаване на звъненето за CO, INTERCOM и ICD Group бутоните (само при цифров системен телефон)

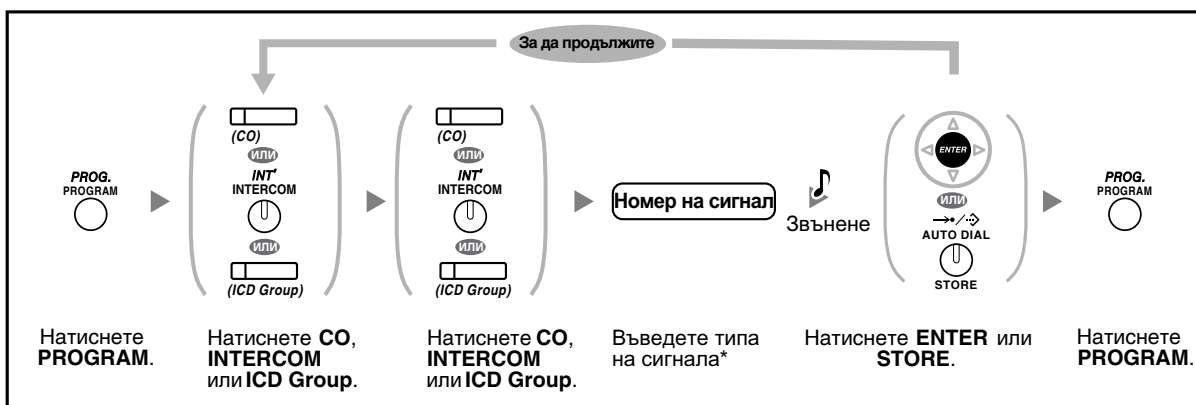

3.1 Програмиране на телефона



- * Възможните сигнали са различни при различните телефони:
 - КХ-Т7600 серия (с изключение на КХ-Т7665): Сигнали от "01" до "30".
 - КХ-Т7665: Само сигнали от "01" до "08" са достъпни. Можете да въведете и число от "09" до "30", но ще чувате сигнал тип "01".
 - Други телефони: Само сигнали от "01" до "08" са достъпни. Можете да въведете и число от "09" до "30", но ще чувате сигнал тип "02".

За изтриване настройките (програмирането) на бутон

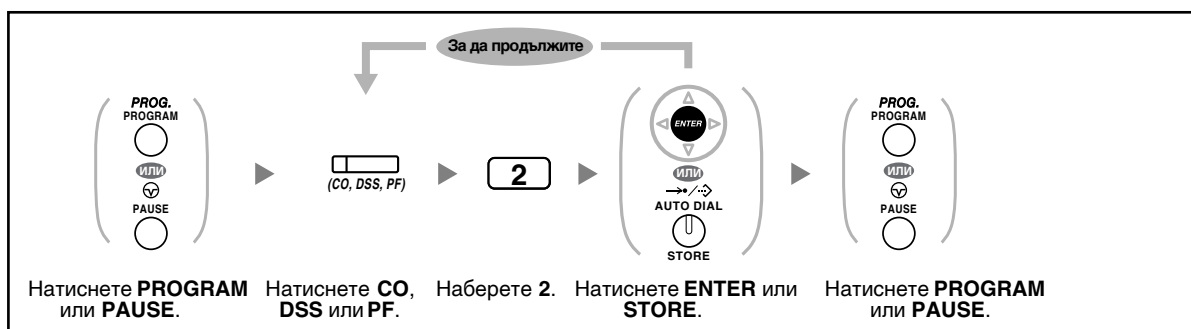

3.2 Програмиране от управителя/мениджъра

3.2.1 Информация за програмирането

Управителят (мениджърът) може да програмира следните функции:

- Разходи (такси) за разговори
- Контрол на другите вътрешни постове

Необходим вътрешен пост (телефон)

Вътрешният пост, който е зададен като вътрешен пост на управителя/мениджъра

Необходим телефон

Системен телефон Panasonic с дисплей (повече от 2 реда)
(напр. КХ-Т7636)

Парола на мениджъра

За активиране на програмния режим е необходимо въвеждането на паролата на мениджъра (макс. 10 цифри). Фабрично зададената парола е: 1234)

Условия







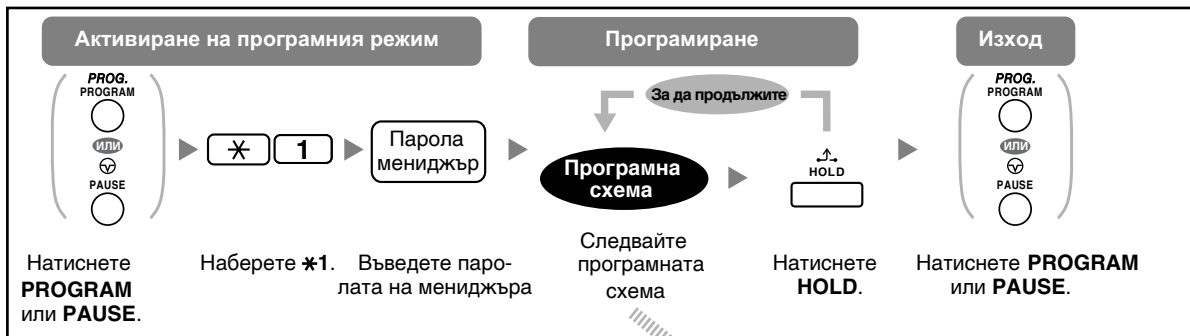

Вътрешният пост на мениджъра трябва да е свободен, със затворена слушалка и да няма задържани разговори.

3.2.2 Програмиране от управителя/мениджъра

◆◆ Промяна таксуването на разговорите и контрол на вътрешните постове



Функция	Програмна схема
Смяна на паролата на мениджъра.	0 0 + + Парола (макс. 10 цифри) +
Разглеждане на таксите за разговори на вътрешните постове.	0 1 + + Вътрешен номер
Изтриване на таксите за разговори.	0 1 + + Вътрешен номер + +
Задаване на бюджет за таксуването на разговорите на вътрешен пост.	0 2 + + Вътрешен номер + Charge* +
Разглеждане на таксите за всеки код.	0 3 + + Код за потвърждение
Изтриване на таксите за всеки код.	0 3 + + Код за потвърждение + +
Задаване на бюджет за всеки код.	0 4 + + Код за потвърждение + Charge* +
Разглеждане на таксите за разговори за всяка външна линия	0 5 + + Номер навъншна линия (3 цифри)
Задаване на ниво на таксуване за всяка група външни линии.	0 6 + + Номер на група външни линии (2 цифри) + Charge rate* +
Изтриване на всички такси.	0 7 + +
Разпечатване на сумарните разходи.	0 8 + +
Заклучване/Отключване на вътрешен пост (Remote Extension Lock)	9 0 + + Вътрешен номер + 1 (заклучване)/ 0 (отключване) +
Изтриване на PIN кода и заключването на PIN кода на други вътрешни постове.	9 1 + + Вътрешен номер +

Функция	Програмна схема
Изтриване на PIN кода и заключването на PIN кода за кодовете за потвърждение.	  +  + Код за потвърждение + 
Задаване на PIN код (макс. 10 цифри) за код за потвърждение.	  +  + Код за потвърждение + PIN код + 



- **ВНИМАНИЕ**

Ако някой узнае паролата на централата или PIN кода на централата, възможно е да злоупотреби и да води външни разговори за ваша сметка. За да предотвратите това, силно ви препоръчваме да спазвате следните правила:

- а) Стриктно пазете тайната на PIN кода.
- б) Изберете колкото е възможно по-дълъг и по-сложен PIN код.
- в) Сменявайте често PIN кода.

- * За въвеждане на десетична точка, натискайте *.

3.3 Системно програмиране

3.3.1 Информация за програмирането

Можете да настроите параметрите и функциите на системата според собствените си предпочитания и нужди (системата е програмирана фабрично).

Програмирането е показано по-долу (Програмен номер)

- Дата и час [000]
- Системни номера и имена за бързо набиране [001]/[002]
- Имена и номера на вътрешните постове [003]/[004]

Необходим вътрешен пост (телефон)

Вътрешният пост, определен от COS програмирането.

Необходим телефон

Системен телефон Panasonic с дисплей (повече от 2 реда)
(напр. KX-T7636)

Системна парола

За активиране на програмния режим е необходимо да въведете системна парола (до 10 цифри).
(Фабрично зададена парола: 1234)

Условия

Вътрешният телефон, от който програмирате, трябва да е свободен, с поставена слушалка и да няма задържани разговори

Списък

Преди програмирането, решете какви настройки ще задавате и си ги запишете. Запазете записките си за бъдещи справки. Вашият дилър също разполага с пълен списък за извършеното първоначално системно програмиране на централата. Поискайте фотокопии от този списък.

◆◆ Описание на означенията

Фиксирани бутони		Функция
T7600/NT136	T7200/T7400/T7500	
		PREVIOUS (PREV) (Предишен)
		NEXT (Следващ)
		STORE (ENTER) (Запаметяване/потвърждение)
	Няма	Back to Previous Menu (CANCEL) (Връщане към предишно меню / Отказ)
		SHIFT
		PROGRAM (Програмиране)
		END (Край)
		SELECT (Избиране)
		FLASH
		CLEAR
		SECRET

◆◆ Последователност на програмирането

По-долу са описани основните стъпки при програмирането на системата.

1. Активиране на програмния режим

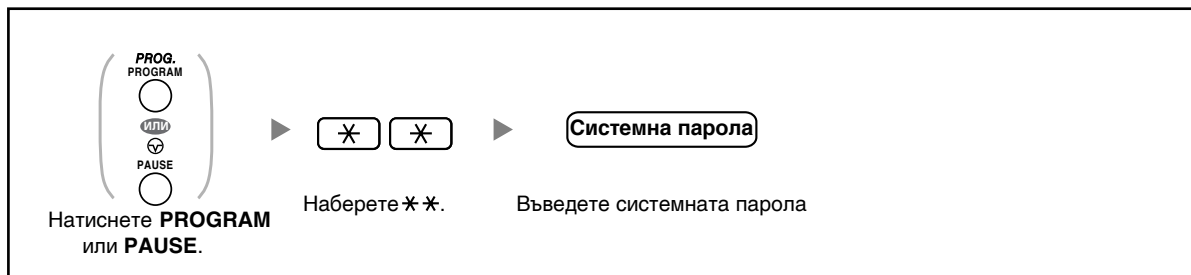

2. Програмиране

Можете да въведете съответния програмнен номер (3 цифри).



- За изход от програмния режим по всяко време, вдигнете слушалката.

3. Изход от програмния режим.

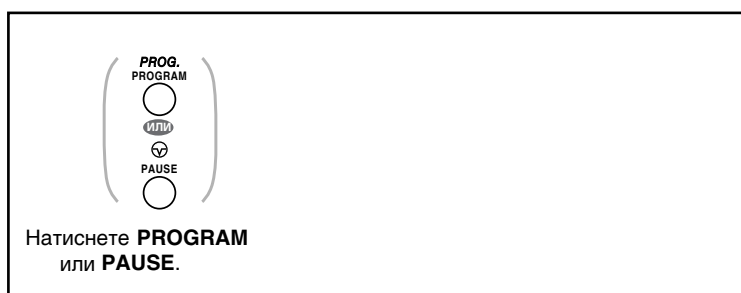

- За изход от програмния режим по всяко време, вдигнете слушалката

3.3.2 Програмиране на системата

◆◆ Дата и час [000]

Системните телефони показват текущите дата и час, когато слушалката е поставена върху телефона.
[В 12-часов формат]

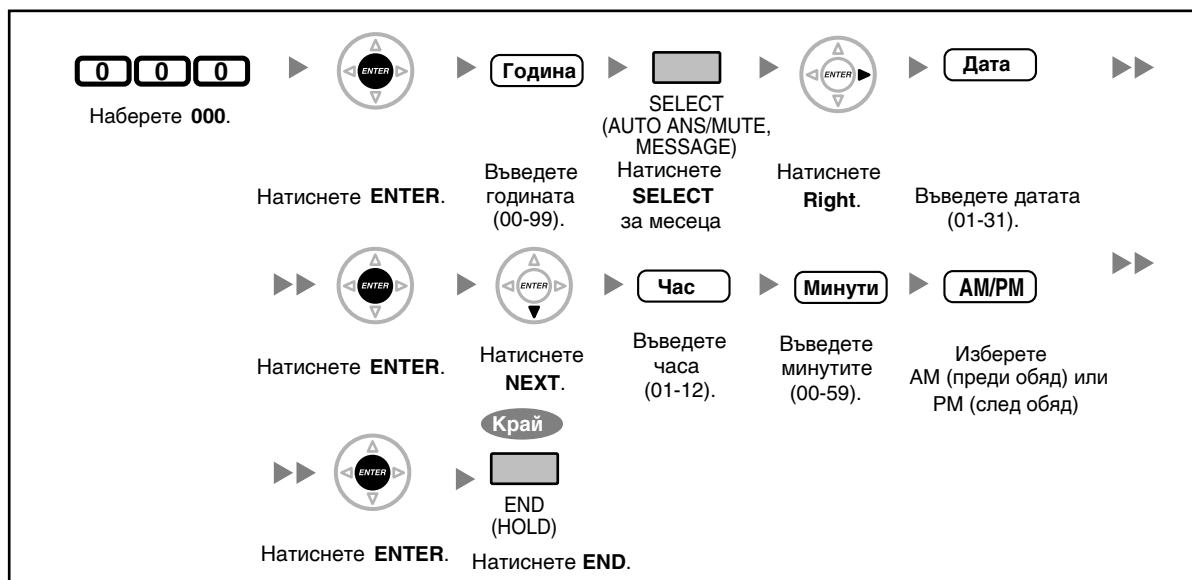

[В 24-часов формат]

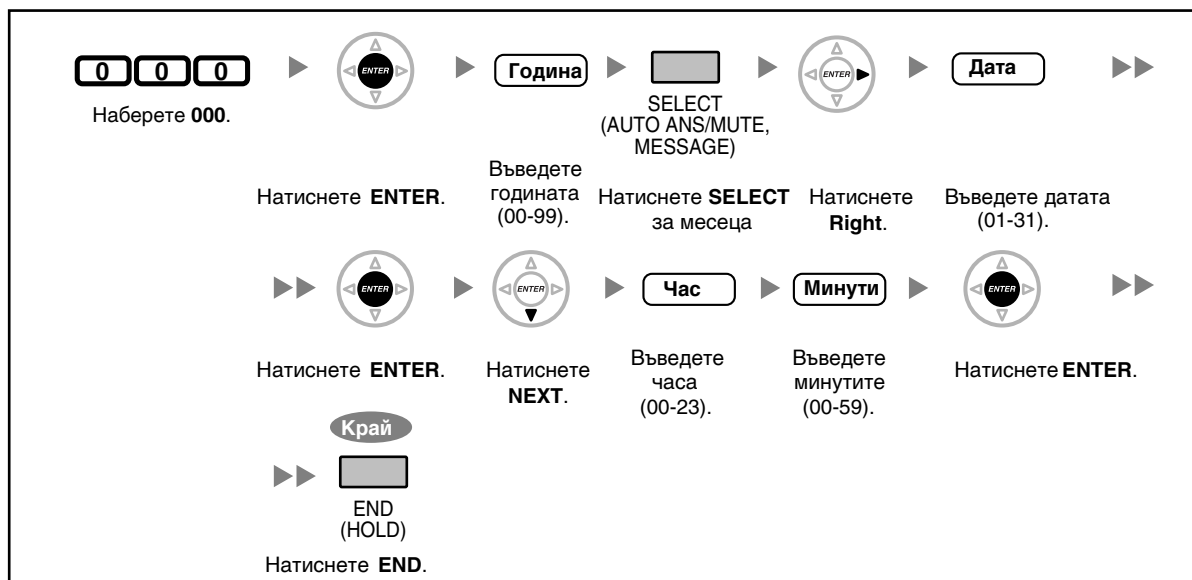

◆◆ Име на вътрешен пост [004]

Можете да запаметите име за всеки потребител на вътрешен пост. Така можете да получавате информация за ползващите вътрешните постове, например за обаждациите се по вътрешната линия. За въвеждане на символи вижте "Въвеждане на символи"

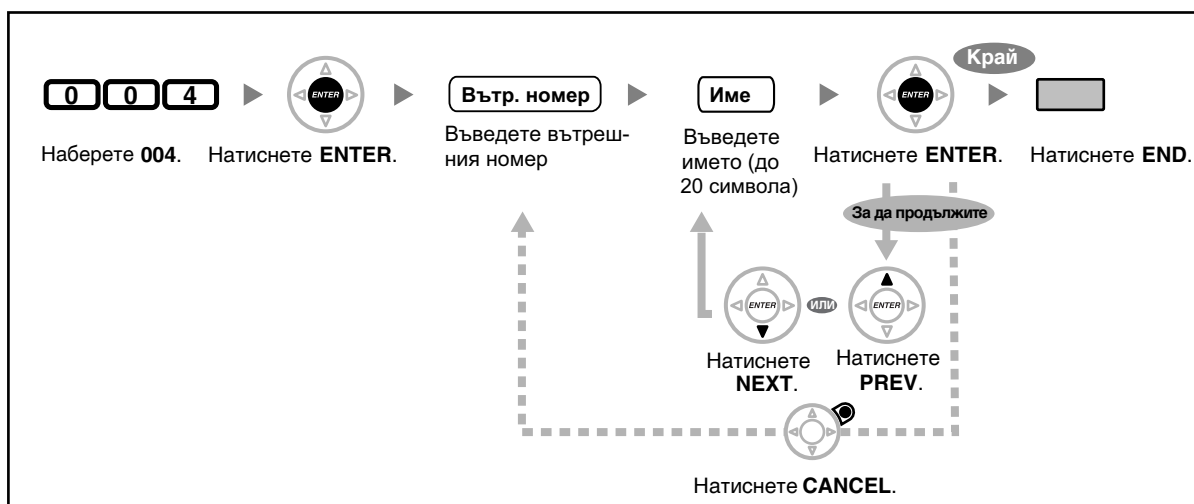

Раздел 4

Приложение

Този раздел съдържа указания за решаване на проблеми, списък с номерата на функциите и списък на тоновете. Направете справка с указанията за решаване на проблеми, преди да се обърнете към сервиз.

4.1 Решаване на проблеми

4.1.1 Решаване на проблеми

◆◆ Решаване на проблеми

Проблем	Причина и решение
Телефонът не работи правилно	<ul style="list-style-type: none"> ➡ Консултирайте се с дилъра си.
Не можете да използвате телефона.	<ul style="list-style-type: none"> • Телефонът е заключен <ul style="list-style-type: none"> ➡ Отключете телефона. (👉 1.5.3 Предотвратяване използването на телефона от други хора, 2.1.1 Контрол на вътрешните постове) • Телефонът е включен към eXtra Device Port. <ul style="list-style-type: none"> ➡ Необходимо е системно програмиране.
Някои функции не работят.	<ul style="list-style-type: none"> • Някои функции на системата може да са забранени. <ul style="list-style-type: none"> ➡ Консултирайте се с мениджъра си. • Номерата на функциите може да са променени. <ul style="list-style-type: none"> ➡ Проверете номерата и опитайте отново.
Не можете да извършвате операции със системен телефон.	<ul style="list-style-type: none"> • Не е избрана вътрешна линия. При програмирането е сменена избраната при вдигане на слушалката линия. (👉 3.1.2 Настройване на програмните функции) <ul style="list-style-type: none"> ➡ В настоящата инструкция се подразбира, че при вдигане на слушалката се избира вътрешна линия. Ако настройките са променени, натиснете INTERCOM, след като вдигнете слушалката, и следвайте инструкциите.
Паралелният телефон не звъни.	<ul style="list-style-type: none"> • Може да сте избрали настройка "Без звънене". Изберете настройка "Звънене". (👉 1.7.11 Настройване за звънене на паралелен телефон)
Телефонът не използва личните ви или други настройки. (Набиране с едно докосване, пренасочване на повиквания и др.)	<ul style="list-style-type: none"> • Вътрешната линия е сменена. Не са изтрети настройките на предишния телефон. <ul style="list-style-type: none"> ➡ Изтрийте старите настройки и програмирайте свои настройки. (👉 1.7.13 Изтриване на настройките на вашия пост, 3.1.1 Програмиране на телефона, 3.1.3 Програмиране на бутоните.
Системният телефон няма функционален бутон.	<ul style="list-style-type: none"> • Някои модели нямат функционални бутони. <ul style="list-style-type: none"> ➡ Сменете многофункционален бутон с желанния бутон. (👉 3.1.3 Програмиране на бутоните) ➡ Въведете номер на функцията, вместо функционален бутон. (👉 1.1.1 Преди да използвате телефоните)

Проблем	Причина и решение
Изписва се "Restricted" или се чува предупредителен сигнал.	<ul style="list-style-type: none"> • Телефонът е заключен. <ul style="list-style-type: none"> ▶ Отключете телефона. (👉 1.5.3 Предотвратяване използването на телефона ви от други хора, 2.1.1 Контрол на вътрешните постове) • Активирано е ограничение за набиране <ul style="list-style-type: none"> ▶ Консултирайте се с мениджъра си или с дилъра си. • Изисква се клиентски код. (👉 1.2.7 Обаждане без ограничения, 1.2.1. Обикновено обаждане)
Не могат да се реализират външни обаждания чрез набиране с едно докосване или бързо набиране.	<ul style="list-style-type: none"> • Не е запаметен номер за достъп до външна линия <ul style="list-style-type: none"> ▶ Трябва да запаметите номера за достъп до външна линия (👉 3.1.3 Програмиране на бутоните)
Номерата на функциите трудно се помнят.	<ul style="list-style-type: none"> ▶ Помолете дилъра си да замени номерата с по-лесни.
Линията прекъсва по време на разговор с отсрещната страна.	<ul style="list-style-type: none"> • Изтекло е определеното време. (👉 1.4.1 Прехвърляне на повикване, 1.4.5 Конферентна връзка) <ul style="list-style-type: none"> ▶ Помолете дилъра си за удължаване на времето
Функцията повторно набиране не работи.	<ul style="list-style-type: none"> • Запаметеният номер е с повече от 32 цифри или е вътрешен номер. (👉 1.2.3 Повторно набиране)
Връзката с персонален компютър или факс апарат не е успешна.	<ul style="list-style-type: none"> • Обменяният сигнал може да е бил с прекъсване. (👉 1.7.9 Защита на линията от напомнящи сигнали)
Не искате вашият телефонен номер да се изписва на дисплея на телефона на отсрещната страна.	<ul style="list-style-type: none"> ▶ Консултирайте се с дилъра си.
Искате вашият номер да се изписва на телефона на отсрещната страна.	<ul style="list-style-type: none"> • (👉 1.7.4 Показване на вашия телефонен номер на дисплея на телефона, на който се обаждате ([CLIP/COLP]))
Не можете да изпращате сигнал за изчакващо повикване.	<ul style="list-style-type: none"> • Отсрещната страна не е активирала Call Waiting. (👉 Изпращане на сигнал за изчакващо повикване, 1.4.4 Отговор на изчакващо повикване, 1.7.3 Получаване на изчакващо повикване) • Отсрещната страна е активирала Data Line Security. (👉 1.7.9 Защита на линията от напомнящи сигнали)
Забравена парола.	<ul style="list-style-type: none"> • Помолете мениджъра да ви помогне. (👉 2.1.1 Контрол на вътрешните постове)
Фоновата музика се включва внезапно.	<ul style="list-style-type: none"> ▶ Изключете музиката. (👉 1.7.8 Включване на фонова музика, 2.1.4 Включване на външна фонова музика)

4.1 Решаване на проблеми

Проблем	Причина и решение
Не искате да се изписва запаметеният номер.	➡ Скрийте номера (☞ Запаметяване на имена и номера, 3.1.3. Програмиране на бутоните)
Искате да проверите вътрешния си номер	• (☞ 1.1.1 Преди да използвате телефоните
Датата и часът не са верни.	• Настройте датата и часа чрез системно програмиране. (☞ Дата и час [000] в 3.3.2 Програмиране на системата)
Показанията на дисплея не се четат.	• ➡ Настройте контраста на дисплея (☞ 3.1.2 Настройване на програмните функции)
Искате да различавате сигналите.	• (☞ За различни мелодии на звънене за CO, INTERCOM и ICD Group бутоните (Само при цифров системен телефон), 3.1.3 Програмиране на бутоните)
Бутонът MESSAGE свети.	• Друг вътрешен пост ви е оставил индикация за изчакващо съобщение, докато сте отсъствали от работното си място.

4.2 Таблица с номерата на функциите

4.2.1 Таблица с номерата на функциите

Номерата на функциите, дадени в долната таблица, са фабрично зададени. Освен фиксираните номера, функциите имат и "гъвкави" номера. Ако смените номера на такава функция, моля, запишете го в таблицата за бъдещи справки.

Функция	Фабр. номер (Нов номер)	Допълнителни параметри/бутони
1.2.1 Обикновено обаждане		
Обаждане на оператор (Operator Call)	9/0 ()	
Автоматично избиране на свободна външна линия (Automatic Line Access)	0/9 ()	външен телефонен номер
За автоматично избиране на свободна външна линия в определена група линии (Outside Line Group Access)	8 ()	номер на група външни линии (2 цифри) + външен телефонен номер
Обаждане в частна мрежа (TIE Line Access)	7 ()	частен телефонен номер
Използване на клиентски код (Account Code Entry)	*49 ()	клиентски код + # + външен телефонен номер
1.2.2 Бързо обаждане		
Използване на номера, запаметени в телефона (Personal Speed Dialling)		
– Запамяване	*30 ()	личен номер за бързо набиране (2 цифри) + телефонен номер + #
– Набиране	* ()	* + личен номер за бързо набиране (2 цифри)
Използване на номера, запаметени в централата (System Speed Dialling)		
– Набиране	* ()	системен номер за бързо набиране (3 цифри)
Задаване на номер, който да се набере при вдигане на слушалката (Hot Line)	*740 ()	
– Запамяване		2 + телефонен номер + #
– Активиране		1
– Отказ		0
1.2.3 Повторно набиране		
Повторно набиране на последния набран номер (Last Number Redial)	# ()	

4.2 Таблица с номерата на функциите

Функция	Фабр. номер (Нов номер)	Допълнителни параметри/бутони
<p>1.2.4 Когато набраният номер е зает или абонатът не отговаря</p> <p>За прекратяване на обратното звънене (Automat Callback Busy Cancel)/За отказ (CCBS Cancel)</p> <p>Оставяне на индикация за изчакващо съобщение / Обаждане на оставилия индикацията (Message Waiting)</p> <p>За обаждания се</p> <ul style="list-style-type: none"> – Оставяне/отказ <p>За търсения вътрешен пост</p> <ul style="list-style-type: none"> – Връщане на обаждането – Изтриване 	<p style="text-align: center;">*46 ()</p> <p style="text-align: center;">*70 ()</p>	<p>1/0 + вътрешен номер</p> <p>2</p> <p>0 + вашия вътрешен номер</p>
<p>1.2.7 Обаждане без ограничения</p> <p>Използване на вашите права за обаждане от друг вътрешен пост (Remote COS Access)</p> <p>За обаждане чрез код за потвърждение (Verified Code Entry)</p>	<p style="text-align: center;">*47 ()</p>	<p>вътрешен номер + PIN код + телефонен номер</p> <p>*+ код за потвърждение + PIN код за потвърждение + телефонен номер</p>
<p>1.2.8 Достъп до друг пост директно Outside (Direct Inward System Access [DISA])</p> <p>Обаждане чрез DISA</p> <ul style="list-style-type: none"> – На вътрешен номер (In All Security Mode only) – На външен номер (In Trunk Security Mode/All Security Mode only) 		<p>вашият вътрешен номер/(* код за потвърждение) + PIN код / (PIN код за потвърждение) + вътрешен номер</p> <p>вашият вътрешен номер/(* код за потвърждение) + PIN код / (PIN код за потвърждение) + външен номер</p>
<p>1.2.9 Настройване на телефона от друг вътрешен пост или чрез DISA (Remote Setting)</p> <ul style="list-style-type: none"> – От вътрешен пост – Чрез DISA 		<p>вашият вътрешен номер + PIN код + номер на функция</p>

Функция	Фабр. номер (Нов номер)	Допълнителни параметри/бутони
1.3.3 Отговаряне на повикване чрез друг телефон (Call Pickup) Отговаряне на повикване от друг телефон (Call Pickup) – Групово – Директно Забрана на други хора да "изтеглят" ваши повиквания (Call Pickup Deny) – Забрана – Разрешение	※40 () ※41 () ※720 ()	номер на група (2 цифри) вътрешен номер 1 0
1.3.4 Отговаряне на повикване чрез външен говорител (Trunk Answer From Any Station [TAFAS]) – Отговаряне чрез външен говорител	※42 ()	KX-TDA100/KX-TDA200: номер на говорител KX-TDA15/KX-TDA30: 1
1.3.6 Разпознаване на нежелани повиквания (Malicious Call Identification [MCID])	※7※3 ()	
1.4.1 Прехвърляне на повикване Прехвърляне на повикване чрез ISDN услуга (Call Transfer [CT] - by ISDN)	※62 ()	телефонен номер
1.4.2 Задържане на повикване Задържане (Call Hold)/Изтегляне на повикване (Call Hold Retrieve) Изтегляне на повикване (Call Hold Retrieve) – От определена линия – От определен вътрешен номер Задържане в системната зона за задържане (Call Park) – Задържане – Изтегляне	※50 () ※53 () ※51 () ※52 ()	номер на задържаната външна линия (3 цифри) вътрешен номер, който е задържал повикването зона на задържане (2 цифри)/ ※ зона на задържане (2 цифри)

4.2 Таблица с номерата на функциите

Функция	Фабр. номер (Нов номер)	Допълнителни параметри/бутони
1.4.4 Отговор на изчакащо повикване Отговор на повикване, изчакащо в централата Отговор на повикване, изчакащо в телефонната компания	×50 () ×60 ()	
1.4.5 Конферентна връзка Добавяне на трета страна към разговора чрез ISDN услуга (Three-party Conference [3PTY] - by ISDN)	×62 ()	телефонен номер + бутон TRANSFER + 3
1.5.1 Пренасочване на повиквания Пренасочване на ваши повиквания (Call Forwarding [FWD])/ 1.7.2 Отхвърляне на входящите повиквания (Do Not Disturb [DND]) – Всички повиквания – Външни повиквания – Вътрешни повиквания – Задаване на времето на изчакаване при "Без отговор" и "Заето/Без отговор" Активиране/Отказ от пренасочване на повикванията за вашата ICD група – Всички повиквания – Външни повиквания – Вътрешни повиквания	×710 () ×711 () ×712 () ×713 () ×714 () ×715 () ×716 ()	0 (Отказ)/ 1 (Do Not Disturb [DND])/ 2 (Всички повиквания) + телефонен номер + #/ 3 (Заето) + телефонен номер + #/ 4 (Без отговор) + телефонен номер + #/ 5 (Заето/Без отговор) + телефонен номер + #/ 7 (Следвай ме) + вашият вътрешен номер/ 8 (Следвай ме - Отказ) + вашият вътр. номер 00-99 (секунди) 1 (Активиране) + Вътр. номер на ICD група + тел. номер + #/0 (Отказ) + Вътр. номер на ICD група

Функция	Фабр. номер (Нов номер)	Допълнителни параметри/бутони
Пренасочване на повиквания чрез ISDN услуга (Call Forwarding [CF] - by ISDN) <ul style="list-style-type: none"> – Активиране – Отказ – Потвърждение (проверка) 	*7*5 ()	номер на външна линия + # + номер на група абонати + # + 2 (Безусловно)/3 (Заето)/4 (Без отговор) + телефонен номер + # номер на външна линия + # + номер на група абонати + # + 0 номер на външна линия + # + номер на група абонати + # + 1
1.5.2 Показване на съобщение на дисплея на телефона на повикващия (Absent Message) <ul style="list-style-type: none"> – Активиране – Отказ 	*750 ()	1-9 (+ параметър) + # 0
1.5.3 Предотвратяване използването на телефона ви от други хора (Extension Lock) <ul style="list-style-type: none"> – Заклучване – Отключване 	*77 ()	1 0 + PIN код
1.6.1 Повикване Групово повикване	*33 ()	номер на група (2 цифри)
1.6.2 Получаване/Отказ на изпратено известие (анонс) <ul style="list-style-type: none"> – Приемане – Отказ – Позволение 	*43 () *721 ()	1 0
1.6.3 Изпращане на известие на няколко абоната едновременно (Broadcasting) <ul style="list-style-type: none"> – За обаждане и известяване 	*32 ()	номер на група за изпращане (1 цифра)
1.7.1 Настройване на аларма (Timed Reminder) <ul style="list-style-type: none"> – Активиране – Изключване 	*760 ()	12ч: 1 + час/минути + 0 (AM)/1 (PM) + 0 (веднъж)/1 (ежедневно) 24ч: 1 + час/минути + 0 (веднъж)/1 (ежедневно) 0

4.2 Таблица с номерата на функциите

Функция	Фабр. номер (Нов номер)	Допълнителни параметри/бутони
<p>1.7.3 Получаване на изчакащо повикване (Call Waiting Off-hook Call Announcement [OHCA]/Whisper OHCA)</p> <ul style="list-style-type: none"> – За вътрешни обаждания (No call/Tone/OHCA/Whisper OHCA) – За външни обаждания (No tone/Tone) 	<p style="text-align: center;">*731 ()</p> <p style="text-align: center;">*732 ()</p>	<p>0 (No call)/1 (Tone)/2 (OHCA)/3 (Whisper OHCA)</p> <p>0 (No tone)/1 (Tone)</p>
<p>1.7.4 Показване на вашия телефонен номер на дисплея на телефона, на който се обажда (Calling/Connected Line Identification Presentation [CLIP/COLP])</p> <ul style="list-style-type: none"> – Номер на линията – Вашият вътрешен номер 	<p style="text-align: center;">*7*2 ()</p>	<p>1</p> <p>2</p>
<p>1.7.5 Забрана показването на вашия телефонен номер на дисплея на повикващия (Connected Line Identification Restriction [COLR])</p> <ul style="list-style-type: none"> – Показване – Забрана 	<p style="text-align: center;">*7*0 ()</p>	<p>0</p> <p>1</p>
<p>1.7.6 Забрана показването на вашия телефонен номер на дисплея на телефона, на който се обажда (CLIR)</p> <ul style="list-style-type: none"> – Показване 0 – Забрана 1 	<p style="text-align: center;">*7*1 ()</p>	
<p>1.7.7 Предотвратяване присъединяването на други хора към разговора (Executive Busy Override Deny)</p> <ul style="list-style-type: none"> – Забрана – Позволение 	<p style="text-align: center;">*733 ()</p>	<p>1</p> <p>0</p>
<p>1.7.8 Включване на фонова музика (BGM)</p> <ul style="list-style-type: none"> - Включване - Изключване 	<p style="text-align: center;">*751 ()</p>	<p>KX-TDA100/KX-TDA200: BGM номер (1 цифра)</p> <p>KX-TDA15/KX-TDA30: 1</p> <p>0</p>
<p>1.7.9 Защита на линията от напомнящи сигнали (Data Line Security)</p> <ul style="list-style-type: none"> - Активиране - Изключване на защитата 	<p style="text-align: center;">*730 ()</p>	<p>1</p> <p>0</p>

Функция	Фабр. номер (Нов номер)	Допълнителни параметри/бутони
1.7.11 Настройване за звънене на паралелен телефон (Paralleled Telephone) – Звъни – Не звъни	*39 ()	1 0
1.7.12 Използване на вашата ПС в паралел с жичен телефон (Wireless XDP Parallel Mode) – Активиране – Изключване	*48 ()	1 + вътрешен номер на телефона 0
1.7.13 Изтриване на настройките на вашия пост (Extension Feature Clear)	*790 ()	
1.8.1 Напускане на ICD групата (Log-in/Log-out, Wrap-up) Log-in Log-out Активиране/Изключване на Not Ready режим	*736 () *735 ()	1 + Вътр. номер на ICD група/ * 0 + Вътр. номер на ICD група/ * 1 (Not Ready)/0 (Готовност)
*3 1.8.2 Мониторинг и контрол на ICD групата (Incoming Call Distribution Group Monitor)	*739 ()	Вътрешен номер на ICD групата
1.9.1 При свързан домофон / автомат за врата Обаждање от домофон Отваряне на вратата	*31 () *55 ()	номер на домофон (2 цифри) номер на домофон (2 цифри)
1.9.2 При свързано външно реле	*56 ()	номер на реле (2 цифри)
1.9.4 При свързана централа Достъп до външни услуги (External Feature Access [EFA])	*60 ()	код на услугата
1.9.5 При свързана система за обработка на глас Пренасочване на повикванията към гласова поща (Voice Mail Integration) – Всички повиквания	*710 ()	0 (Отказ)/

4.2 Таблица с номерата на функциите

Функция	Фабр. номер (Нов номер)	Допълнителни параметри/бутони
– Външни повиквания	*711 ()	2 (Всички повиквания)/
– Вътрешни повиквания	*712 ()	3 (Заето)/ 4 (Без отговор)/ 5 (Заето/Без отговор) + плаващ номер на гласовата поща + #
1.10.1 Използване на същите настройки, като на предишния пост (Walking Extension)	*727 ()	предишният ви вътрешен номер + PIN код
2.1.1 Контрол на вътрешните постове *1 Заключване/отключване на вътрешни постове (Remote Extension Lock)		
– Отключване	*782 ()	вътрешен номер
– Заключване	*783 ()	вътрешен номер
*2 2.1.2 Контрол на времевите режими – Ден/Нощ/Обяд/Почивка	*780 ()	0/1/2/3
*1 2.1.4 Включване на външна фонова музика (BGM)	*35 ()	
– Възпроизвеждане		KX-TDA100/KX-TDA200: номер на външен пейджър/ * + BGM номер KX-TDA15/KX-TDA30: 11
– Стоп		KX-TDA100/KX-TDA200: номер на външен пейджър/ * + 0 KX-TDA15/KX-TDA30: 10
*1 2.1.5 Запис на изходящи съобщение (OGM)	*36 ()	
– Запис		1 + OGM плаващ вътрешен номер
– Възпроизвеждане		2 + OGM плаващ вътрешен номер
– Запис от външен BGM (МОН) порт		KX-TDA100/KX-TDA200: 3 + номер на BGM порт + OGM плаващ вътрешен номер KX-TDA15/30: 31 + OGM плаващ вътр. номер
– Изтриване		0 + OGM плаващ вътрешен номер
*1 2.1.6 Позволяване на потребител да излезе към недостъпна външна линия	*785 ()	номер на външна линия (3 цифри)

Функция	Фабр. номер (Нов номер)	Допълнителни параметри/бутони
<p>2.1.7 Използване на телефони в хотелски тип среда (Hospitality Features)</p> <p>*4 Настройване за подсъване в определен час (Remote Wake-up Call)</p> <p>– Активиране</p> <p>– Отказ</p> <p>– Проверка (потвърждение)</p> <p>Запис на информация за стаята чрез вътрешен пост</p>	<p>*76*</p> <p>()</p> <p>*761</p> <p>()</p>	<p>12ч: 1 + вътр. номер + час/минути + 0 (AM)/ 1 (PM) + 0 (веднъж)/1 (ежедневно)</p> <p>24ч: 1 + вътр. номер + час/минути + 0 (веднъж)/1 (ежедневно)</p> <p>0 + вътрешен номер</p> <p>2 + вътрешен номер</p> <p>номер съобщение (+ параметър) + #</p>
<p>*1 2.1.8 Мониторинг на вътрешен пост (NDSS)</p>	<p>*784</p> <p>()</p>	<p>друг вътрешен номер + #</p>
<p>3.1.1 Програмиране на телефона (Personal Programming)</p> <p>Задаване на PIN код на вашия вътрешен пост (Extension PIN [Personal Identification Number])</p> <p>– Задаване</p> <p>– Отказ</p>	<p>*799</p> <p>()</p>	<p>1 + PIN код + # + същия PIN код + #</p> <p>0 + PIN код на вътрешния пост</p>

*1 : Само управителя/мениджъра

*2 : Само управителя/мениджъра и препрограмиран вътрешен пост

*3 : Само администратора

*4 : Само оператора (рецепциониста) в хотела

4.2 Таблица с номерата на функциите

Функция (При сигнал заето, позвъняване или DND сигнал)	Фабрична настройка
1.2.4 Когато набраният номер е зает или абонатът не отговаря Изпращане на сигнал за изчакващо повикване (Call Waiting) Към вътрешен пост, отхвърлил повикването (DND Override)	1
Присъединяване към разговор (Executive Busy Override)	3
Оставяне на индикация за изчакващо съобщение / Обаждане на оставилата индикацията (Message Waiting)	4
Мониторинг на друг вътрешен пост (Call Monitor)	5
Резервиране на заета линия (Automatic Callback Busy)/Задаване на обратно повикване за ISDN линия (CCBS)	6
1.2.6 Промяна на начина на повикване (Alternate Calling - Ring/Voice)	✖

Функция (При набиране или разговор)	Фиксиран номер
1.4.5 Конферентна връзка Добавяне на други страни по време на разговора (Conference)	3
1.9.1 При свързан домофон / Автомат за врата От всеки вътрешен пост, по време на разговор с домофона	5

4.3 Какво представляват тоновете (сигналите)?

4.3.1 Какво представляват тоновете (сигналите)?

При затворена слушалка

Звънене

За разпознаване на входящото повикване са предвидени следните програмируеми сигнали (Външно повикване, Вътрешно повикване или Домофон).

Сигнал 1



Сигнал 2



Сигнал 3



Сигнал 4

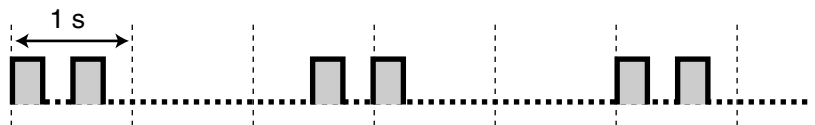

При вдигната (отворена) слушалка

Сигнали "центра" (свободно)

Сигнал 1

Нормален



4.3 Какво представляват тоновете?

Сигнал 2

Всяка една от следните функции е активирана:

- Съобщение при отсъствие
- Фонова музика
- Пренасочване на повиквания
- Забрана за изтегляне на разговор
- Изчакващо повикване
- Не ме безпокой (Do Not Disturb)
- Заклучване на вътрешния пост
- Забрана за присъединяване към разговор
- Автоматично набиране при вдигане на слушалката (Hot Line)
- Подсещане в определен час (Timer Reminder)



Сигнал 3

- След натискане на TRANSFER или Recall/вилката, разговорът е задържан временно
- Докато повикваната ПС се търси
- Когато е активирано въвеждане на клиентски код
- При отговор на повикване за подсещане в определен час без съобщение
- При отговор на повикване от външен датчик



Сигнал 4

Получена е индикация за изчакващо съобщение.

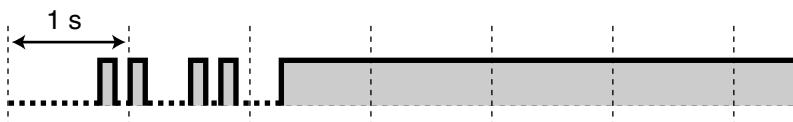

При обаждане

Сигнал "заето"

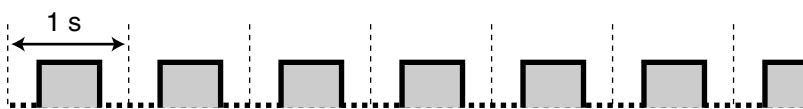

Сигнал "разместване"

Външната линия, към която се опитвате да получите достъп, не е програмирана или е със забранен достъп.

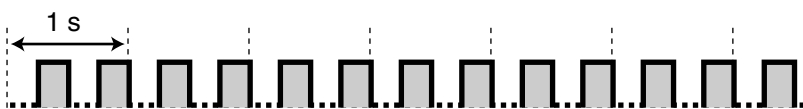

Обратно позвъняване 1

Нормален сигнал "обратно позвъняване"



Обратно позвъняване 2

Специален сигнал "обратно позвъняване" за DISA

**Сигнал Do Not Disturb (DND)**

Набираният вътрешен пост отказва входящите повиквания.

**При вдигната слушалка****Сигнали за индикация****Сигнал 1**

Сигнал за изчакащо повикване

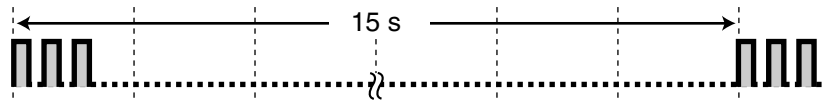
**Сигнал 2**

Повикването е задържано повече от определеното време

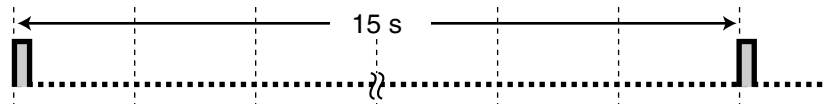
**При разговор с външна страна****Предупредителен сигнал**

Сигналът се изпраща 15, 10 и 5 сек. преди изтичането на определеното време за прекъсване.

**При настройване/активиране на функции и програмиране****Сигнали за потвърждение****Сигнал 1**

Функцията е настроена/активирана успешно

**Сигнал 2**

Преди получаването на повикване чрез външен говорител

**Сигнал 3**

Преди активирането на следните функции:

- Изтегляне на задържано повикване
- Изтегляне на друго повикване
- Повикване/отговор на повикване за анонс
- Отговор на повикване чрез говорител

**Сигнал 4**

Активиране или прекратяване на конферентна връзка

**Сигнал 5**

Повикването е задържано



Panasonic Communications Co., Ltd.

1-62, 4-chome, Minoshima, Hakata-ku, Fukuoka 812-8531, Japan

Авторски права:

Авторските права върху този материал принадлежат на Panasonic Communications Co., Ltd., и той може да бъде отпечатан само за вътрешна употреба. Отпечатването на материала или на части от него за други цели може да се извършва само с писмено разрешение на Panasonic Communications Co., Ltd.

© 2003 Panasonic Communications Co., Ltd. Всички права запазени.