

# Panasonic

Телефонен апарат

Модел: **KX-TS3MX**

Възможност за импулсно/тонално избиране

## Указания за ползване



KX-TS3MXW

Моля, прочетете преди употреба и запазете.

### За бъдеща справка

Сериен номер  
(намира се на долната страна на апарата)

Дата на закупуване

Име и адрес на дилъра

Ако има някакъв проблем, откачете апарата от линията и свържете телефон, за който сте сигурни, че работи. Ако изправният телефон функционира нормално, не включвайте апарата отново към линията, докато проблемът не бъде отстранен. Ако изправният телефон не функционира нормално, обърнете се към Вашата телефонна компания.

### Напечатано в България

**Kyushu Matsushita Electric Co., Ltd.**  
Manufactured by Kyushu Matsushita Electric  
(Malaysia) Sdn. Bhd. Johor Malaysia

## 1 Инсталиране

### 1-А Разположение на контролните бутони

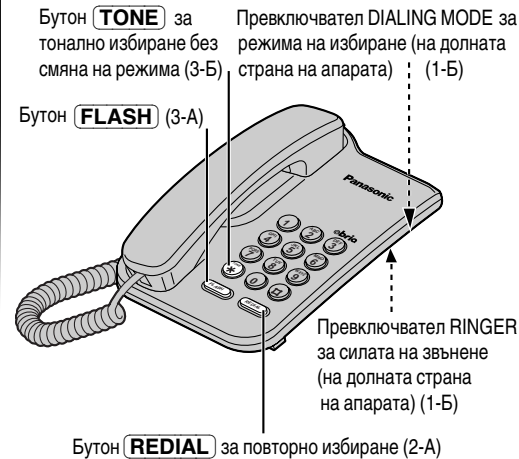

### Принадлежности (окомплектовани)

- Слушалка.....една     Телефонен кабел....един  
 Кабел за слушалката....един

### 1-Б Настройки

- 1 Свържете кабела на телефонната слушалка.
- 2 Свържете телефонния кабел и вдигнете слушалката, за да се уверите в наличието на сигнал.

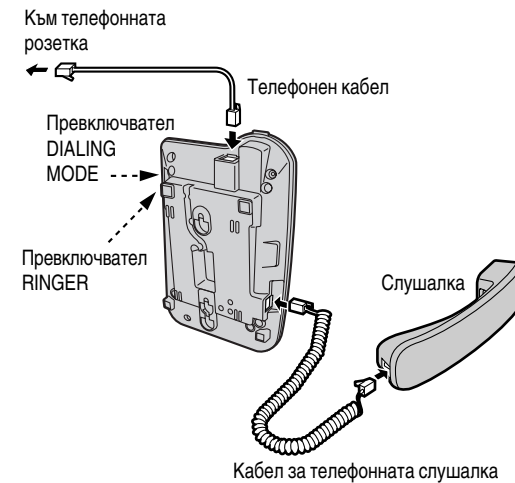

- 3 Превключете режима на избиране в положение TONE.
  - Ако не можете да изберете, превключете на PULSE.



- 4 Настройте превключвателя RINGER в положение HIGH (силно), LOW (тихо) или OFF (изключено). (Пример: избрали сте "LOW")

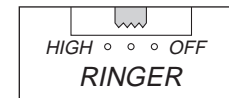

- Когато превключвателят е на OFF, апаратът няма да звъни.

## 2 Работа с апарата

### 2-А Обаждане

- 1 Вдигнете слушалката.
- 2 Изберете телефонен номер.
  - Ако сгрешите при избирането, затворете и започнете отначало.
- 3 За да завършите разговора, затворете.

### Повторно избиране на последния избран номер

- 1 Вдигнете слушалката.
- 2 Натиснете **REDIAL**.
  - **REDIAL** ще избере повторно последния номер, който ръчно сте избрали.

### 2-Б Отговаряне на повикване

- 1 Когато апаратът позвъни, вдигнете слушалката
- 2 За да завършите разговора, затворете.

## 3 Специални функции

### 3-А Задържане на разговор \*

Ако по време на разговор чуete сигнал от изчакващо обаждане, натиснете **FLASH**.

- Първият разговор ще бъде поставен в режим изчакване и Вие ще можете да отговорите на втория.
- За да се върнете към първия разговор, натиснете **FLASH**.
- \* За ползващите такава услуга от телефонния оператор

### 3-Б Еднократно тонално избиране без смяна на режима

Натиснете **TONE** преди да въведете номера за достъп, който изисква тонално избиране.

- След няколко секунди режимът на избиране се сменя на тонален. Вие можете да въведете номера за достъп до телефонен секретар, електронни банкови услуги и т.н. Когато затворите, режимът на избиране автоматично ще се върне на импулсен.

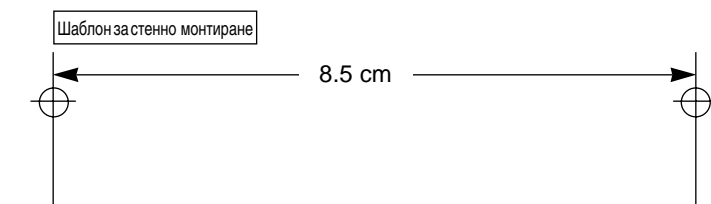

## 4 Това, което трябва да знаете

### 4-А Монтиране на стена

Този апарат може да бъде монтиран на стена.

- 1 Включете телефонния кабел към апарата.
- 2 Инсталирайте болтовете на стената с помощта на долния шаблон за стенно монтиране. Свържете телефонния кабел към телефонната розетка. Монтирайте апарата и го приплъзнете надолу.

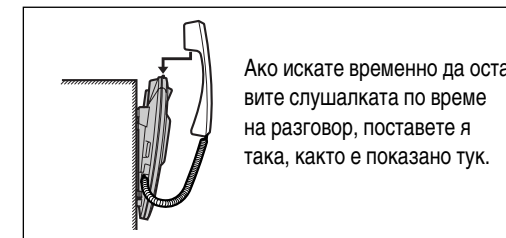
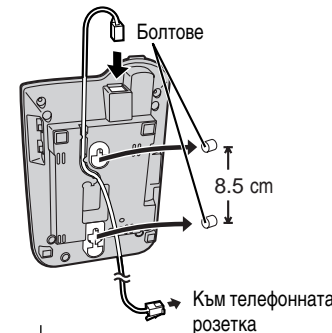

### 4-Б Преди да потърсите помощ

Проблем	Решение
Апаратът не работи	• Проверете настройките (1-Б)
Не можете да се свържете, дори и да избирате правилно.	• Проверете правилно ли е настроен превключвателят DIALING MODE за режима за избиране (1-Б).
Апаратът не звъни	• Звъненето е изключено (в положение OFF). Превключете го на HIGH или LOW (1-Б).

### 4-В Указания за безопасност

Обърнете специално внимание на следните съвети за безопасност.

#### Инсталиране Околна среда

- 1) Не използвайте апарата в близост до вода – например в близост до ваната, легена, мивката и т.н. Влажни помещения като мазета и сутерени също трябва да се избягват.
- 2) Апаратът трябва да бъде държан далече от източници на висока температура като радиатори, готварски печки и т.н. Той не бива да бъде поставян в стаи, където температурата е под 5°C или повече от 40°C.

#### Съхранение

- 1) Не поставяйте тежки предмети върху апарата.
- 2) Погрижете се върху апарата да не падат предмети и да не бъдат разливани течности. Не подлагайте апарата на силен дим, прах, механични вибрации или удари.
- 3) Поставете апарата върху равна и плоска повърхност

#### ВНИМАНИЕ:

ЗА ДА ИЗБЕГНЕТЕ РИСКА ОТ ПОЖАР ИЛИ ТОКОВ УДАР, НЕ ИЗЛАГАЙТЕ ТОЗИ ПРОДУКТ НА ДЪЖД ИЛИ ВСЯКАКЪВ ДРУГ ВИД ВЛАГА.