

# Panasonic

Факсимильный аппарат  
с автоответчиком

Модель №

## KX-FT37RS

## Быстрый старт



В начале работы  
следует прочитать,  
прежде всего, эту  
главу.

# ИНСТРУКЦИЯ ПО ЭКСПЛУАТАЦИИ



Подготовка к  
работе

Телефон

Факс/Копии

Автоответчик

Помощь

Общая  
информация

Перед эксплуатацией прибора внимательно  
ознакомьтесь с настоящей инструкцией и  
сохраните её для последующего использования.

Благодарим Вас за покупку факсимильного аппарата Panasonic.

## Добро пожаловать в мир факсимильных аппаратов Panasonic.

Это устройство включает в себя возможности факсового аппарата, телефона, автоответчика и копировального аппарата, для обеспечения наиболее эффективного использования в офисе и дома. Используя эти возможности Вы можете максимально повысить эффективность применения этого устройства.

### Для вашего сведения

Дата покупки

Серийный номер

(указан на нижней стороне аппарата)

Название и адрес компании-дилера

Телефон компании-дилера

### Внимание

Это изделие сконструировано для подключения к сети переменного тока с заземляющим (третьим) защитным проводом.

Для Вашей безопасности **не игнорируйте** этот заземляющий защитный провод, поскольку в таком случае изделие не обеспечивает условий защиты от поражения электрическим током, предусмотренных этой инструкцией.

При подключении изделия убедитесь, что электрическая сеть в Вашем помещении оборудована средствами защиты от перегрузки по току.

Допускается подключение изделия к сети с заземлённой нейтралью.

### Авторские права:

Это руководство защищено авторскими правами фирмы Kyushu Matsushita Electric Co., Ltd. (КМЕ) и её лицензиатами. В соответствии с законами об авторских правах это руководство не может быть воспроизведено в любой форме, полностью или частично, без предварительного письменного согласия фирмы КМЕ и её лицензиатов.

© Kyushu Matsushita Electric Co., Ltd. 1999

© Перевод на русский язык: АО Панасоник-СНГ 1999

# Важные инструкции по технике безопасности

При эксплуатации данного аппарата Вы всегда должны выполнять следующие основные меры предосторожности для уменьшения риска пожара, поражения электрическим током и повреждений:

1. Прочтите и поймите все указания.
2. Следуйте всем предупреждениям и инструкциям, приведенным на аппарате.
3. Отсоедините аппарат от сетевой розетки перед чисткой. Не используйте жидких или аэрозольных очистителей. Используйте для чистки влажную материю.
4. Не пользуйтесь аппаратом рядом с водой, например, около ванны, раковины или стирального бака, во влажном подвале или рядом с плавательным бассейном.
5. Ставьте аппарат на устойчивую поверхность, подставку или стол. Падение аппарата может привести к серьезным поломкам.
6. Не закрывайте прорези и отверстия в корпусе аппарата, так как они предназначены для вентиляции и защиты от перегрева. Запрещается размещать аппарат рядом или сверху радиаторов или источников тепла. Запрещено также устанавливать аппарат во встроенных нишах без обеспечения должной вентиляции.
7. Используйте только тот тип источника питания, который указан на маркировочной пластине аппарата. Если Вы не уверены, какое электропитание имеется у Вас, обратитесь за консультацией к дилеру или в местное отделение электросети.
8. Эта продукция обеспечена 3-проводным (заземляющим) шнуром питания. При отсутствии розетки такого типа, ее следует установить. Не применяйте никакие переходники или адаптеры, так как это уменьшает безопасность.
9. Не кладите на шнур питания никаких предметов. Установите аппарат так, чтобы невозможно было наступить на шнур питания.
10. Не превышайте допустимую нагрузку на настенные розетки и удлинители, поскольку это создает опасность пожара или поражения электрическим током.
11. Запрещается проталкивать какие-либо предметы через прорези корпуса аппарата, так как это может стать причиной касания к местам с высоким напряжением или короткого замыкания, что может стать причиной возгорания или поражения электрическим током.
12. Чтобы не создавать опасность поражения электрическим током, не разбирайте аппарат. Если потребуются техническое обслуживание или ремонт, обратитесь в авторизованный сервисный центр. Открывание или снятие крышек создает для Вас опасность попасть под высокое напряжение. Неправильная сборка может привести к электрическому удару при последующей эксплуатации.
13. Отключите аппарат от розетки и обратитесь в авторизованный сервисный центр за технической

помощью в следующих случаях:

- A. Если шнур питания или вилка повреждены или обтрепались.
  - B. Если на аппарат была пролита жидкость.
  - V. Если аппарат попал под дождь или в воду.
  - Г. Если аппарат не работает нормально при выполнении инструкции по эксплуатации. Регулируйте только те органы управления, которые указаны в инструкции по эксплуатации, поскольку неправильная регулировка других органов может привести к поломке и часто требует значительной работы специалистов сервисного центра для приведения аппарата в рабочее состояние.
  - Д. Если аппарат упал или корпус был поврежден.
  - Е. Если резко изменилась работа аппарата.
14. При грозе избегайте пользоваться телефоном (исключение составляют бесшнуровые телефоны). Может возникнуть опасность поражения электрическим током от удаленного разряда молнии.
  15. Не пользуйтесь телефоном для сообщения об утечке газа, если он находится недалеко от места утечки.

## СОХРАНИТЕ ЭТУ ИНСТРУКЦИЮ

### УСТАНОВКА

1. Никогда не подключайте телефонные провода во время грозы.
2. Никогда не устанавливайте телефонные розетки во влажных местах, если розетка не предназначена специально для влажных мест.
3. Никогда не касайтесь до оголенных телефонных проводов, если они не отсоединены от телефонной сети.
4. Проявляйте осторожность при прокладке и установке телефонных линий.



### ВНИМАНИЕ

- Для избежания опасности возгорания или поражения электрическим током не оставляйте аппарат под дождем или в любых других влажных условиях.

### ДОПОЛНИТЕЛЬНЫЕ РЕКОМЕНДАЦИИ

- Держите аппарат вдали от устройств, создающих электрические помехи, такие как люминесцентные лампы и электродвигатели.
- Берегите аппарат от пыли, влаги, высокой температуры и вибрации.
- Не оставляйте под воздействием прямых солнечных лучей.
- Не кладите сверху на аппарат тяжелые предметы.
- Не дотрагивайтесь до сетевой вилки мокрыми руками.

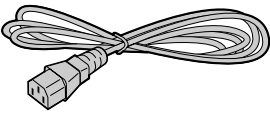
## Принадлежности

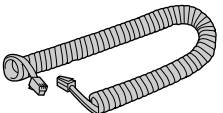
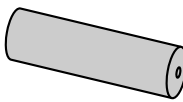
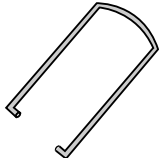
<p>Сетевой шнур ..... 1 шт.</p> 	<p>Телефонный шнур ..... 1 шт.</p> 	<p>Телефонная трубка .... 1 шт.</p> 
<p>Провод телефонной трубки ..... 1 шт.</p> 	<p>Рулон термобумаги ..... 1 шт.</p>  <p>—См. следующую страницу для замены бумаги.</p>	<p>Накопитель ..... 1 шт.</p> 

- Если какие-либо части отсутствуют или повреждены, обратитесь к продавцу.
- Сохраните оригинальную коробку и упаковку на случай будущей транспортировки.

## Информация для заказа принадлежностей

Используйте следующие типы бумаги для замены.

Номер модели	Описание	Размеры
KX-A106	Стандартная термобумага для печати	Рулон 216 мм × 30 м (8½" × 98'), со стержнем 25 мм (1").
KX-A125	Термобумага для печати СУПЕР (как обычная бумага)	Рулон 216 мм × 30 м (8½" × 98'), со стержнем 25 мм (1").

# Функция HELP (Помощь)

Вы можете легко распечатать подсказку следующим образом.

**1** Выберите тот тип операции, по которому Вы желаете получить подсказку, несколько раз нажав на клавишу **HELP**.

•Нажмите **HELP** один раз

1.НАСТРОЙКА

два раза

2.УПРОЩ.НАБОР

три раза

3.РЕЖИМ ФАКСА

четыре раза

4.ТИП ПРИЕМА

пять раз

5.РАБОТА АО

**2** Нажмите **START/COPY/SET**.

ИДЕТ ПЕЧАТЬ

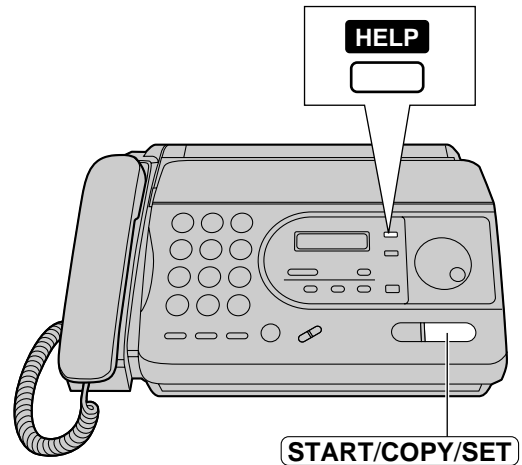

## Установить бумагу

**1** Откройте крышку, нажав на кнопку.

**2** Установите рулон термобумаги.

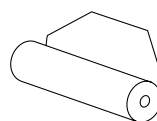
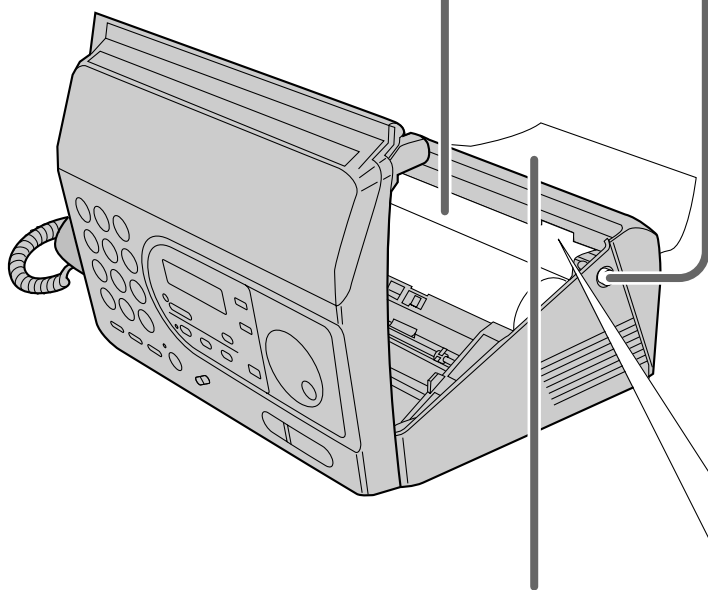

правильно

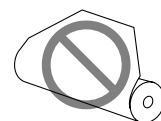

неправильно

**3** Вставьте передний край бумаги в отверстие выше термоголовки и протяните бумагу снаружи.

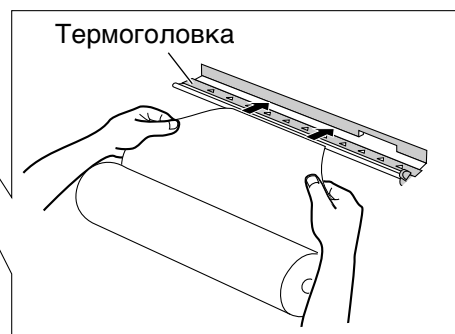

**4** Мягко закройте крышку, нажав на нее с обеих сторон.

**5** Установите укладчик бумаги.

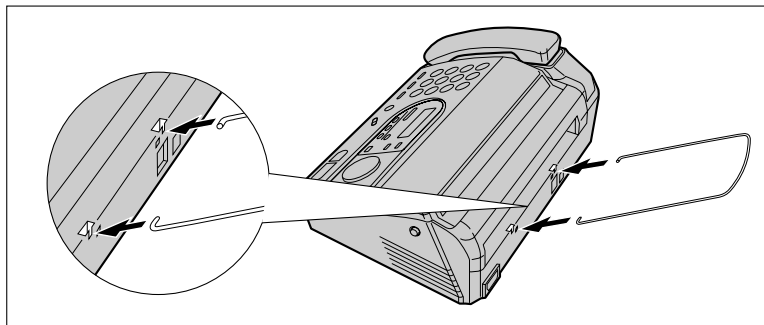

• Подробно изложено на стр. 19.

## Подключить аппарат

### Переключатель режима набора:

Установите TONE.

- Если набор не осуществляется, установите PULSE.

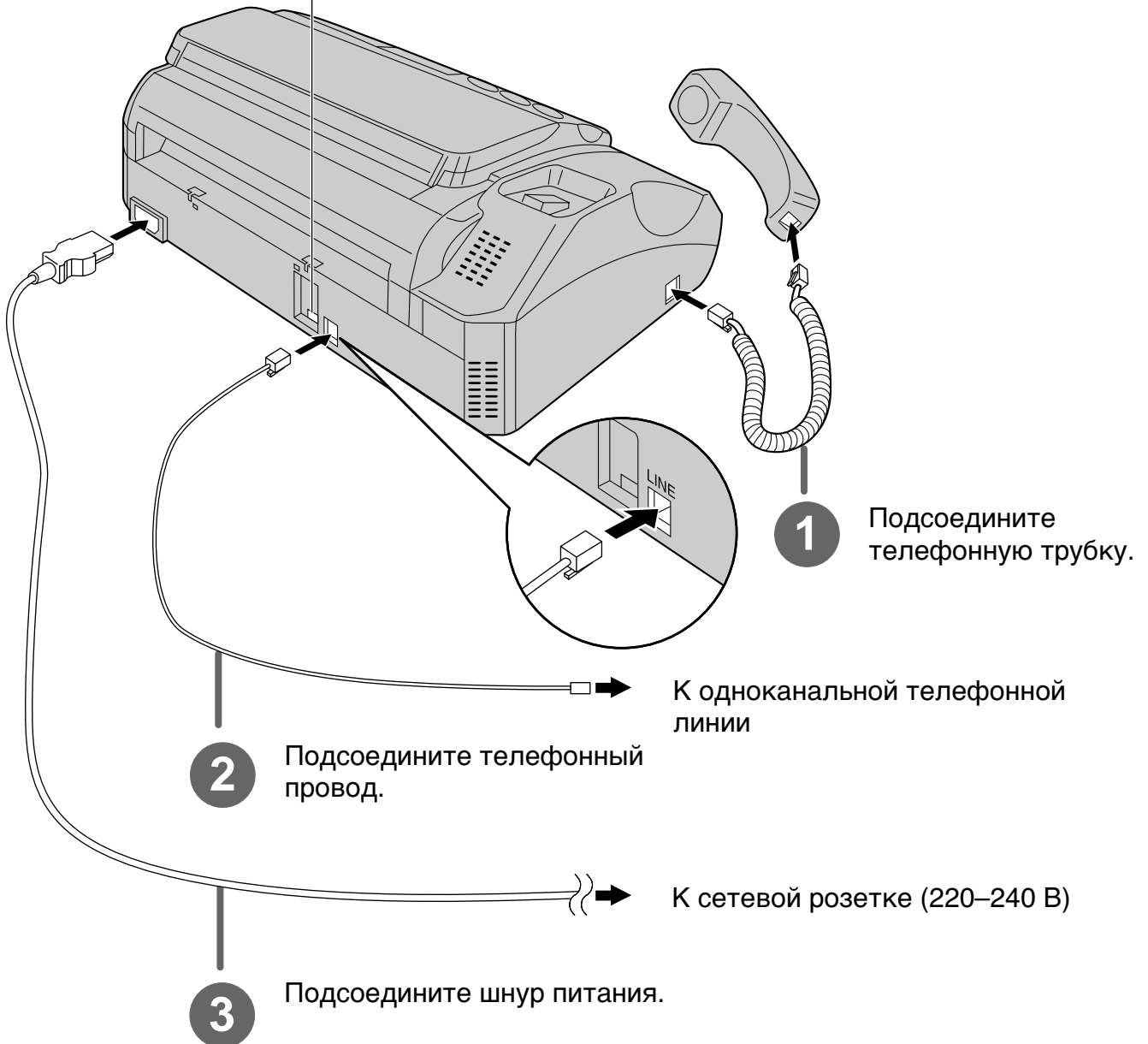
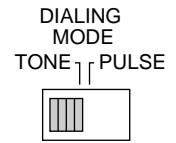

- Подробно изложено на стр. 20.
- При необходимости Вы можете распечатать быструю подсказку (см. “Функцию помощь” на стр. 5).

# Быстрый старт

## Сделать звонок

---

---

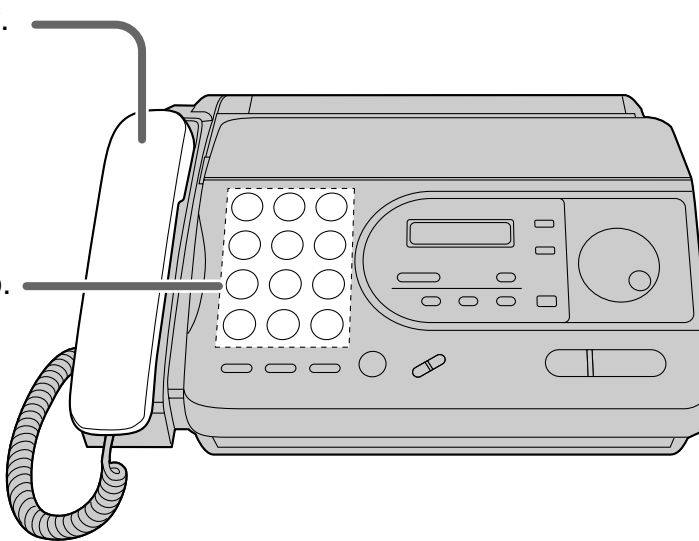
- 1 Снимите трубку.
  - 2 Наберите номер.
  - 3 По окончании “повесьте” трубку (положите на место).
- 
- A line drawing of a corded telephone. A dashed box highlights the numeric keypad. A line from step 1 points to the handset. A line from step 2 points to the keypad. A line from step 3 points to the handset.

## Ответить на звонок

---

---

- 1 Когда аппарат зазвонит, снимите трубку.
  - 2 По окончании положите трубку.
- 
- A line drawing of a corded telephone. A line from step 1 points to the handset. A line from step 2 points to the handset.

• Подробно изложено на стр. 26.



## Передать факс

- 1 Откройте лоток подачи документа.

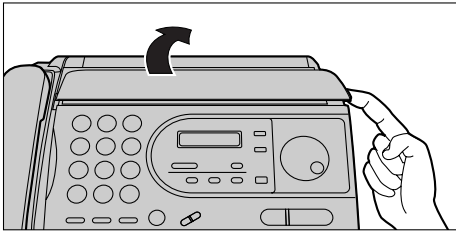
- 2 Отрегулируйте положение направляющих документа в соответствии с его шириной.
- 3 Вставьте документ, должен прозвучать сигнал.

ЛИЦЕВОЙ  
СТОРОНОЙ ВНИЗ  
(до 10 листов)

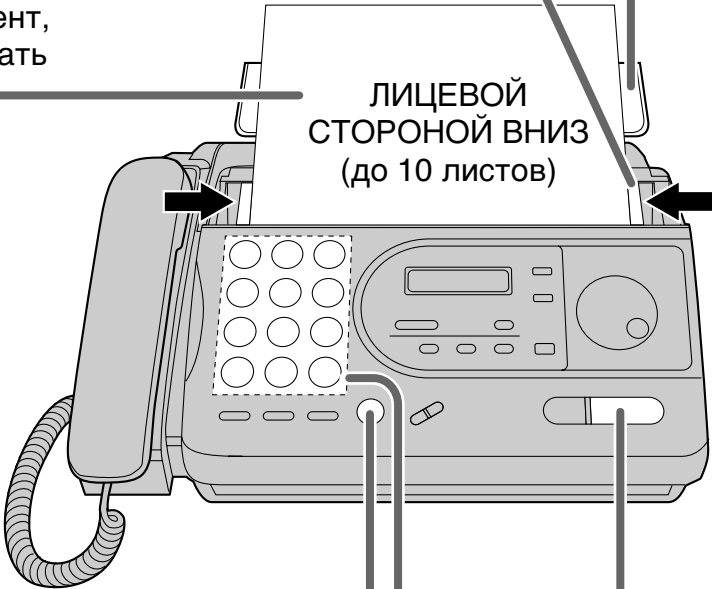
- 4 Нажмите **DIGITAL SP-PHONE**.
- 5 Наберите номер факса.
- 6 При появлении ответного сигнала факса нажмите кнопку **START/COPY/SET**.

• Подробно изложено на стр. 33.

## Принять факс

---

---

- 1** Когда аппарат зазвонит, снимите трубку.

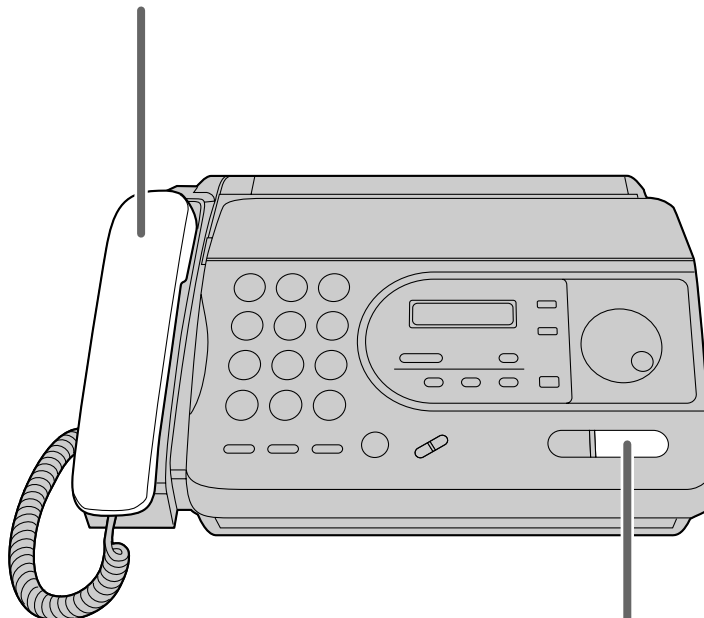

- 2** Когда:  
—требуется принять документ,  
—слышен сигнал вызова факса (длинный сигнал), или  
—не слышно никакого сигнала,  
нажмите **START/COPY/SET**.

- 3** Положите трубку.

- Подробно изложено на стр. 44.
- Вы можете выбрать желаемый режим приема в соответствии с потребностями. См. страницы 42 и 43.

## Сделать копию

- 1 Откройте лоток подачи документа.

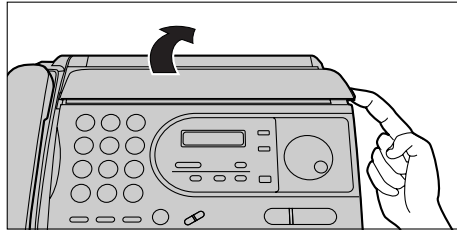

- 2 Отрегулируйте положение направляющих документа в соответствии с его шириной.

- 3 Вставьте документ, должен прозвучать сигнал.



- 4 Нажмите **START/COPY/SET**.

• Подробно изложено на стр. 56.

## Работа с автоответчиком

### Настройка аппарата на автоматический прием речевых и факсимильных сообщений

- 1 Нажмите и удерживайте нажатой клавишу **AUTO RECEIVE**, пока не загорится лампа AUTO RECEIVE.

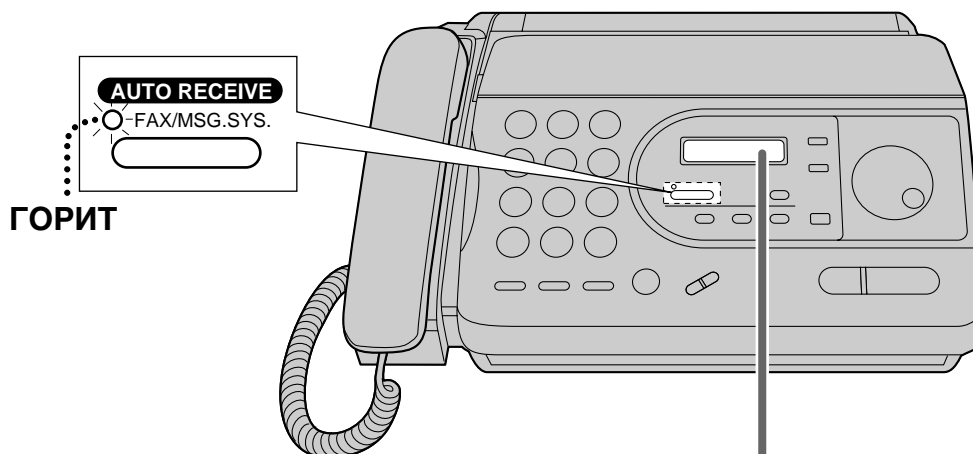

- 2 Убедитесь, что на дисплей выведено сообщение "РЕЖИМ: АО/ФАКС".

- Если на дисплей не выводится сообщение "РЕЖИМ: АО/ФАКС" при загорании лампы AUTO RECEIVE, необходимо изменить установку на режим АО/ФАКС (телефонный автоответчик/телефакс). См. стр. 48.
- Более подробную информацию см. на стр. 57.

## Прослушивание записанных сообщений

- 1 Нажмите клавишу **PLAY MESSAGES**, когда мигает или горит лампа **PLAY MESSAGES**.
  - Когда лампа **PLAY MESSAGES**
    - мигает, аппарат будет воспроизводить только новые сообщения;
    - горит, аппарат будет воспроизводить все сообщения.

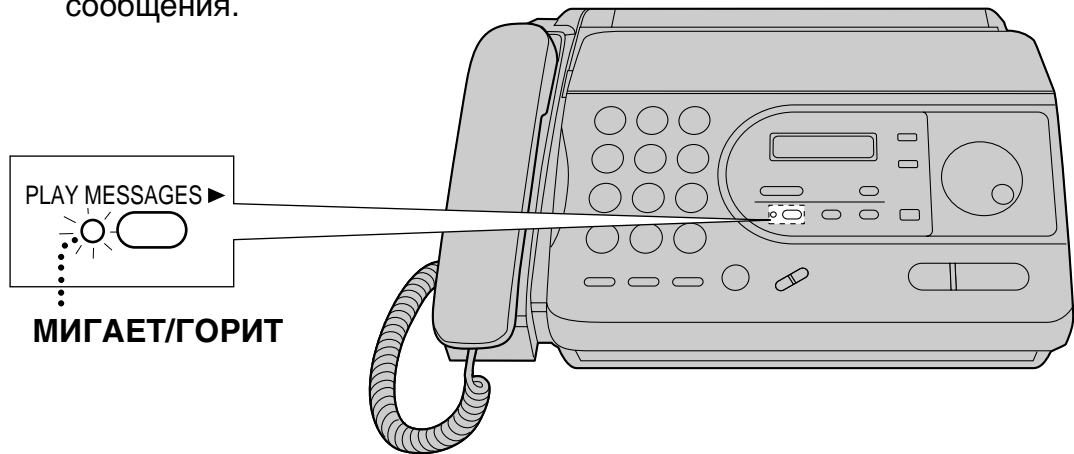

• Более подробную информацию см. на стр. 62.

## Стирание записанных сообщений

### Стирание определенного сообщения

- 1 Нажмите клавишу **ERASE** во время прослушивания сообщения, которое Вы хотите стереть.

### Стирание всех сообщений

- 1 Нажмите клавишу **ERASE** после прослушивания всех сообщений.
- 2 Нажмите клавишу **START/COPY/SET**.
- 3 Нажмите клавишу **START/COPY/SET** еще раз.

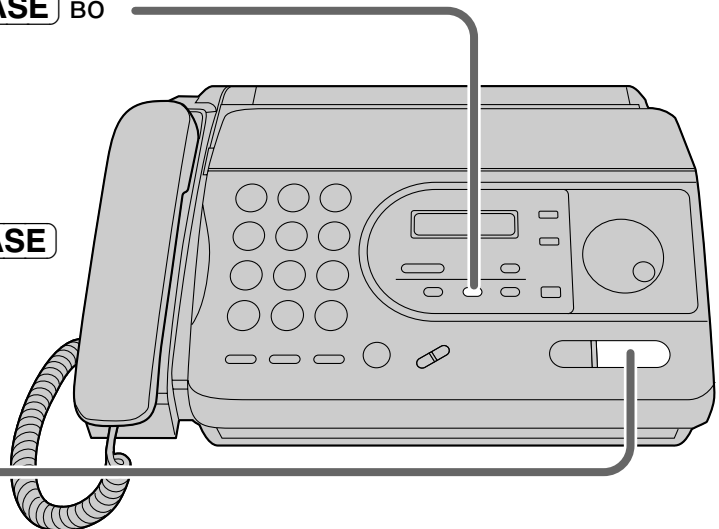

• Более подробную информацию см. на стр. 62.

# Содержание

<b>Подготовка к работе</b>	<b>Органы управления</b>	Расположение . . . . .	16
		Внешний вид . . . . .	18
	<b>Установка</b>	Установка термобумаги . . . . .	19
		Установка укладчика бумаги . . . . .	19
		Подключение . . . . .	20
Программирование даты и времени, Вашего имени и телефонного номера факса . . . . .		21	
<b>Громкость</b>	Регулирование громкости . . . . .	25	
<b>Телефон</b>	<b>Звонки и ответы на звонки</b>	Звонок абоненту в ручном режиме . . . . .	26
		Ответ на телефонный звонок . . . . .	26
		Кнопки TONE, FLASH и PAUSE . . . . .	27
	<b>УПРОЩ. НАБОР НОМЕРА</b>	Запись телефонных номеров в каталоге УПРОЩ. НАБОР . . . . .	28
		Звонок абоненту с использованием каталога УПРОЩ. НАБОР . . . . .	31
<b>Голосовой контакт</b>	Разговор с абонентом после приема или передачи факса . . . . .	32	
<b>Факс/ Копии</b>	<b>Передача факсов</b>	Передача факсов в ручном режиме . . . . .	33
		Передача факсов с использованием каталога УПРОЩ. НАБОР . . . . .	34
		Документы, пригодные к передаче . . . . .	35
		Печать отчета о передачах . . . . .	36
		Установка автоматической печати журнала . . . . .	37
		Задержанная передача (передача факса в заданное время) . . . . .	38
		Передача через поллинг (получение документов другим аппаратом с Вашего по запросу) . . . . .	39
		Передача документов по международным каналам связи . . . . .	40
		Тональный сигнал подключения . . . . .	41
		<b>Прием факсов</b>	Выбор способа приема звонков . . . . .
	Режим ТЕЛ - телефон (ответ на звонки вручную) . . . . .		44
	Режим ТЕЛ/ФАКС (прием телефонных звонков с подачей сигналов и факсов - без подачи сигналов) . . . . .		45
	Режим ФАКС - только факс (все звонки принимаются факсом) . . . . .		48
	Прием с распознаванием характерных звонков (функция определения типа звонка) . . . . .		50
		Прием факсов с использованием дополнительного телефона . . . . .	52
	Изменение кода включения факса . . . . .	53	
	Прием поллинга (получение Вашим аппаратом документов, находящихся в другом аппарате) . . . . .	54	
	Установка режима “дружелюбного” приема . . . . .	54	
	Сообщение на пейджер о приеме документа по факсу . . . . .	55	
<b>Копирование</b>	Изготовление копий . . . . .	56	
<b>Автоответчик</b>	<b>Установка</b>	Режим АО/ФАКС (телефонный автоответчик/телефакс) и автоматический прием речевых и факсимильных сообщений . . . . .	57
	<b>Сообщение-приветствие</b>	Предварительно записанные сообщения-приветствия . . . . .	58
		Запись Ваших собственных сообщений-приветствий . . . . .	59
Стирание Ваших собственных сообщений-приветствий . . . . .		60	
Время записи сообщений-приветствий в режиме АО/ФАКС (телефонный автоответчик/телефакс) . . . . .		61	

<b>Автоответчик</b>	<b>Воспроизведение сообщений</b>	Прослушивание записанных сообщений . . . . .	62	
		Стирание записанных сообщений . . . . .	62	
		Функции, действующие во время воспроизведения сообщения (повторное воспроизведение, пропуск и прекращение воспроизведения) . . . . .	63	
	<b>Запись</b>	Сообщение-напоминание (оставление сообщения для других или для себя) . . . . .	64	
		Запись телефонного разговора . . . . .	64	
	<b>Дистанционное управление</b>	Управление с удаленного местоположения . . . . .	65	
		Установка идентификационного кода (ID) для дистанционного управления . . . . .	66	
		С удаленного телефонного аппарата с кнопочным номеронабирателем . . . . .	67	
	<b>Дополнительные функции</b>	Пересылка записанных сообщений на другой телефон . . .	70	
		Счетчик звонков в режиме АО/ФАКС (телефонный автоответчик/телефакс) . . . . .	73	
		Время записи входящего сообщения . . . . .	74	
		Сигнализация о сообщении (посылка фонических сигналов при приеме речевого сообщения) . . . . .	74	
		Сигнализация о времени записи (посылка фонических сигналов, когда память почти переполнена) . . . . .	75	
Установка режима прослушивания входящего сообщения (ICM) . . . . .		75		
<b>Помощь</b>	<b>Сообщения об ошибках</b>	Сообщения об ошибках в напечатанных отчетах . . . . .	76	
		Сообщения об ошибках на ЖК - дисплее . . . . .	77	
	<b>Работа</b>	Если функция не работает, проверьте здесь перед обращением за помощью . . . . .	78	
		В случае перебоя в сети питания . . . . .	80	
	<b>Замятия бумаги</b>	Удаление смятой термобумаги . . . . .	81	
		Если замялся передаваемый документ . . . . . Если передаваемые документы не подаются или подается несколько страниц одновременно . . . . .	82 83	
	<b>Очистка</b>	Очистка устройства подачи документов . . . . .	84	
		Очистка печатной термоголовки . . . . .	85	
	<b>Общая информация</b>	<b>Печать отчетов</b>	Печать установок функций, телефонных номеров и журналов . . . . .	86
		<b>Речевое указание</b>	Речевое указание . . . . .	87
<b>Контрастность дисплея</b>		Изменение контрастности изображения на дисплее . . . . .	88	
<b>Режим оригинала</b>		Установка режима оригинала . . . . .	88	
<b>Сброс</b>		Сброс дополнительных функций в начальное состояние . . . . .	89	
<b>Сводка функций</b>		Сводка пользовательских программируемых функций . . . . .	90	
<b>Технические характеристики</b>		Технические характеристики данного аппарата . . . . .	93	
<b>Предметный указатель</b>		Предметный указатель . . . . .	94	

Подготовка к работе

Телефон

Факс/Копии

Автоответчик

Помощь

Общая информация

## Расположение

- Используется для смены режима набора с импульсного на тональный во время набора номера (стр. 27)
- Используется для выбора разрешающей способности (стр. 33)
- Используется как секретная кнопка (стр. 28, 29)
- Используется для включения/выключения режима автоматического приема (стр. 42, 43).
- Используется как клавиша вставки (стр. 22, 23, 29).
- Используется для пропуска записанных сообщений в автоответчике (стр. 63).

- Используется для повторного воспроизведения записанных сообщений в автоответчике (стр. 63).
- Используется для воспроизведения записанных сообщений (стр. 62).

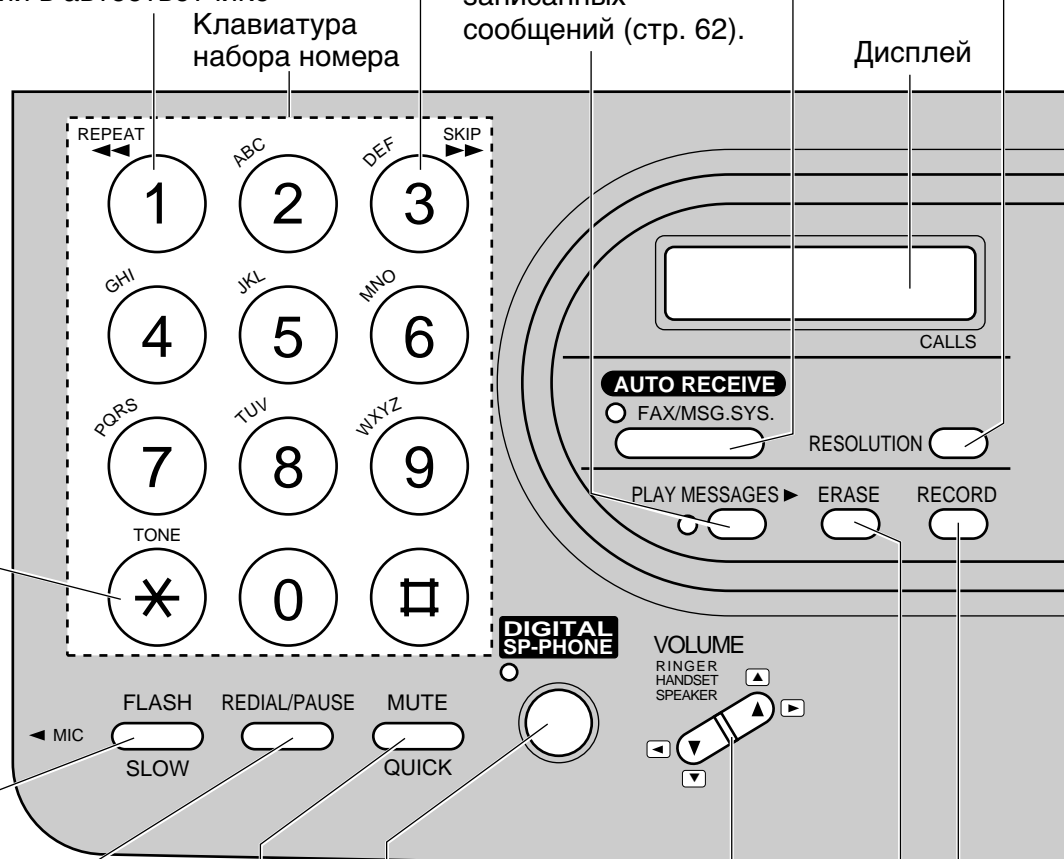

- Используется в качестве рычага телефонной трубки (стр. 27)
- Используется для замедленного воспроизведения (стр. 63).
- Используется для повторного набора последнего набранного номера (стр. 26, 33).
- Используется для вставки паузы во время набора номера (стр. 27).
- Используется для выключения микрофона в телефонной трубке (стр. 26).
- Используется в качестве кнопки тире (стр. 29)
- Используется для ускоренного воспроизведения (стр. 63).
- Используется для регулирования громкости (стр. 25).
- Используется для выбора функции при программировании.
- Используется для приема звонков и набора номера не поднимая трубки.
- Используется для стирания записанных сообщений (стр. 62).
- Используется для стирания Ваших собственных сообщений-приветствий (стр. 60).
- Используется для записи сообщений-приветствий (стр. 59).
- Используется для записи сообщений-напоминаний и телефонного разговора (стр. 64).



- Используется для печати быстрой подсказки (стр. 5).
- Используется для подтверждения занесенного в память номера (стр. 31).

- Используется для начала программирования и выхода из этого режима.

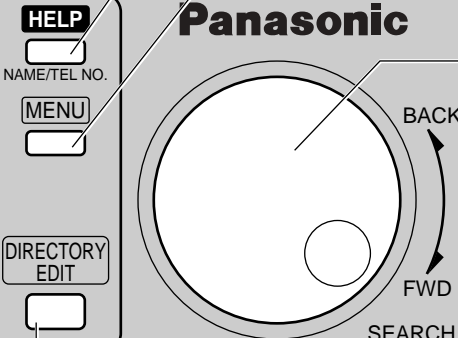

- Используется для поиска занесенного в память имени (стр. 31, 34).
- Используется для выбора символов при программировании (стр. 23, 29).
- Используется для выбора основных функций при программировании (стр. 90).
- Используется для пропуска и/или повторного воспроизведения записанных сообщений в автоответчике (стр. 63).

STOP START/COPY/SET

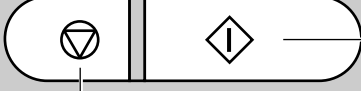

- Используется для начала передачи, приема или копирования.
- Используется для сохранения параметров при программировании.

- Используется для остановки операции или программирования.

- Используется для сохранения или редактирования имен и телефонных номеров в каталоге быстрого набора (стр. 28, 30)

## Внешний вид



## Установка термобумаги

- 1** Откройте крышку, нажав на кнопку открывания крышки и вставьте рулон термобумаги.

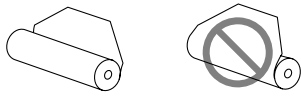

правильно    неправильно

- Если в начале рулона остались следы клея или липкой ленты, отрежьте примерно 15 см (6 дюймов).

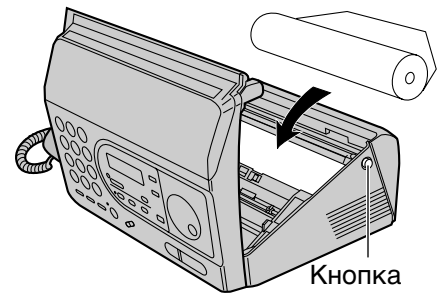

Кнопка открывания крышки

- 2** Вставьте передний край бумаги в отверстие выше термоголовки и протяните бумагу снаружи аппарата.

- Убедитесь, что бумага в рулоне не провисает.

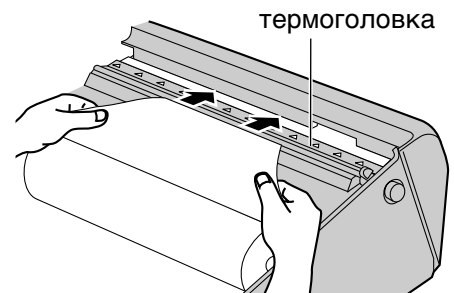

термоголовка

- 3** Мягко закройте крышку, нажав на нее с обеих сторон.

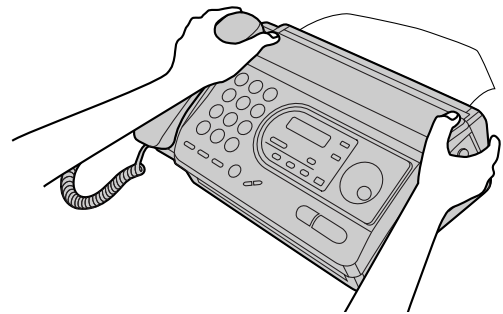

### Примечание:

- Пользуйтесь только приложенным рулоном или рекомендованной бумагой для записи, иначе может ухудшиться качество печати и/или произойти чрезмерное изнашивание термоголовки.
- Для заказа термобумаги см. стр. 4.
- Когда шнур питания подсоединен, каждый раз при закрытии крышки будет напечатано сообщение. Если термобумага вставлена неправильно, сообщение не напечатается. Установите бумагу правильно.

## Установка укладчика бумаги

Установите укладчик бумаги.

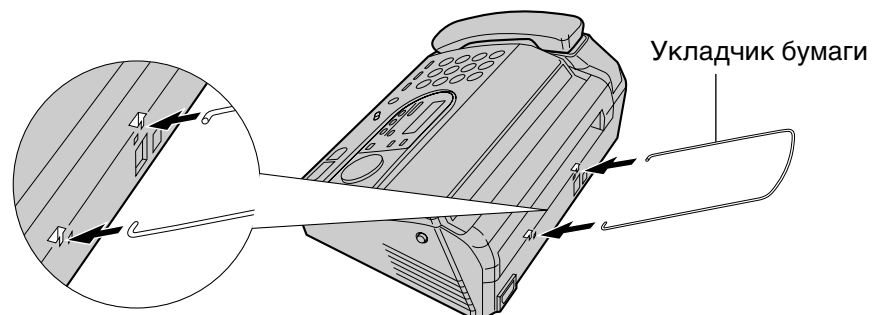

Укладчик бумаги

## Подключение

- 1 Подсоедините провод телефонной трубки.
- 2 Подсоедините телефонный провод.
- 3 Подсоедините шнур питания.

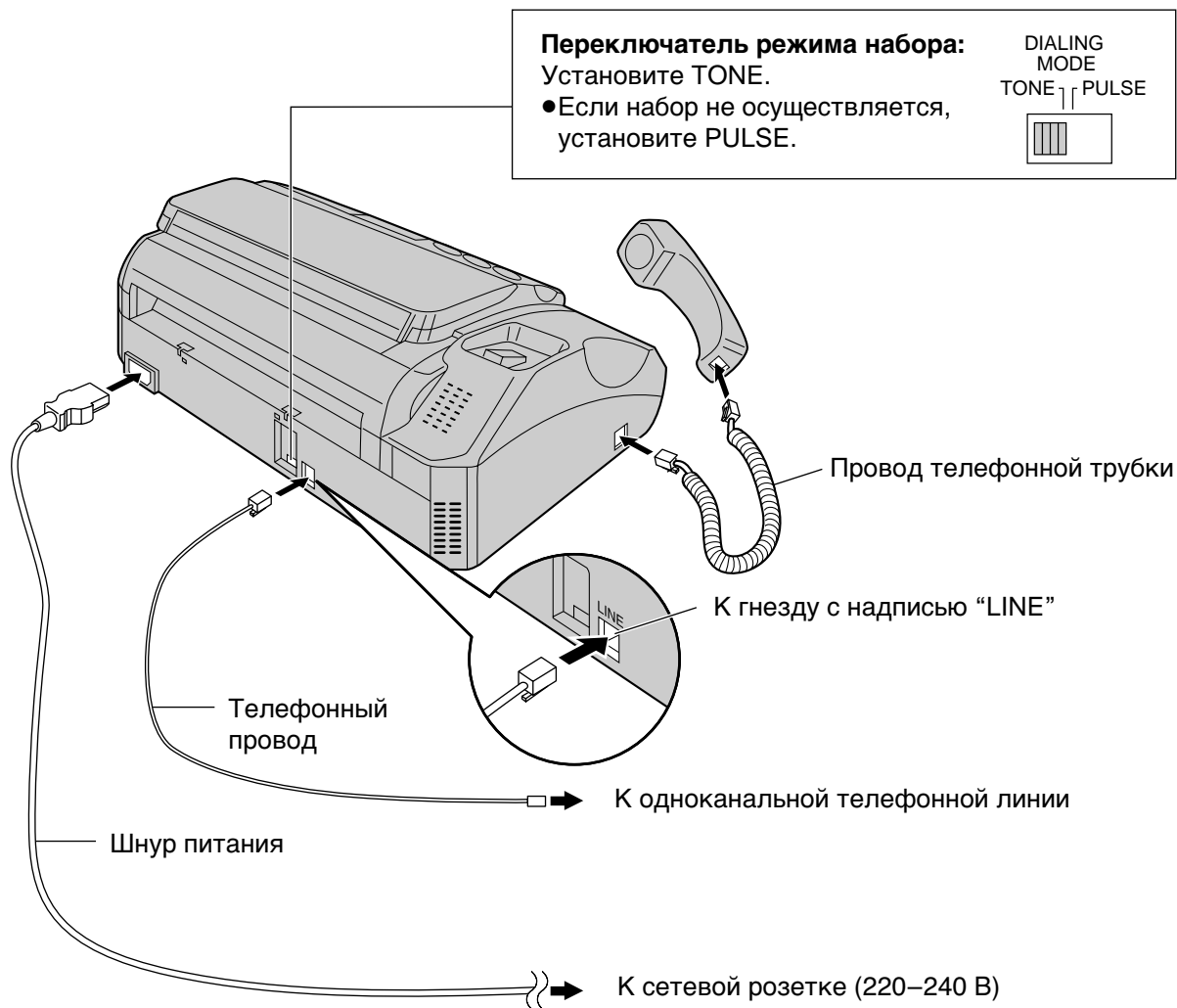

**Замечание:**

- При эксплуатации данного аппарата розетка электросети должна находиться поблизости и быть легко доступна.

# Программирование даты и времени, Вашего имени и телефонного номера факса

Вы можете запрограммировать текущие дату и время, Ваш логотип и телефонный номер, и эта информация будет напечатана сверху каждой, передаваемой с Вашего аппарата, страницы.



## Установка даты и времени

- 1 Нажмите **MENU**.  
Дисплей: ПРОГР. СИСТЕМЫ
- 2 Нажмите **#**, затем **0 1**.  
ДАТА И ВРЕМЯ
- 3 Нажмите **START/COPY/SET**.  
М : 01 / Д : 01 / Г : 99  
Курсор.
- 4 Введите правильные месяц/день/год, выбирая 2 цифры.  
Пример: Август 10 1999  
Нажмите по порядку **0 8 . 1 0 . 9 9**.  
М : 08 / Д : 10 / Г : 99
- 5 Нажмите **START/COPY/SET**.  
ВРЕМЯ: 00:00
- 6 Введите правильные час/минуты, выбирая 2 цифры.  
Пример: 15:15  
Нажмите по порядку **1 5 1 5**.  
ВРЕМЯ: 15:15
- 7 Нажмите **START/COPY/SET**.  
ПАРАМЕТР [ ]
- 8 Нажмите **MENU**.

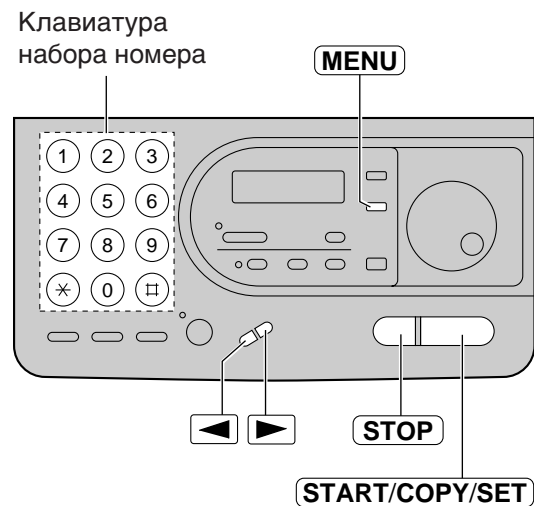

### Примечание:

- Точность хода внутренних часов примерно  $\pm 60$  секунд в месяц.

### Для исправления ошибки

- Нажмите **◀** или **▶** для перемещения курсора к неправильному знаку, затем откорректируйте.
- Если Вы нажмете **STOP** при программировании, индикация на дисплее вернется к предыдущему значению.

## Установка Вашего логотипа

Обычно логотип - это название фирмы, отдела или личное имя в сокращенной форме.

**1** Нажмите **MENU**.

Дисплей: ПРОГР. СИСТЕМЫ

**2** Нажмите **#**, затем **0** **2**.

ВАШ ЛОГОТИП

**3** Нажмите **START/COPY/SET**.

ЛОГОТИП=

**4** Введите Ваш логотип, не более 30 знаков. Используйте инструкцию на следующей странице.

**Пример** (используя клавиатуру набора номера): BILL

1. Нажмите **2** два раза.

ЛОГОТИП=В

Курсор.

2. Нажмите **4** три раза.

ЛОГОТИП=ВІ

3. Нажмите **5** три раза.

ЛОГОТИП=ВІІ

4. Нажмите кнопку  для перемещения курсора к следующему месту и нажмите **5** три раза.

ЛОГОТИП=ВІІІ



**5** Нажмите **START/COPY/SET**.

ПАРАМЕТР [ ]

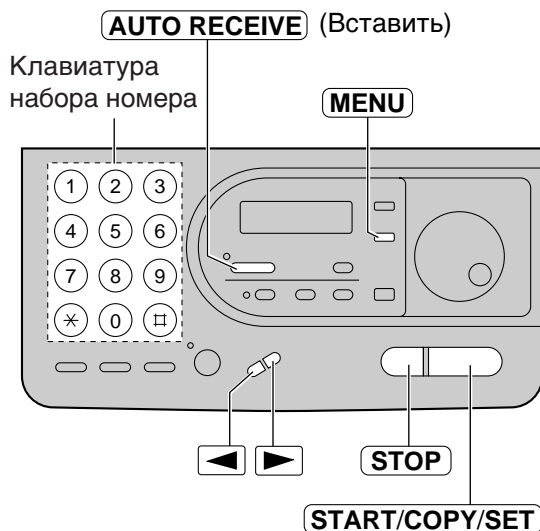
**6** Нажмите **MENU**.





### Для исправления ошибки

- Нажмите  или  для перемещения курсора к неправильному знаку, затем откорректируйте.

### Для удаления символа

- Переместите курсор к символу, который надо удалить, и нажмите **STOP**.

### Для вставки символа

1. Нажмите  или  для перемещения курсора к знаку справа от того, где нужно вставить символ.
2. Нажмите кнопку **AUTO RECEIVE** для ввода пробела, затем вставьте символ.

## Как ввести буквы и символы

Для ввода знаков используется клавиатура набора номера, как показано ниже.

Клавиши	Знаки
①	1 [ ] { } + - / = , . _ ` ` : ; ?
②	A B C A Б В Г 2
③	D E F Д Е Ж 3
④	G H I З И Й К 4
⑤	J K L Л М Н О 5
⑥	M N O П Р С Т 6
⑦	P Q R S У Ф Х Ц 7
⑧	T U V Ч Ш Щ Ъ 8
⑨	W X Y Z Ы Ь Э Ю Я 9
⑩	0 ( ) < > ! " # \$ % & ¥ * @ ^ ' →
<b>AUTO RECEIVE</b>	клавиша <b>ВСТАВИТЬ</b> (используется для вставки одного пробела)
<b>VOLUME</b> ▼	клавиша ◀ (используется для смещения курсора влево.)
<b>VOLUME</b> ▲	клавиша ▶ (используется для смещения курсора вправо.) Для повторного ввода того же самого знака следует переместить курсор к следующему месту.

## Ввод знаков при помощи манипулятора УПРОЩ. НАБОР

Вместо нажатий на кнопки номеронабирателя Вы можете выбирать знаки при помощи манипулятора УПРОЩ. НАБОР.

1. Поверните **УПРОЩ. НАБОР** до появления нужного знака.
2. Нажмите ▶ для перемещения курсора к следующему месту.  
● Знак, показанный на дисплее в 1-м шаге, введен.
3. Перейдите к шагу 1 для ввода следующего знака.

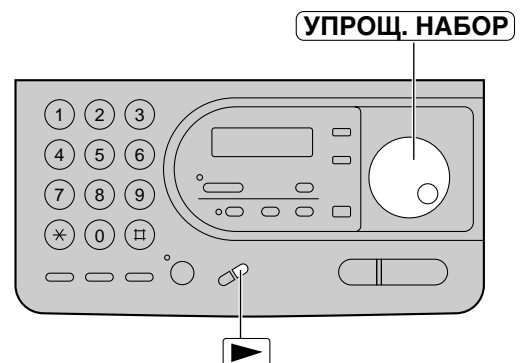

### Порядок чередования знаков

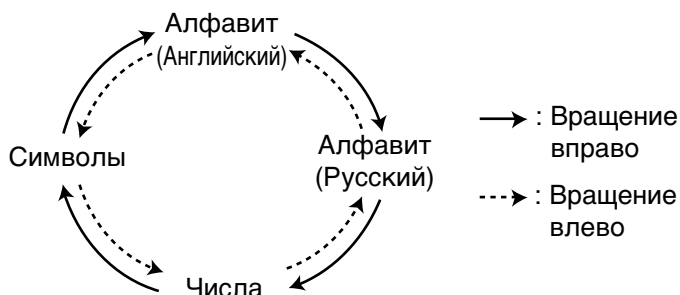

## Установка Вашего телефонного номера факса

- 1 Нажмите **MENU**.  
Дисплей:
- 2 Нажмите **#**, затем **0** **3**.
- 3 Нажмите **START/COPY/SET**.
- 4 Введите номер Вашего телефона, не более 20 цифр.  
Пример:
- 5 Нажмите **START/COPY/SET**.
- 6 Нажмите **MENU**.



### Замечание:

- Кнопка **#** вставляет пробел, Кнопка **\*** вставляет "+".

Пример: +234 5678

Нажмите **\*** **2** **3** **4** **#** **5** **6** **7** **8**.

### Для исправления ошибки

Нажмите **◀** или **▶** для перемещения курсора к неправильному знаку, затем откорректируйте.

### Для удаления символа

Переместите курсор к цифре, которую надо удалить, и нажмите **STOP**.



# Регулирование громкости

## Громкость звонка

Имеется четыре возможных уровня громкости (громко/средне/тихо/выключено).  
Нажмите клавишу **VOLUME** (▼/▲), когда аппарат находится в режиме ожидания.

### ■ Чтобы выключить звонок:

1. Нажмите **VOLUME** (▼) несколько раз до появления следующего сообщения на дисплее.

Дисплей: ВЫКЛ. ЗВОНОК?



ДА-НАЖМИТЕ SET

2. Нажмите **START/COPY/SET**.

• Чтобы снова включить звонок, нажмите ▲.

### ■ Когда звонок выключен:

На дисплее будет следующее сообщение:

ЗВОНОК ВЫКЛ.

Аппарат не будет звонить во время вызова, но на дисплее в это время будет сообщение:

ВХОД. ВЫЗОВ

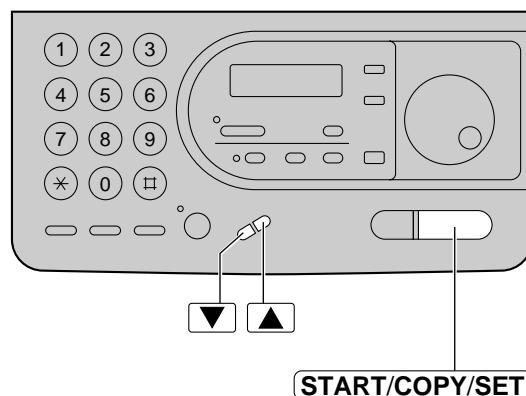

## Громкость в телефонной трубке

Возможны 5 уровней громкости (громко-тихо).  
Нажмите клавишу ▼ или ▲, когда пользуетесь телефонной трубкой.

## Уровень громкости громкоговорителя

Имеется 8 уровней громкости (от высокого до низкого).

Во время использования громкоговорителя нажимайте кнопку ▼ или кнопку ▲.

## Уровень громкости речевого указания

Имеется 9 уровней громкости (от высокого до выключенного).

Во время прослушивания речевого указания нажимайте кнопку ▼ или кнопку ▲.

## Уровень громкости автоответчика

Имеется 9 уровней громкости (от высокого до выключенного).

Во время прослушивания записанных сообщений нажимайте ▼ или ▲.

## Звонок абоненту в ручном режиме

- 1 Нажмите **DIGITAL SP-PHONE** или снимите трубку.

Дисплей: ТЕЛ=

- 2 Наберите номер телефона

Пример: ТЕЛ=2345678

- Если неправильно набран номер, положите трубку и наберите снова.

- 3 Когда ответит другой абонент, говорите в микрофон или в трубку.

- 4 По окончании нажмите клавишу **DIGITAL SP-PHONE** или опустите трубку на рычаг.



## Повторный набор последнего номера

1. Нажмите **DIGITAL SP-PHONE** или снимите трубку.
  2. Нажмите кнопку **REDIAL/PAUSE**.
- Если линия оказалась занята при использовании кнопки **DIGITAL SP-PHONE**, аппарат будет автоматически осуществлять набор номера до 14 раз.
  - В промежутках между операциями набора номера на дисплее будет надпись:

АВТОДОЗВОН

## Ответ на телефонный звонок

- 1 Когда аппарат звонит, нажмите клавишу **DIGITAL SP-PHONE** или снимите трубку с рычага.
- 2 По окончании нажмите клавишу **DIGITAL SP-PHONE** или опустите трубку на рычаг.



## Выключение микрофона, чтобы абонент Вас не слышал

1. Нажмите кнопку **MUTE**, во время телефонного разговора.

Дисплей: <МИК. ВЫКЛ.>

- Ваш собеседник Вас не услышит, но Вы сможете слышать его.
2. Для продолжения разговора снова нажмите **MUTE**.

## Советы по работе с громкоговорителем

- Пользуйтесь громкоговорителем в тихом помещении.
- Если Вы с трудом слышите другого абонента, отрегулируйте уровень громкости с помощью кнопки ▼ или кнопки ▲.
- Если Вы и другой абонент говорите одновременно, то часть вашего разговора будет отсекается.
- Чтобы переключиться на микрофонную трубку, снимите ее с рычага. Чтобы снова переключиться на громкоговоритель, нажмите клавишу **DIGITAL SP-PHONE**.

# Кнопки TONE, FLASH и PAUSE

## Кнопка TONE

Кнопка **TONE** (\*) используется для работы в импульсном режиме набора номера и позволяет Вам временно изменить импульсный режим набора номера в тональный в процессе набора. Когда Вы положите трубку, аппарат автоматически вернется в импульсный режим.

## Кнопка FLASH

Кнопка **FLASH** работает как рычаг на обычном телефоне. Если Вы не дозвонились или набрали не тот телефонный номер, нажмите с удержанием кнопку **FLASH**.

Кнопка **FLASH** также позволяет использовать специальные функции мини-АТС, если она подключена, или сервисные функции местной телефонной компании, например “ожидание вызова”. Остальную информацию по этому поводу можно получить в местной телефонной компании.

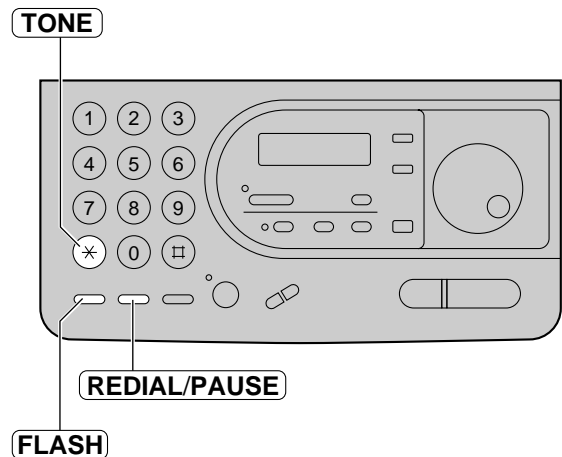

### Замечание:

- При автоматическом наборе TONE, FLASH, и PAUSE могут быть запрограммированы вместе с телефонным номером.

## Введение паузы

Если во время набора номера нажать кнопку **REDIAL/PAUSE**, то будет введена пауза.

### Пример-1:

Если Ваш аппарат подсоединен к мини-АТС, введите паузу для получения доступа к внешней линии.

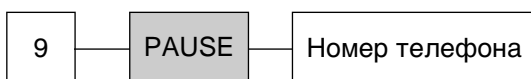

Код доступа к линии

### Пример-2:

Если возникает ошибка при попытке международной передачи, добавьте две паузы в конце номера телефона.

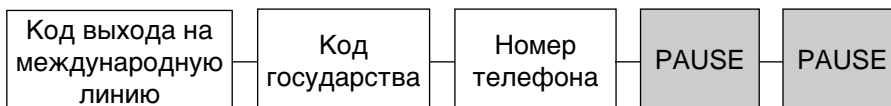

## Запись телефонных номеров в каталоге УПРОЩ. НАБОР

Вы можете записать до 100 имен и телефонных номеров для быстрого доступа к наиболее часто набираемым номерам.

**1** Нажмите **DIRECTORY EDIT**.

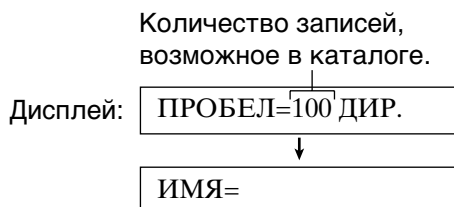

**2** Введите имя, до 10 знаков, выполняя инструкции на следующей странице.

Пример: ИМЯ=ALICE

**3** Нажмите **START/COPY/SET**.

ТЕЛ=

**4** Введите телефонный номер, до 30 цифр.

Пример: ТЕЛ=5552233

**5** Нажмите **START/COPY/SET**.

ВВЕДЕНО

↓

ИМЯ=

- Для программирования других номеров повторите шаги с 2 до 5.

**6** Нажмите **STOP** для выхода из программы.

### Замечание:

- Для подтверждения записи имен и телефонных номеров распечатайте список телефонов (см. стр. 86).
- Вы можете сохранить данные в памяти во время телефонного разговора.
- После ввода 95 записей в память при выполнении шага 5 на дисплее появится сообщение:

ПРОБЕЛ= 5 ДИР.

- При вращении манипулятора **УПРОЩ. НАБОР** вправо на дисплее будут появляться записи из каталога. Порядок следования следующий: по алфавиту, числа, символы и телефонные номера (когда не записано имя).

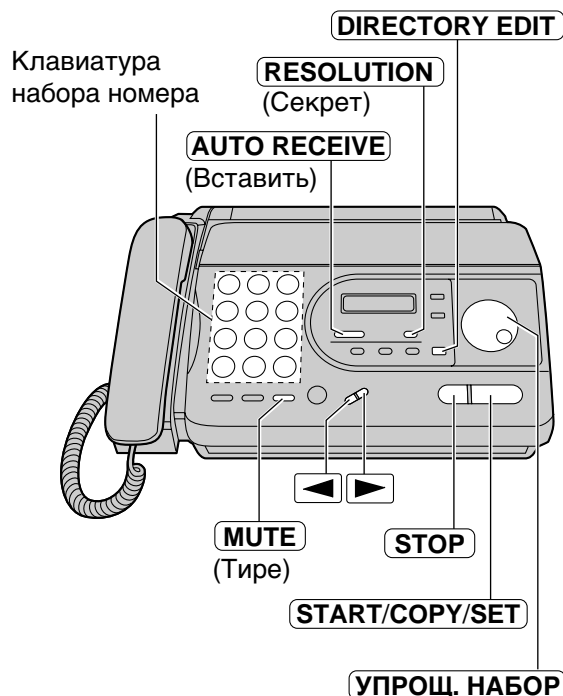

### Для исправления ошибки

- Нажмите **◀** или **▶** для перемещения курсора к неправильному знаку, затем откорректируйте.

### Для удаления символа

- Переместите курсор к цифре, которую надо удалить, и нажмите **STOP**.

### Чтобы засекретить телефонный номер

Нажмите кнопку **RESOLUTION** после ввода телефонного номера в шаге 4.

- Телефонный номер не будет появляться в списке телефонных номеров.
- Нажатие кнопки **RESOLUTION** не засчитывается в число цифр телефонного номера.

## Выбор знаков при помощи клавиатуры набора номера

Для ввода знаков используется клавиатура набора номера, как показано ниже.

Клавиши	Знаки
①	1 [ ] { } + - / = , . _ ` : ; ?
②	A B C A B B Г 2
③	D E F Д E Ж 3
④	G H I З И Й К 4
⑤	J K L Л M H O 5
⑥	M N O П P C T 6
⑦	P Q R S У Ф X Ц 7
⑧	T U V Ч Ш Щ Ъ 8
⑨	W X Y Z Ы Ь Э Ю Я 9
⑩	0 ( ) < > ! " # \$ % & ¥ * @ ^ ' →
<b>AUTO RECEIVE</b>	клавиша <b>ВСТАВИТЬ</b> (используется для вставки одного пробела)
<b>MUTE</b>	клавиша <b>ТИРЕ</b> (используется для вставки тире в телефонном номере)
<b>RESOLUTION</b>	клавиша <b>СЕКРЕТ</b> (используется для засекречивания телефонного номера)
<b>VOLUME</b> ▼	клавиша ◀ (используется для смещения курсора влево.)
<b>VOLUME</b> ▲	клавиша ▶ (используется для смещения курсора вправо.) Для повторного ввода того же самого знака следует переместить курсор к следующему месту.

### Замечание:

- Тире или пробел, введенные в телефонный номер, засчитываются как 2 цифры в телефонном номере.

## Ввод знаков при помощи манипулятора УПРОЩ. НАБОР

Вместо нажатий на кнопки номеронабирателя Вы можете выбирать знаки при помощи манипулятора УПРОЩ. НАБОР.

1. Поверните **УПРОЩ. НАБОР** до появления нужного знака.
2. Нажмите ▶ для перемещения курсора к следующему месту.
  - Знак, показанный на дисплее в 1-м шаге, введен.
3. Перейдите к шагу 1 для ввода следующего знака.

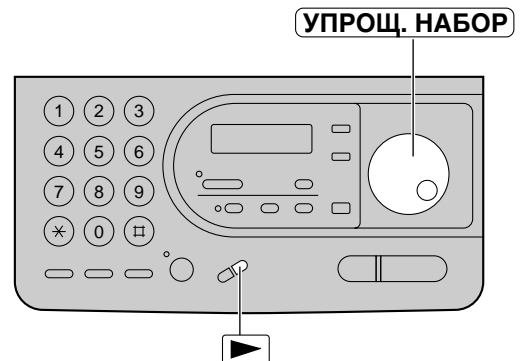

### Порядок чередования знаков

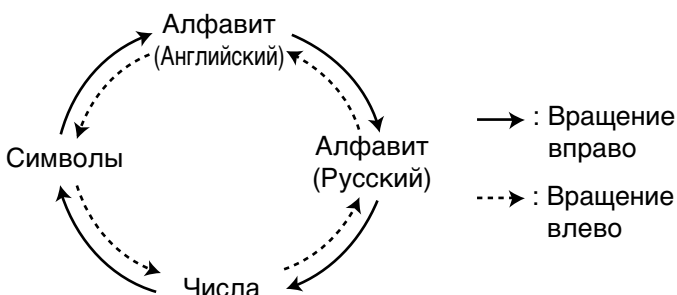

## Редактирование записанного имени и номера

- 1** Поверните манипулятор **УПРОЩ. НАБОР** до появления нужного имени.

Пример: MARGOT

- 2** Нажмите **DIRECTORY EDIT**.

РЕД. = \* СТЕР. = #

- 3** Нажмите **\*** для выбора "РЕД."

ИМЯ=MARGOT

- Если Вам не надо редактировать имя, пропустите все до 5 шага.

- 4** Отредактируйте имя, выполняя инструкции на стр. 29.

- 5** Нажмите **START/COPY/SET**.

Пример: ТЕЛ=0123456

- Если Вам не надо редактировать номер, пропустите все до 7 шага.

- 6** Отредактируйте телефонный номер. Подробно изложено на стр. 28.

- 7** Нажмите **START/COPY/SET**.

ВВЕДЕНО



## Удаление записанного имени и номера

- 1** Поверните манипулятор **УПРОЩ. НАБОР** до появления нужного имени.

Пример: SMITH

- 2** Нажмите **DIRECTORY EDIT**.

РЕД. = \* СТЕР. = #

- 3** Нажмите **#** для выбора "СТЕР."

СТЕРЕТЬ ?

ДА-НАЖМИТЕ'SET'

- Если Вам не надо удалять запись, нажмите **STOP**.

- 4** Нажмите **START/COPY/SET**.

СТЕРТО

- Имя и номер стерты из памяти.

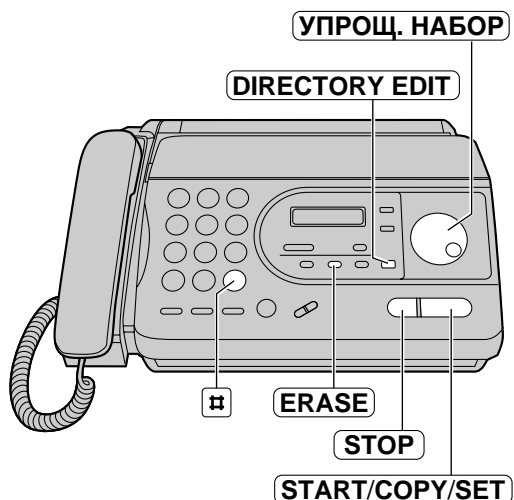

### Замечание:

- Вы можете использовать клавишу ERASE для стирания имени (названия) и номера. Нажмите клавишу **ERASE** после вращения маховичка телефонного справочника **УПРОЩ. НАБОР** во время выполнения операции 1, после чего нажмите клавишу **START/COPY/SET**.

# Звонок абоненту с использованием каталога УПРОЩ. НАБОР

- 1** Поверните манипулятор **УПРОЩ. НАБОР** до появления нужного имени.

Пример:

- 2** Нажмите **DIGITAL SP-PHONE** или снимите трубку.

- Аппарат начнет набирать номер автоматически.

- 3** Когда абонент ответит, говорите в телефонную трубку.

- 4** По окончании нажмите клавишу **DIGITAL SP-PHONE** или опустите трубку на рычаг.

## Замечание:

- Если требуемое имя не записано, нажмите **STOP** и наберите номер вручную.  
Для записи имен и номеров см. стр. 28.



Телефон

## Поиск имени по инициалам

**Пример:** Когда Вы хотите найти имя "LISA"

1. Поверните манипулятор **УПРОЩ. НАБОР** до появления любого имени.

Пример:

2. Нажмите несколько раз **5** до появления любого имени, начинающегося на "L" (см. таблицу знаков на стр. 29).

3. Поверните манипулятор **УПРОЩ. НАБОР** до появления имени "LISA".

- Для прекращения операции нажмите **STOP**.

4. Нажмите **DIGITAL SP-PHONE** или снимите трубку, аппарат начнет набирать номер автоматически.

## Замечание:

- Когда Вы хотите найти символы (не алфавитные или цифровые), нажмите кнопку **\*** во время выполнения операции 2.

## Подтверждение записанного телефонного номера

1. Поверните манипулятор **УПРОЩ. НАБОР** до появления нужного имени.

Пример:

2. Нажмите **NAME/TEL NO.**

- Для прекращения операции нажмите **STOP**.

3. Нажмите **DIGITAL SP-PHONE** или снимите трубку, аппарат начнет набирать номер автоматически.

## Разговор с абонентом после приема или передачи факса

Вы можете разговаривать с тем же самым абонентом после окончания передачи документа по факсу. Это экономит Вам дополнительные деньги и время за другой телефонный звонок.

**Эта функция работает только в том случае, если аппарат Вашего абонента также имеет функцию голосового контакта.**

### Начало голосового контакта

- 1 Нажмите **DIGITAL SP-PHONE** во время передачи или приема документа.

Дисплей: ЗАПРОС КОНТАКТА

- Ваш аппарат подаст на аппарат абонента характерный звонок.
- Когда абонент отвечает, аппарат подаст характерный звуковой сигнал.

- 2 Чтобы начать разговор, нажмите клавишу **DIGITAL SP-PHONE** или снимите трубку с рычага.

#### Замечание:

- Если Вы инициируете речевой контакт во время передачи, аппарат вызовет Вас отличительным звонком после того, как будут переданы все документы.
- Если Вы инициируете речевой контакт во время приема, аппарат вызовет Вас отличительным звонком после того, как будет принята текущая страница документа.



### Прием запроса для голосового контакта

- 1 Если другой абонент инициирует речевой контакт, Ваш аппарат подаст отличительный звонок и на дисплей будет выведено следующее сообщение:

Дисплей: ОТВЕТЬТЕ

- 2 Чтобы начать разговор, нажмите клавишу **DIGITAL SP-PHONE** или снимите трубку с рычага в пределах 10 секунд звучания отличительного звонка.

#### Замечание:

- Если Вы не ответите в течение 10 секунд после начала характерного звонка,
  - в режиме АО/ФАКС (телефонный автоответчик/телефакс) Ваш аппарат будет воспроизводить сообщение-приветствие и записывать входящее речевое сообщение;
  - в режимах ФАКС, ТЕЛ или ТЕЛ/ФАКС будет происходить разъединение линии.





# Передача факсов в ручном режиме

- 1 Откройте лоток подачи документов.
- 2 Отрегулируйте положение направляющих документа в соответствии с его шириной.
- 3 Вставьте документ **ЛИЦЕВОЙ СТОРОНОЙ ВНИЗ** (до 10 листов), должен прозвучать сигнал.

Дисплей:

- 4 Нажмите **RESOLUTION** несколько раз для выбора желаемой установки, если необходимо (см. внизу страницы).

- 5 Нажмите **DIGITAL SP-PHONE** или снимите трубку.

- 6 Наберите номер факса.

Пример:

- 7 Когда будет слышен сигнал отвечающего факса, нажмите **START/COPY/SET**, и положите трубку на аппарат, если Вы ей пользовались.

**Замечание:**

- Если абонент ответил Вам, попросите его начать прием факса, затем нажмите клавишу **START/COPY/SET**.

## Чтобы отправить 11 или более страниц за один раз

Вставьте первые 10 страниц документа. Добавьте другие страницы (не более 10), до того как последняя страница будет пропущена через аппарат.

## Выбор разрешающей способности

Выберите желаемое разрешение в соответствии с типом документа.

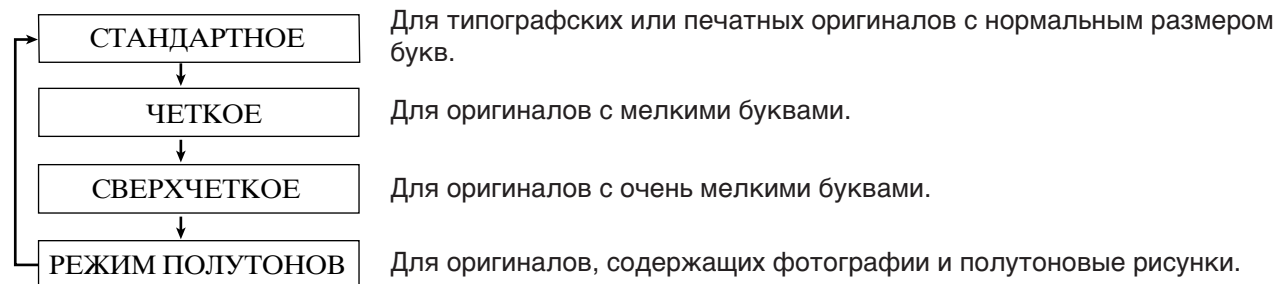

- Использование других видов разрешения, кроме стандартного, увеличивает время передачи.
- Если установка разрешения изменена во время передачи, то она начнет действовать только со следующей страницы.
- Сверхчеткое разрешение возможно только при работе совместимых аппаратов.

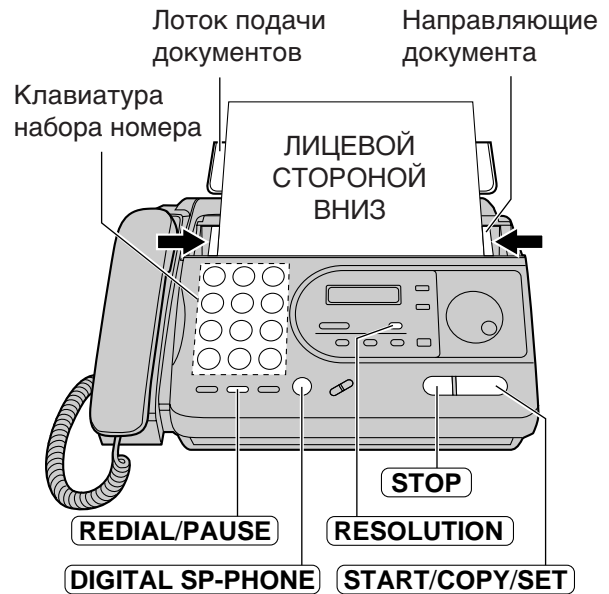

## Автоматический повтор набора номера

Нажмите **REDIAL/PAUSE**.

- Если линия занята, аппарат автоматически будет дозваниваться до 5 раз.
- В промежутках между операциями набора номера на дисплее будет надпись:

## Останов передачи

Нажмите **STOP**.

Для освобождения документа нажмите **STOP** еще раз.

# Передача факсов с использованием каталога УПРОЦ. НАБОР

Перед использованием этой функции запрограммируйте необходимые имена и телефонные номера в каталоге (см. стр. 28). Для подтверждения введенного распечатайте список телефонов (см. стр. 86).

- 1 Откройте лоток подачи документов.
- 2 Отрегулируйте положение направляющих документа в соответствии с его шириной.
- 3 Вставьте документ **ЛИЦЕВОЙ СТОРОНОЙ ВНИЗ** (до 10 листов), должен прозвучать сигнал.

Дисплей:

- 4 Нажмите **RESOLUTION** несколько раз для выбора желаемой установки, если необходимо (см. внизу страницы 33).
- 5 Поверните манипулятор **УПРОЦ. НАБОР** до появления на дисплее нужного имени.

Пример:

- 6 нажмите **START/COPY/SET**.

Пример:   
↓

•Аппарат начнет передачу.

### Замечание:

- Если требуемое имя не записано, нажмите **STOP** и наберите номер вручную.  
Для записи имен и номеров см. стр. 28.
- Подробно использование УПРОЦ. НАБОР описано на стр. 31.



## Автоматический повторный набор номера факса

Если линия занята или аппарат не отвечает, аппарат автоматически будет дозваниваться до 5 раз.

- Эта функция также возможна для:  
—задержанной передачи (стр. 38)  
—прием поллинга (стр. 54)
- В промежутках между операциями набора номера на дисплее будет надпись:

Дисплей:

- Для отмены повторного набора нажмите **STOP**.

## Документы, пригодные к передаче

**Минимальный размер**

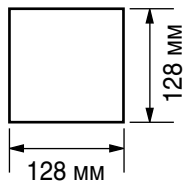

**Максимальный размер**

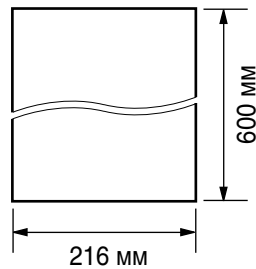

**Эффективная зона сканирования**



**Вес документа**

Отдельный лист:  
от 45 до 90 г/м<sup>2</sup>

Несколько листов:  
от 60 до 75 г/м<sup>2</sup>

**Замечание:**

- Снимите с документа скрепки, скобки и тому подобные предметы.
- Проверьте, до конца ли высохли чернила, паста или корректирующая замазка.
- Не передавайте следующие типы документов. Используйте снятые с них ксерокопии.
  - Бумагу с химической обработкой поверхности типа копировальной или безуглеродной бумаги для копирования.
  - Электростатически заряженную бумагу.
  - Сильно скрученную, мятую или рваную бумагу.
  - Бумагу с поверхностным покрытием.
  - Бумагу со слабоконтрастным изображением.
  - Бумагу с печатью на обороте, видную на просвет (как газета).

# Печать отчета о передачах

Этот отчет о передачах представляет собой напечатанное подтверждение о результатах передачи факса.

Возможен один из следующих вариантов

**ОШИБКА:** Отчет о передаче будет напечатан только в случае неудачной передачи документа. (установлено заранее).

**ВКЛ.:** Отчет будет печататься всегда, показывая как успешную передачу, так и неудачную.

**ВЫКЛ.:** Отчет не будет печататься

- 1 Нажмите **MENU**.  
Дисплей: ПРОГР. СИСТЕМЫ
- 2 Нажмите **#**, затем **0** **4**.  
ПЕРЕДАЧА/ОТЧЕТ
- 3 Нажмите **START/COPY/SET**.  
РЕЖ.=ОШИБКА ▼▲
- 4 Нажмите ▼ или ▲, для выбора нужной установки.
- 5 Нажмите **START/COPY/SET**.  
ПАРАМЕТР [ ]
- 6 Нажмите **MENU**.

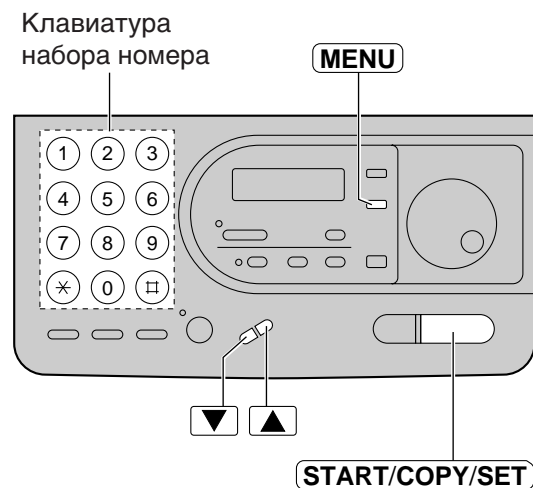

## Образец отчета о передачах

y ОТЧЕТ О ПЕРЕДАЧЕ z						
ЯНВ. 20 1999 13:19						
НОМЕР	ВЫЗЫВАЕМЫЙ ФАКС	ВРЕМЯ СТАРТА	ВРЕМЯ РАБОТЫ	РЕЖИМ	СТР.	РЕЗУЛЬТАТ
01	2345678	ЯНВ. 20 13:18	00'51	ОТПР.	00	СБОЙ ТЕЛЕФОННОЙ ЛИНИИ (65)

Сообщение о результатах связи  
(См. стр. 76)

Код ошибки  
(для сервисной службы)

# Установка автоматической печати журнала

Журнальный протокол обеспечит Вас распечатанной записью результатов последних 35 сеансов связи. После печати память, где хранится журнал, будет очищена, и будут записываться только результаты последующих сеансов.

Когда эта функция выключена, аппарат хранит в своей памяти результаты связи, но журнал автоматически не распечатывается.

- 1 Нажмите **MENU**.  
Дисплей: ПРОГР. СИСТЕМЫ
- 2 Нажмите **#**, затем **2 2**.  
АВТО ОТЧЕТ
- 3 Нажмите **START/COPY/SET**.  
РЕЖ.=ВКЛ. ▼▲
- 4 Нажмите ▼ или ▲, для выбора нужной установки.  
•Если эта функция не требуется, выберите "ВЫКЛ."
- 5 Нажмите **START/COPY/SET**.  
ПАРАМЕТР [ ]
- 6 Нажмите **MENU**.

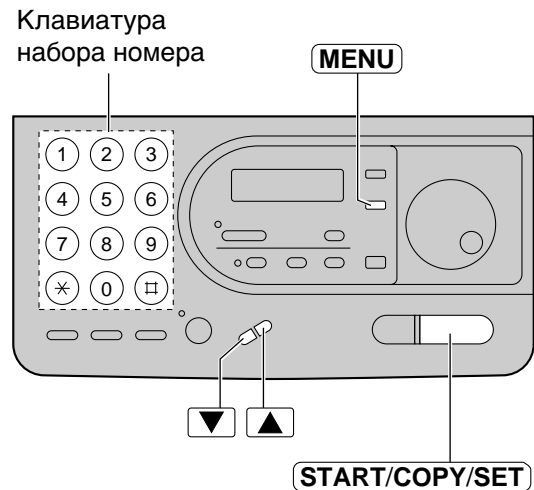

## Образец журнала

y		ЖУРНАЛ		z			
НОМЕР	ВЫЗЫВАЕМЫЙ ФАКС	ВРЕМЯ СТАРТА	ВРЕМЯ РАБОТЫ	РЕЖИМ	СТР.	РЕЗУЛЬТАТ	*КОД
						ЯНВ. 25 1999 17:22	
01	3332222	ЯНВ. 21 14:14	00'45	ОТПР.	01	ОК	
02	9998765	ЯНВ. 21 15:17	00'58	ОТПР.	02	ОК	
03	2121444	ЯНВ. 21 17:18	00'48	ОТПР.	01	ОК	
04	55556677	ЯНВ. 22 10:35	02'45	ОТПР.	03	СБОЙ ТЕЛЕФОННОЙ ЛИНИИ (65)	
05			03'50	ОТПР.	05	ОК	
				ОТПР.	03	ОК	

Сообщение о результатах связи (См. стр. 76)

Код ошибки (для сервисной службы)

## Задержанная передача (передача факса в заданное время)

Используя встроенные часы, аппарат может посылать документы автоматически в определенное время. Это позволяет Вам воспользоваться временем суток с низким телефонным тарифом, предложенным Вашей телефонной компанией. Задержка при передаче факса может составлять до 24 часов.

**1** Вставьте документ лицевой стороной вниз.

Дисплей:

**2** Нажмите **MENU**.

**3** Нажмите **#**, затем **2** **5**.

**4** Нажмите **START/COPY/SET**.

**5** Нажмите ▼ или ▲, для установки "ВКЛ."

•Если эта функция не требуется, выберите "ВЫКЛ."

**6** Нажмите **START/COPY/SET**.

**7** Введите номер факса.

**8** Нажмите **START/COPY/SET**.

**9** Введите время начала передачи.

**Пример:** 23:30

нажмите **2** **3** **3** **0**.

**10** Нажмите **START/COPY/SET**.

**11** Нажмите **MENU**.

•Когда наступит запрограммированное время, передача начнется автоматически.



### Замечание:

- Вы можете принимать, передавать и копировать документы, когда задержанная передача установлена в состояние "ВКЛ."
- Когда передача через поллинг имеет состояние "ВКЛ." (см. стр. 39), задержанная передача невозможна.
- Вы не можете воспользоваться каталогом УПРОЩ. НАБОР для ввода номера факса в этой операции.

## Передача через поллинг ===== (получение документов другим аппаратом с Вашего по запросу)

Документ, находящийся в памяти Вашего аппарата, может быть воспроизведен на аппарате абонента. Эта функция экономит Ваши деньги за телефонные звонки. Эта функция не работает, когда аппарат установлен в режим ТЕЛ (телефон).

- 1** Вставьте документ лицевой стороной вниз.

Дисплей:

- 2** Нажмите **MENU** четыре раза.



- 3** Нажмите **START/COPY/SET**.

▼▲

- 4** Нажмите ▼ или ▲, выбрав "ВКЛ."

▼▲

- Если эта функция не требуется, установите "ВЫКЛ."

- 5** Нажмите **START/COPY/SET**.

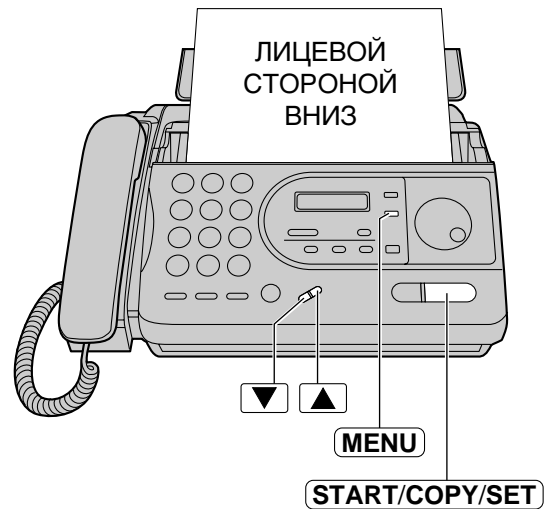

### Замечание:

- Звонящий оплачивает передачу документа.
- Если включена задержанная передача (стр. 38), то передача через поллинг невозможна.

## Передача документов по международным каналам связи

Вы можете испытать трудности при передаче документов по международным линиям. Эта функция делает передачу более легкой, так как скорость передачи уменьшена. Перед началом процедуры передачи, выполните нижеуказанные действия.

- 1 Нажмите **MENU**.  
Дисплей: ПРОГР. СИСТЕМЫ
- 2 Нажмите **#**, затем **2** **3**.  
МЕЖДУН.СВЯЗЬ
- 3 Нажмите **START/COPY/SET**.  
РЕЖ.=ВЫКЛ. ▼▲
- 4 Нажмите ▼ или ▲, для установки "ВКЛ.".  
РЕЖ.=ВКЛ. ▼▲
  - Если эта функция не требуется, установите "ВЫКЛ."
- 5 Нажмите **START/COPY/SET**.  
ПАРАМЕТР [ ]
- 6 Нажмите **MENU**.

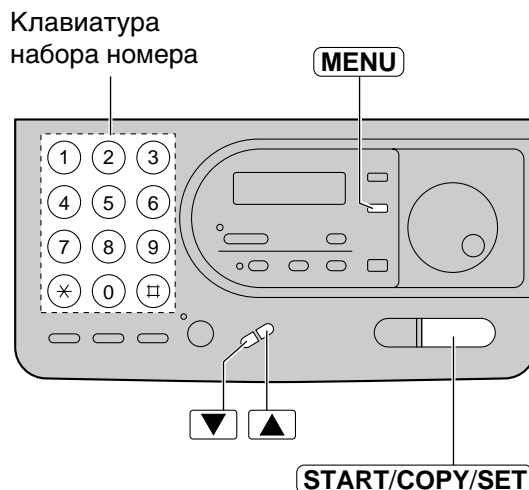

**Замечание:**

- После передачи факса эта функция выключится автоматически.



## Тональный сигнал подключения

Эта функция дает Вам возможность слышать тональные сигналы подключения, такие как тональный сигнал телефакса, тональный сигнал обратного вызова или тональный сигнал занятости, в течение нескольких секунд, когда Вы отправляете факсимильное сообщение с использованием телефонного справочника УПРОЩ. НАБОР. Это будет сообщать Вам о состоянии, в котором находится аппарат другого абонента.

Если Вы слышите:

—Тональный сигнал телефакса: Аппарат другого абонента готов к приему.

—Тональный сигнал обратного вызова:

Если этот тональный сигнал продолжается, аппарат другого абонента может быть не телефаксом или может быть в его телефаксе кончилась бумага. Уточните у другого абонента.

—Тональный сигнал занятости: Аппарат другого абонента занят. Предоставьте своему аппарату возможность продолжать дозванивание по номеру или нажмите клавишу **STOP**, чтобы попробовать дозвониться позже.

Если эта функция не требуется, выключите ее.

- 1 Нажмите **MENU**.  
Дисплей: ПРОГР. СИСТЕМЫ
- 2 Нажмите **#**, затем **7 6**.  
ТОН.СИГН.СОЕД.
- 3 Нажмите **START/COPY/SET**.  
РЕЖ.=ВКЛ. ▼▲
- 4 Нажмите ▼ или ▲, чтобы выбрать нужную Вам установку.  
•Если эта функция не требуется, установите “ВЫКЛ.”.
- 5 Нажмите **START/COPY/SET**.  
ПАРАМЕТР [ ]
- 6 Нажмите **MENU**.



### Примечание:

- Уровень громкости тонального сигнала подключения не регулируется.

## Выбор способа приема звонков

Эта модель имеет четыре типа режимов приема. Выберите один из них в соответствии с Вашими потребностями.

- Независимо от выбранного режима Вы всегда можете позвонить и отправить факс.

### ПРИЕМ В РУЧНОМ РЕЖИМЕ

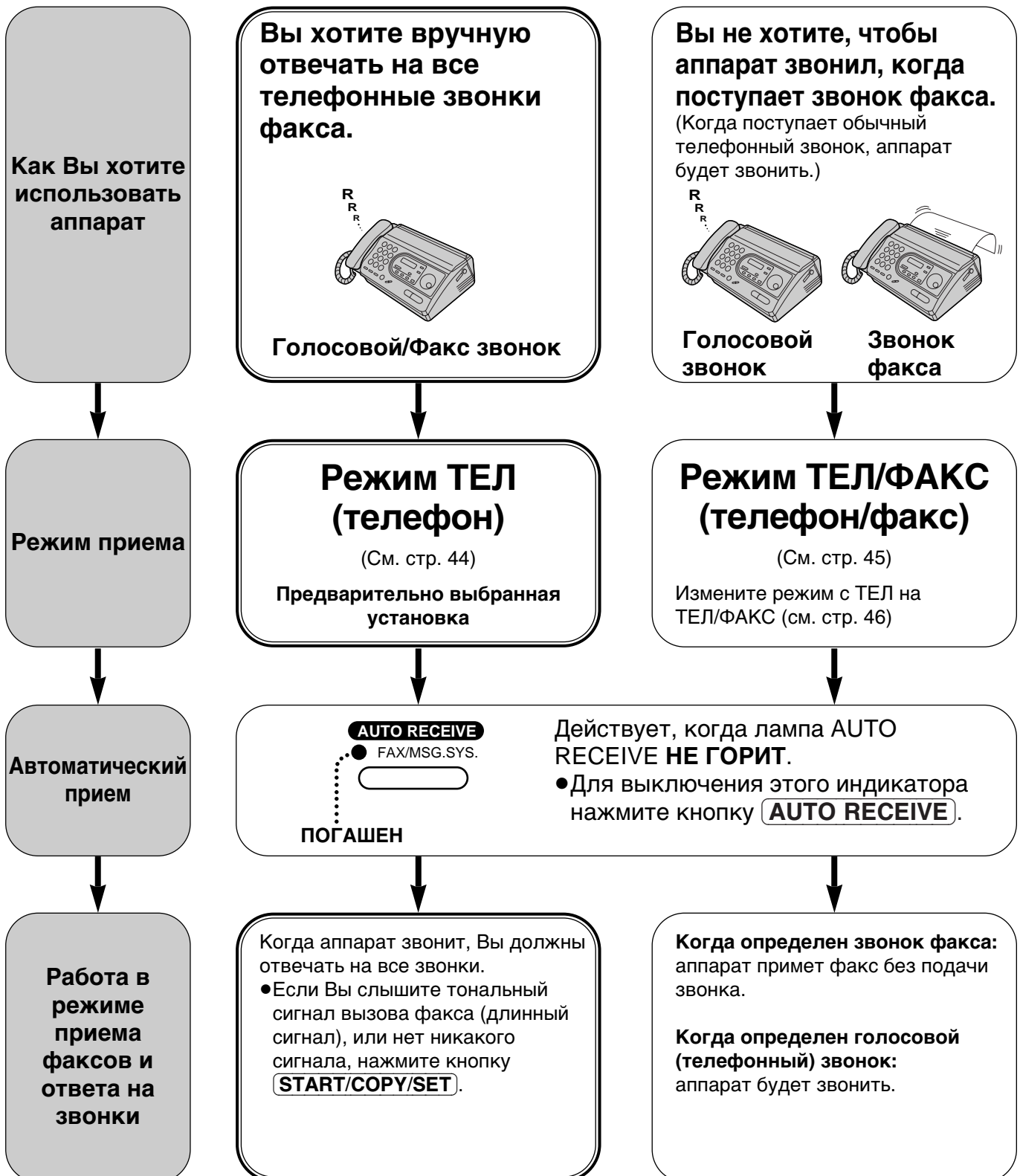

## АВТОМАТИЧЕСКИЙ ПРИЕМ

Вы хотите записать речевые сообщения и принять факсимильные документы.

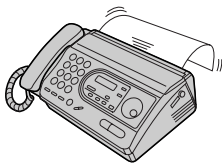

Голосовой/Факс звонок

Вы хотите только принимать факсы.

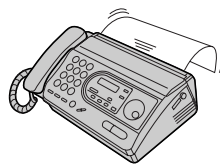

Только звонок факса

**Режим АО/ФАКС**  
(телефонный автоответчик/телефакс)  
(См. стр. 57)  
Предварительно выбранная установка

**Режим ФАКС**  
(только факс)

(См. стр. 48)

Измените режим с АО/ФАКС на ФАКС (см. стр. 48)

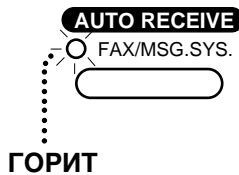

Действует, когда лампа AUTO RECEIVE ГОРИТ.

- Для включения этого индикатора нажмите кнопку **AUTO RECEIVE**.

**Когда принимается голосовой вызов (телефонный звонок):**  
Аппарат активизирует автоответчик и запишет речевые сообщения.

**Когда принимается звонок факса:**  
Аппарат активизирует функцию телефакса, чтобы принять документы.

Аппарат будет автоматически отвечать на все звонки и только принимать факсы.

## Режим ТЕЛ - телефон (ответ на звонки вручную)

**1** Когда аппарат звонит, нажмите клавишу **DIGITAL SP-PHONE** или поднимите трубку для ответа на звонок.

**2** Когда:  
—требуется принять документ,  
—слышен сигнал вызова факса (длинный сигнал), или  
—не слышно никакого сигнала,  
нажмите **START/COPY/SET**.

Дисплей: СОЕДИНЕНИЕ

**3** Положите трубку на аппарат.

- Аппарат начнет прием факса.

Телефонная трубка

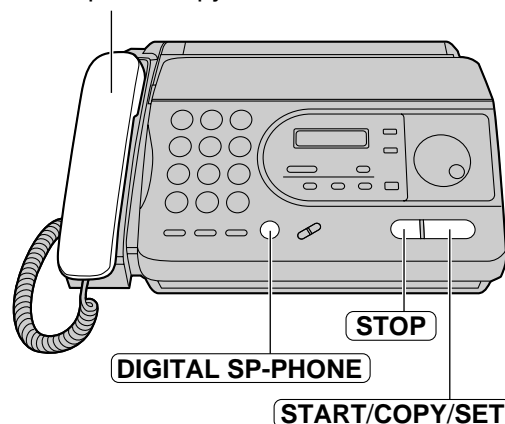

### Замечание:

- Если Вы не ответили на телефонный звонок до 15 сигнала, аппарат временно активизирует автоответчик. Если Вы хотите переключиться в режим АО/ФАКС (телефонный автоответчик/телефакс), введите идентификационный код (ID) для дистанционного управления (см. стр. 66) во время воспроизведения сообщения-приветствия.
- Если установка ПРИЕМ ВРУЧНУЮ имеет режим ТЕЛ/ФАКС (телефон/факс), переустановите режим в ТЕЛ (телефон) (стр. 46).

## Чтобы остановить прием

Нажмите кнопку **STOP**.

## Функция “дружелюбный прием”

Когда при ответе на телефонный звонок Вы слышите тональный сигнал вызова факса (длинные сигналы), аппарат автоматически начнет принимать документ, даже если Вы не нажмете кнопку **START/COPY/SET**.

- Если Вы не будете пользоваться этой функцией, установите ее в состояние “ВЫКЛ.” -выключено (см. стр. 54).

## Прием в память

При обнаружении проблемы с распечаткой, аппарат временно сохранит принятый документ в памяти. Пока документ находится в памяти, аппарат: —поочередно выводит на дисплей сообщение об ошибке и следующее сообщение;

Дисплей: ФАКС В ПАМЯТИ

- Чтобы решить проблему и распечатать хранящийся в памяти документ, выполните инструкции, приведенные на стр. 77.
- Данные о емкости памяти см. на стр. 93.

# Режим ТЕЛ/ФАКС

## (прием телефонных звонков с подачей сигналов и факсов - без подачи сигналов)

Используйте этот режим, когда Вы хотите отвечать абонентам при поступлении звонка, но не хотите слышать звонки, когда на аппарат поступает факс.  
 При поступлении вызова аппарат будет работать следующим образом.

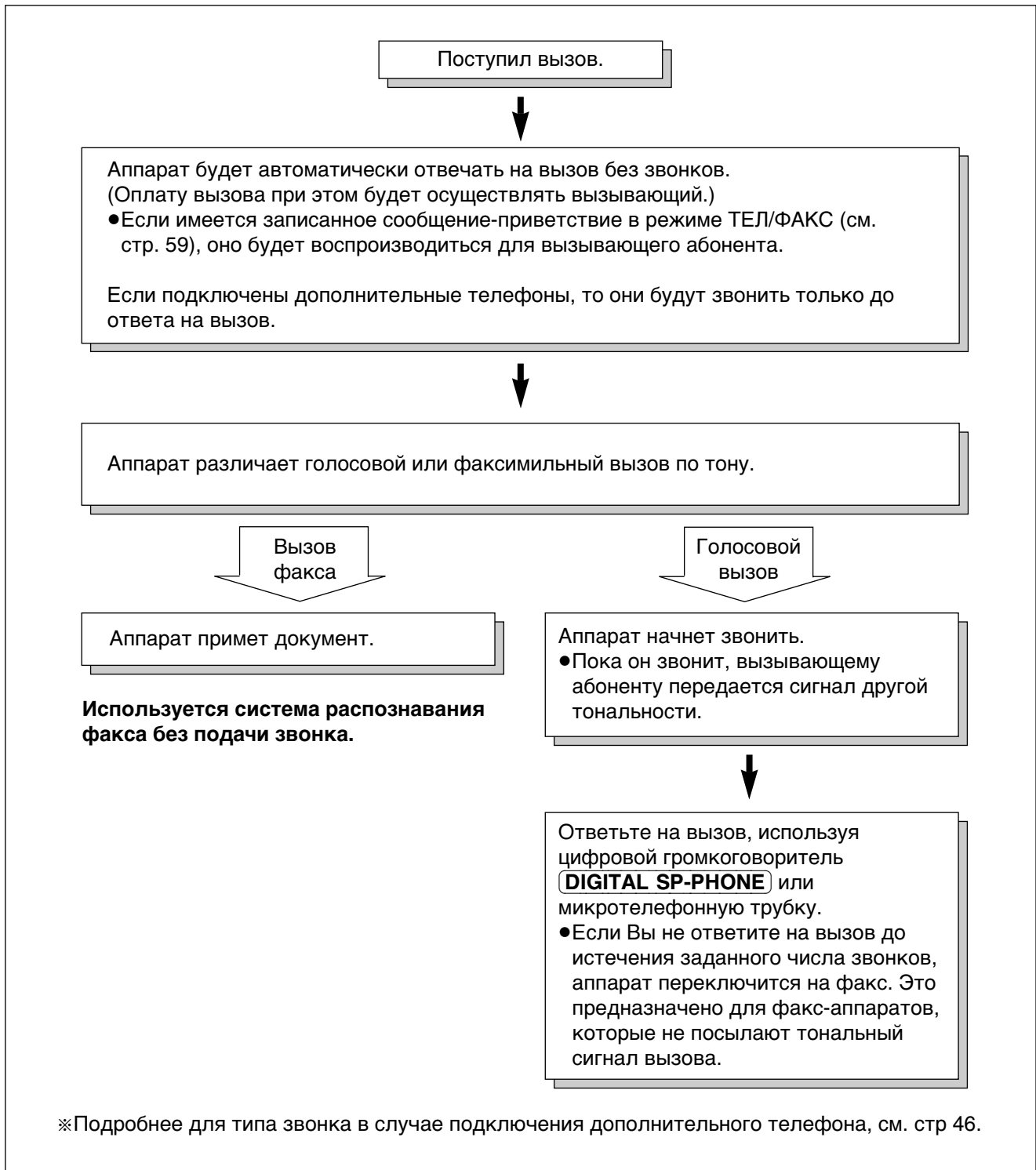

Факс/Копии

**Замечание:**

•Некоторые факсимильные сообщения, которые передаются вручную, могут не посылать тональный сигнал вызова. Эти вызовы должны быть приняты вручную.

## Тип звонка в случае подключения дополнительного телефона

Если к аппарату подключен дополнительный телефон, он будет звенеть следующим образом.

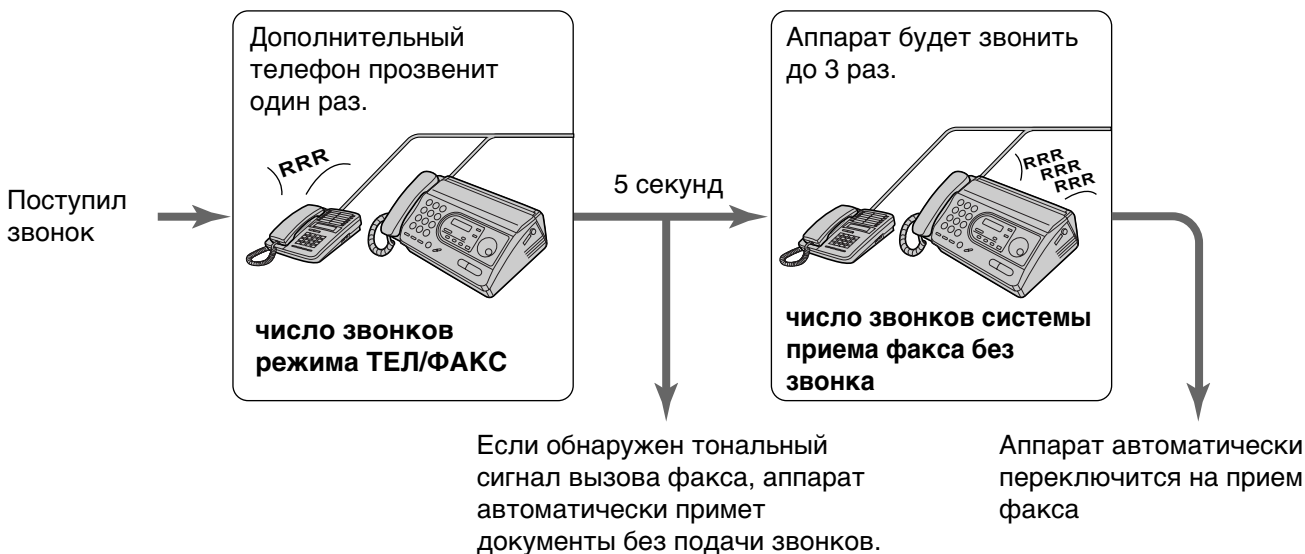

### Замечания:

- В режиме ТЕЛ/ФАКС Вы можете изменить число звонков и число звонков при приеме факса без звонка (См. стр. 47).
- Когда дополнительный телефон начнет звонить на дисплее высветится следующее:

ВХОД.ВЫЗОВ

## Изменение режима ТЕЛ на режим ТЕЛ/ФАКС

Измените установку ПРИЕМ ВРУЧНУЮ с режима ТЕЛ на режим ТЕЛ/ФАКС.

- 1 Нажмите **MENU**.  
ПРОГР. СИСТЕМЫ
- 2 Нажмите **#**, затем **0 8**.  
РУЧНОЙ ПРИЕМ
- 3 Нажмите **START/COPY/SET**.  
РЕЖ.=ТЕЛ ▼▲
- 4 Нажмите ▼ или ▲ для выбора режима ТЕЛ/ФАКС.  
РЕЖ.=ТЕЛ/ФАКС ▼▲
- 5 Нажмите **START/COPY/SET**.  
ПАРАМЕТР [ ]
- 6 Нажмите **MENU**.  
РЕЖИМ:ТЕЛ-ФАКС
- 7 Если индикатор AUTO RECEIVE горит, нажмите кнопку **AUTO RECEIVE**, чтобы он погас.

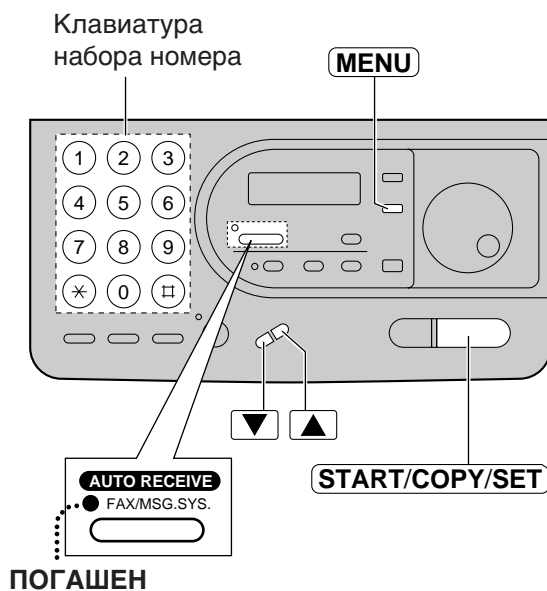

### Замечание:

- Чтобы вернуться к режиму ТЕЛ, выберите "ТЕЛ" в шаге 4.

## Установка числа звонков в режиме ТЕЛ/ФАКС

Эта установка позволяет определить число звонков дополнительного телефона в режиме ТЕЛ/ФАКС. Вы можете установить любое число от 1 до 4. Если дополнительный телефон не подключен, изменение этой установки не требуется.

- 1 Нажмите **MENU**.  
Дисплей: ПРОГР. СИСТЕМЫ
- 2 Нажмите **#**, затем **0 9**.  
ЗВОНОК ТЕЛ/ФАКС
- 3 Нажмите **START/COPY/SET**.  
КОЛ-ВО ЗВ.=1 ▼▲
- 4 Нажмите ▼ или ▲, для установки нужного числа звонков.
- 5 Нажмите **START/COPY/SET**.  
ПАРАМЕТР [ ]
- 6 Нажмите **MENU**.

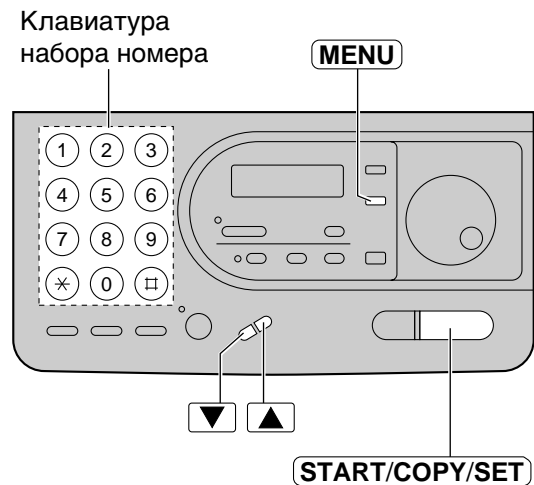

**Замечание:**

- Если число звонков увеличено, вы можете не принять документы по факсу от некоторых устаревших моделей факсов, которые не посылают тональные сигналы вызова.

## Установка числа звонков системы распознавания факсов без подачи звонка

Если аппарат определил голосовой вызов в режиме ТЕЛ/ФАКС, он будет звонить до 3 раз. Вы можете установить число звонков от 3 до 9. Если Вы не ответили на голосовой вызов до наступления заданного числа звонков, аппарат автоматически начнет прием документов по факсу.

- 1 Нажмите **MENU**.  
Дисплей: ПРОГР. СИСТЕМЫ
- 2 Нажмите **#**, затем **3 0**.  
ВЫК.ЗВОН.ФАКСА
- 3 Нажмите **START/COPY/SET**.  
КОЛ-ВО ЗВ.=3 ▼▲
- 4 Нажмите ▼ или ▲, для установки нужного числа звонков.
- 5 Нажмите **START/COPY/SET**.  
ПАРАМЕТР [ ]
- 6 Нажмите **MENU**.



**Замечание:**

- Если число звонков увеличено, вы можете не принять документы по факсу от некоторых устаревших моделей факсов, которые не посылают тональные сигналы вызова.

## Режим ФАКС - только факс (все звонки принимаются факсом)

### Включение режима ТОЛЬКО ФАКС

Включите режим АВТОПРИЕМ - автоматический прием, нажав кнопку **AUTO RECEIVE**, когда индикатор AUTO RECEIVE горит.

- На дисплее появится надпись.

Дисплей: РЕЖИМ:ФАКС

- Если установка АВТОПРИЕМ находится в режиме АО/ФАКС, установите режим ФАКС - только факс (см. ниже).
- Аппарат будет автоматически отвечать на все звонки и осуществлять прием документов по факсу.
- Число звонков, после которых аппарат ответит на телефонный звонок (вызов), может меняться (см. следующую страницу).

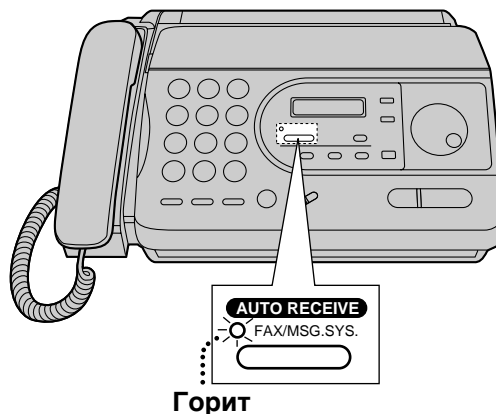

### Изменение режим АО/ФАКС на режима ФАКС

Измените установку АВТОПРИЕМ с режим АО/ФАКС на режима ФАКС (только факс).

- 1 Нажмите **MENU**.

Дисплей: ПРОГР. СИСТЕМЫ

- 2 Нажмите **#**, затем **0 5**.

АВТОПРИЕМ

- 3 Нажмите **START/COPY/SET**.

РЕЖ.=АО/ФАКС ▼▲

- 4 Нажмите ▼ или ▲ для выбора режима ФАКС.

РЕЖ.=ФАКС ▼▲

- 5 Нажмите **START/COPY/SET**.

ПАРАМЕТР [ ]

- 6 Нажмите **MENU**.

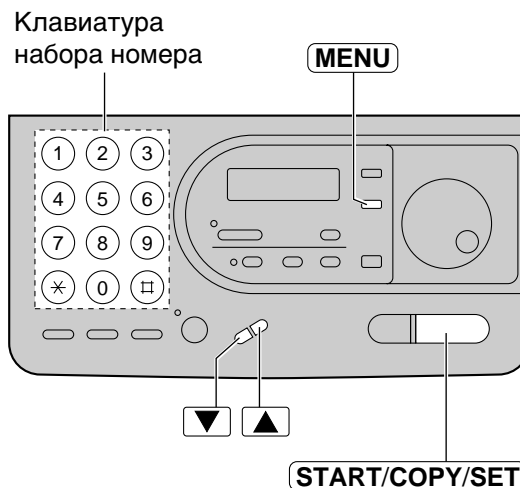

**Замечание:**

- Чтобы вернуться к режиму АО/ФАКС, выберите "АО/ФАКС" в шаге 4.



## Установка числа звонков для приема факсов

Это позволяет установить число звонков, после которых аппарат ответит на вызов в режиме факса. Можно задать от 1 до 4 звонков.

### Полезные советы:

- Если Вы хотите отвечать на звонки до того, как это сделает аппарат, увеличьте число звонков.
- Если возникнут трудности в приеме факсов от аппаратов с автоматической передачей, уменьшите число звонков.

- 1 Нажмите **MENU**.  
Дисплей: ПРОГР. СИСТЕМЫ
- 2 Нажмите **#**, затем **0** **7**.  
ЗВОНОК ФАКСА
- 3 Нажмите **START/COPY/SET**.  
КОЛ-ВО ЗВ.=1 ▼▲
- 4 Нажмите ▼ или ▲, для установки нужного числа звонков.
- 5 Нажмите **START/COPY/SET**.  
ПАРАМЕТР [ ]
- 6 Нажмите **MENU**.

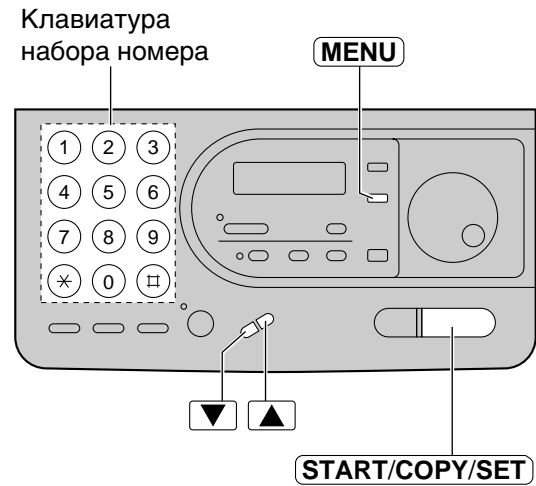

## Прием с распознаванием характерных звонков --- --- (функция определения типа звонка)

Эта функция может быть использована только теми пользователями, кто подписался в своей телефонной компании на обслуживание по типу характерного звонка. Для получения более подробной информации по поводу использования этого сервиса обратитесь в Вашу телефонную компанию до того, как включить эту функцию (до установки в состояние “ВКЛ.”).

### Что такое характерный звонок ---

Эта сервисная функция дает Вам 3 телефонных номера на одной линии, причем каждый имеет свой особенный тип звонка.

**Тип звонка:**

Стандартный звонок (один длинный звонок)	
Двойной звонок (два коротких звонка)	
Тройной звонок (короткий-длинный-короткий звонок)	
Иной тройной звонок (короткий-короткий-длинный звонок)	

Когда Вы подписались на обслуживание по типу характерного звонка, Вы можете назначить телефонные номера как личные телефонные номера, телефонные номера для бизнеса, номера факса и т.д.

При поступлении звонка Вы будете знать, на какой номер поступил звонок, узнав тип характерного звонка.

**Пример:**

Ваш телефонный номер	Тип звонка	Цель использования
012 1234	Стандартный звонок	Персональный
012 5678	Двойной звонок	Для бизнеса
012 9876	Тройной звонок	Факс

## Использование одного из номеров в качестве факсимильного ---

Запрограммируйте один из типов звонков для приема на этот номер факсимильных сообщений. Когда аппарат определяет вызов, совпадающий с выбранным типом звонка, аппарат активирует свою функцию в зависимости от установки при приеме (см. следующую страницу).

## Установка типа характерного звонка

Запрограммируйте тип звонка для факсимильного номера, который был назначен Вашей телефонной компанией.

- 1 Нажмите **MENU**.  
Дисплей: ПРОГР. СИСТЕМЫ
- 2 Нажмите **#**, затем **3 1**.  
ОПРЕД.ЗВОНКА
- 3 Нажмите **START/COPY/SET**.  
РЕЖ.=ВЫКЛ. ▼▲
- 4 Нажмите ▼ или ▲, для выбора желаемого типа звонка для номера факса.  
**A:** Стандартный звонок (один длинный звонок)  
**B:** Двойной звонок (два коротких звонка)  
**C:** Тройной звонок (короткий-длинный-короткий звонки)  
**D:** Иной тройной звонок (короткий-короткий-длинный звонки)  
**ВЫКЛ.:** Функция определения типа характерного звонка выключена.
- 5 Нажмите **START/COPY/SET**.  
ИДЕТ ПЕЧАТЬ  
  - Аппарат распечатает информационный список.
 ПАРАМЕТР [ ]
- 6 Нажмите **MENU**.

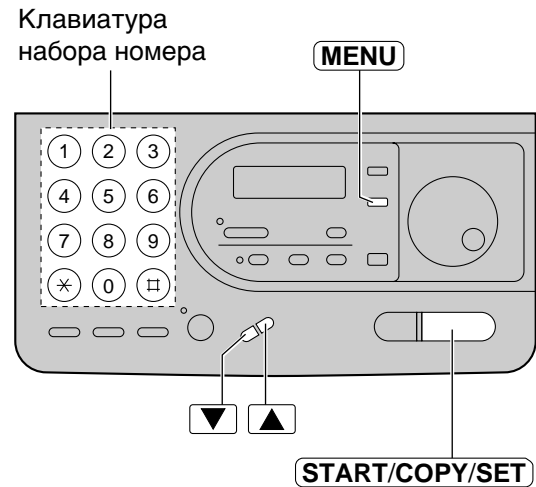

## Как аппарат будет отвечать в каждом режиме приема

- Режим АО/ФАКС:** Когда схема формирования отличительного звонкового сигнала совпадает с выбранной Вами схемой, аппарат автоматически ответит в линию и активизирует функцию телефакса, чтобы принять документы. Если принимаются звонковые сигналы, сформированные по другим схемам, аппарат активизирует функцию телефакса или автоответчика в зависимости от вида вызова.
- Режим ТЕЛ/ФАКС:** Если распознан характерный звонок, совпадающий с выбранным Вами, то аппарат автоматически ответит и активирует функцию факса, чтобы принять документы. Если поступил звонок другого типа, то аппарат будет подавать звонки, пока Вы не снимите трубку.
- Режим ТЕЛ:** В этом режиме Вы должны отвечать на все звонки вручную. Если слышен длинный сигнал вызова факса, или никакого сигнала не слышно, нажмите кнопку **START/COPY/SET**.
- Режим ФАКС:** В этом режиме аппарат будет автоматически отвечать на все звонки и включать функцию факса.

### Замечание:

- В режиме только ФАКС, аппарат автоматически будет отвечать на все звонки, включая функцию факса. Для изменения количества звонков, измените установки счетчика звонков в режиме ФАКС (см. стр. 49) после установки типа характерного звонка.

## Прием факсов с использованием дополнительного телефона

При подключении к линии добавочного телефона Вы сможете принимать факсимильные документы, используя этот добавочный телефон.

При этом Вам уже нет необходимости подходить к факс-аппарату и нажимать на кнопку **START/COPY/SET**.

### Важно:

- Чтобы привести в действие эту функцию, необходимо использовать в качестве дополнительного кнопочный телефон с тональным набором, **ЧЕТКО** введите код управления.
- Имеется предварительная установка кода управления - “\*9”.

**1** Когда поступит сигнал вызова, снимите трубку с дополнительного телефона.

**2** Если:  
— необходимо принять документ,  
— слышен продолжительный сигнал, или  
— нет никакого звука,  
ЧЕТКО наберите код управления **\*9** (Это предварительная установка кода).

**3** Положите трубку телефона на место.  
• Факс-аппарат включен на прием факса.

### Замечание:

- Вы можете сменить код управления факса (см. следующую страницу)

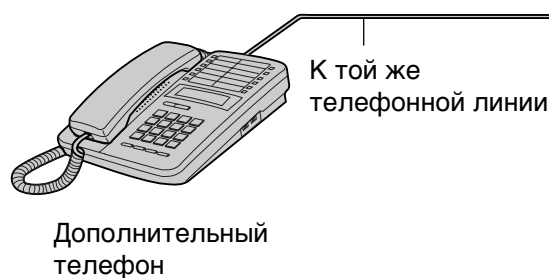

## Изменение кода включения факса

Код активизации телефакса применяется во время приема факсимильных сообщений с использованием добавочного телефона (см. стр. 52).

- 1 Нажмите **MENU**.  
Дисплей:
- 2 Нажмите **#**, затем **4** **1**.
- 3 Нажмите **START/COPY/SET**.  
 ▼▲
- 4 Нажмите ▼ или ▲, для выбора требуемой установки.  
•Если эта функция не требуется, выберите "ВЫКЛ."
- 5 Нажмите **START/COPY/SET**.
- На дисплее высветится предварительно установленный код.
- 6 Введите новый код.  
•Этот код может быть длиной от 2 до 4 знаков, можно использовать цифры от 0 до 9 и знак \*.
- 7 Нажмите **START/COPY/SET**.
- 8 Нажмите **MENU**.

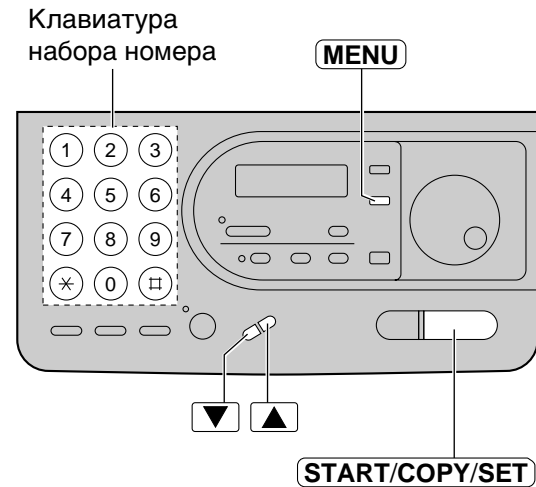

### Замечание:

- Некоторые сервисные функции, которые предоставляет Вам телефонная компания, могут потребовать ввода кода для доступа к этим функциям. Если Вы пользуетесь такими сервисными функциями, то часть кода удаленного доступа к факс-аппарату или весь код целиком должен отличаться от кода доступа к сервисным функциям.
- Если установлен код дистанционного управления "0000", то эта функция работает неправильно.

## Прием поллинга (получение Вашим аппаратом документов, находящихся в другом аппарате)

Эта функция позволяет Вам принять документ с другого, совместимого с Вашим аппаратом, когда Вы сами платите за звонок, сохраняя таким образом деньги Вашего абонента.

Убедитесь, что в Ваш аппарат не вставлены документы и аппарат абонента готов к Вашему звонку.

- 1 Нажмите **MENU** три раза.  
Дисплей: ПОЛЛИНГ  
↓  
ДА-НАЖМИТЕ'SET'
- 2 Нажмите **START/COPY/SET**.  
ТЕЛ=
- 3 Наберите телефонный номер факса.  
Пример: ТЕЛ=3331111
- 4 Нажмите **START/COPY/SET**.  
СОЕДИНЕНИЕ

•Аппарат начнет прием факса.

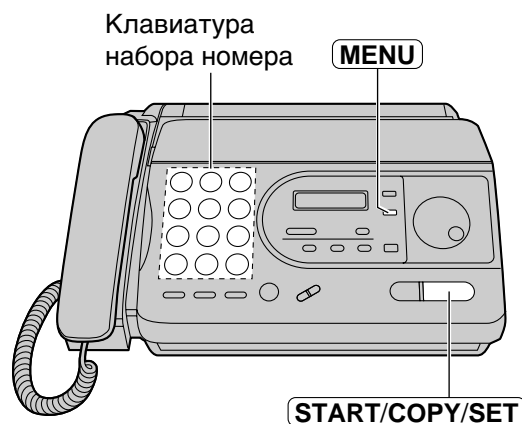

**Замечание:**

- Вы не можете воспользоваться каталогом УПРОЩ. НАБОР для набора номера факса в этой функции.

## Установка режима “дружелюбного” приема

“Дружелюбный” прием позволяет Вам принимать документы по факсу автоматически, не нажимая на кнопку **START/COPY/SET** (см. стр. 44).

Если Вы установите эту функцию в “ВЫКЛ.”, то Вам понадобится нажимать **START/COPY/SET** для приема факса каждый раз, когда Вы отвечаете на звонок.

- 1 Нажмите **MENU**.  
Дисплей: ПРОГР. СИСТЕМЫ
- 2 Нажмите **#**, затем **4** **6**.  
УПРОЩ. ПРИЕМ
- 3 Нажмите **START/COPY/SET**.  
РЕЖ.=ВКЛ. ▼▲
- 4 Нажмите ▼ или ▲, для нужной установки.  
•Если эта функция не требуется, выберите “ВЫКЛ.”.
- 5 Нажмите **START/COPY/SET**.  
ПАРАМЕТР [ ]
- 6 Нажмите **MENU**.

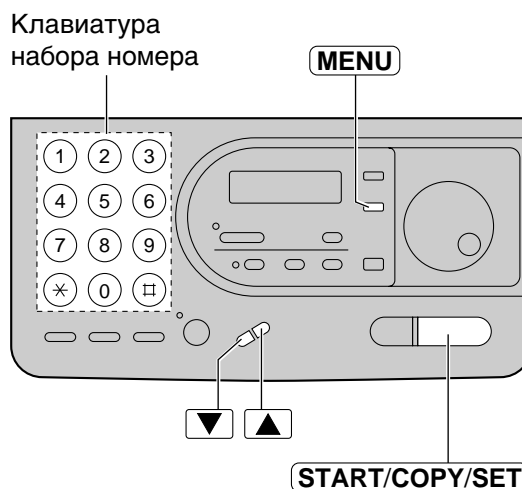

# Сообщение на пейджер о приеме документа по факсу

Эта функция позволяет Вам дать сообщение на Ваш пейджер, когда аппарат принимает факс.

**1** Нажмите **MENU**.  
Дисплей:

**2** Нажмите **#**, затем **7 0**.

**3** Нажмите **START/COPY/SET**.  
 ▼▲

**4** Нажмите ▼ или ▲, для установки "ВКЛ.".  ▼▲

•Если эта функция не требуется, выберите "ВЫКЛ."

**5** Нажмите **START/COPY/SET**.

**6** Введите номер Вашего пейджера.  
•Вы можете ввести в общей сложности 46 цифр и/или пауз.  
Пример:

**7** Нажмите **START/COPY/SET**.

**8** Нажмите **MENU**.

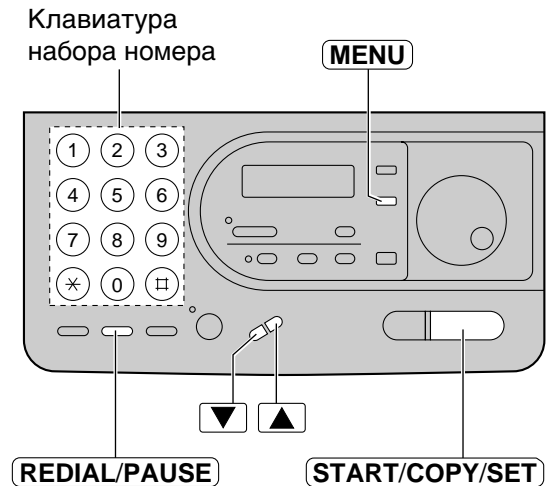

**Замечание:**

- Если эта функция работает неправильно, введите более одной паузы при помощи клавиши **REDIAL/PAUSE** в конце номера пейджера для увеличения времени обращения к пейджеру.
- Если Вы желаете, чтобы на дисплее пейджера отображалось сообщение, введите номер пейджера, паузу (паузы) и сообщение.
- Метод программирования сообщения может отличаться, в зависимости от пейджинговой компании. Проконсультируйтесь по этому вопросу в Вашей пейджинговой компании.

## Изготовление копий

Любой пригодный для передачи документ можно скопировать (см. стр. 35)

- 1 Откройте лоток подачи документов.
- 2 Отрегулируйте положение направляющих документа в соответствии с его шириной.
- 3 Вставьте документ **ЛИЦЕВОЙ СТОРОНОЙ ВНИЗ** (до 10 листов), должен прозвучать сигнал.

Дисплей:

- 4 Нажмите **RESOLUTION** несколько раз для выбора желаемой установки, если необходимо (см. внизу страницы 33).

- 5 Нажмите **START/COPY/SET**.
  - для начала копирования.



### Замечание:

- Когда Вы копируете много листов документа при длине страниц более размера A4 (примерно 300 мм), рекомендуется вставлять по одному листу за один раз.
- Если иное специально не установлено, то во время копирования аппарат автоматически устанавливает разрешающую способность типа ЧЕТКОЕ.
- Вы можете отвечать на телефонные звонки во время копирования.

### Чтобы остановить копирование

Нажмите кнопку **STOP**.

Для того чтобы удалить документ нажмите кнопку **STOP** еще раз.



# Режим АО/ФАКС (телефонный автоответчик/ телефакс) и автоматический прием речевых и факсимильных сообщений

Когда Вы включаете режим автоматического приема AUTO RECEIVE (предварительно выбранная установка – АО/ФАКС), аппарат будет работать как телефакс и/или автоответчик.

Если обнаруживается сигнал вызова телефакса, аппарат автоматически переключается на прием факсимильных сообщений.

Если обнаруживается речевой вызов, автоответчик начинает запись и вызывающий абонент может оставить речевое сообщение.

- Вы можете использовать предварительно записанное сообщение-приветствие (см. стр. 58) или записать свое собственное сообщение-приветствие (см. стр. 59).

## Настройка на запись речевого сообщения и прием документов

Общее время записи (включая сообщения-приветствия) составляет около 20 минут. Если сообщения записываются в шумном помещении, время записи может быть сокращено.

Чтобы настроить аппарат на запись входящих речевых сообщений и прием факсимильных сообщений, выполните нижеследующие операции.

- 1 Выберите “АО/ФАКС” во время выполнения операции по установке функции #05 (см. стр. 48).
- 2 Если лампа AUTO RECEIVE не горит, включите ее нажатием клавиши **AUTO RECEIVE**.
  - Аппарат будет воспроизводить сообщение-приветствие в режиме АО/ФАКС (телефонный автоответчик/телефакс) и на дисплей будет выведено следующее сообщение:

Дисплей: РЕЖИМ: АО/ФАКС

Остаток времени для записи входящих сообщений будет отображаться на дисплее.

Пример: ОСТ. ВР. 10МИН13С

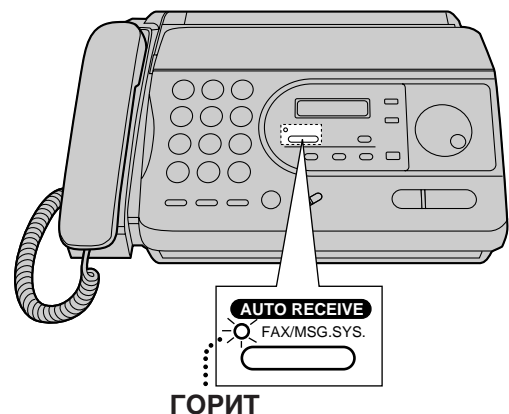

### Примечания:

- Время записи каждого входящего сообщения может быть установлено на 1 минуту или неограниченно. Порядок изменения установки см. на стр. 74.
- Когда мал остаток времени, сотрите из памяти ненужные сообщения (см. стр. 62 и 68).
- Во время записи входящего вызова Вы можете прослушивать его через громкоговоритель. Если эта функция не требуется, установите функцию прослушивания входящего вызова (ICM) на “ВЫКЛ.” (см. стр. 75).

# Предварительно записанные сообщения-приветствия

---

---

В аппарате имеются предварительно записанные сообщения-приветствия. В зависимости от ситуации для вызывающего абонента будет воспроизводиться одно из следующих сообщений.

- Когда Вы не записываете Ваше собственное сообщение-приветствие (см. следующую страницу), будет воспроизводиться следующее сообщение.

*Здравствуйте! В настоящее время мы не можем вам ответить.  
Вы можете отправить факс или оставить свое сообщение после звукового сигнала. Спасибо.*

### Примечание:

- Если Вы сотрете Ваше собственное сообщение-приветствие, будет автоматически воспроизводиться предварительно записанное сообщение-приветствие.

- Когда аппарат обнаруживает проблему, будет воспроизводиться одно из следующих предварительно записанных сообщений-приветствий.

ПЕРЕПОЛНЕНА ПАМЯТЬ

*Здравствуйте! В настоящее время мы не можем вам ответить.  
Сейчас вы можете отправить факс.  
Чтобы оставить голосовое сообщение-перезвоните позже. Спасибо.*

ПЕРЕПОЛНЕНА ПАМЯТЬ  
и КОНЧИЛАСЬ БУМАГА  
ИЛИ  
ПЕРЕПОЛНЕНА ПАМЯТЬ  
и ПЕРЕГРЕЛСЯ АППАРАТ

*Здравствуйте, в настоящее время мы не можем вам ответить.  
Пожалуйста, перезвоните позже. Спасибо.*

# Запись Ваших собственных сообщений-приветствий

Время записи ограничивается 16 секундами для каждого сообщения. Для получения наилучшего результата записывайте свое сообщение в пределах 12 секунд.

- Вы можете выбрать время записи продолжительностью в 16 или 60 секунд для сообщения-приветствия в режиме АО/ФАКС (см. стр. 61).

## Предлагаемые сообщения

Сообщение-приветствие в режиме АО/ФАКС (телефонный автоответчик/телефакс)	“Это (Ваше имя и фамилия, род занятий и/или телефонный номер). Мы не можем ответить вам прямо сейчас. Чтобы отправить факс, начинайте передачу. Чтобы оставить речевое сообщение, говорите после звукового сигнала. Спасибо.”
Сообщение-приветствие в режиме ТЕЛ/ФАКС (телефон/телефакс)	“Это (Ваше имя и фамилия, род занятий и/или телефонный номер). Мы не можем ответить вам прямо сейчас. Пожалуйста, перезвоните позже. Спасибо.”

### Замечание:

- Если Вы не записали сообщение-приветствие, в этом случае будет воспроизводиться предварительно записанное сообщение (см. стр. 58).

## Запись сообщения-приветствия

### 1 Для сообщения-приветствия в режиме АО/ФАКС (телефонный автоответчик/телефакс)

Нажмите клавишу **RECORD** два раза.

Дисплей: 2.ИСХ.СООБЩ.АО  
↓  
НАЖМИТЕ START

### Для сообщения-приветствия в режиме ТЕЛ/ФАКС (телефон/телефакс)

Нажмите клавишу **RECORD** три раза.

3.ИСХ.С.АО/ФАКС  
↓  
НАЖМИТЕ START

### 2 Нажмите клавишу **START/COPY/SET**.

- Прозвучит длинный фонический сигнал и на дисплей будет выведено следующее сообщение.

Для сообщения-приветствия в режиме АО/ФАКС:

ЗАПИСЬ АО 16С

Для сообщения-приветствия в режиме ТЕЛ/ФАКС:

ЗАП.АО/ФАКС 16С

### 3 Четко говорите в микрофон на расстоянии около 20 см (8 дюймов) от него.

- На дисплее будет отображаться остаток времени записи.

**Пример:** сообщение-приветствие в режиме АО/ФАКС

ЗАПИСЬ АО 15С

### 4 По окончании нажмите клавишу **STOP**.

- Аппарат повторит Ваше сообщение. Вы можете отрегулировать его громкость, используя кнопку ▼ или кнопку ▲.

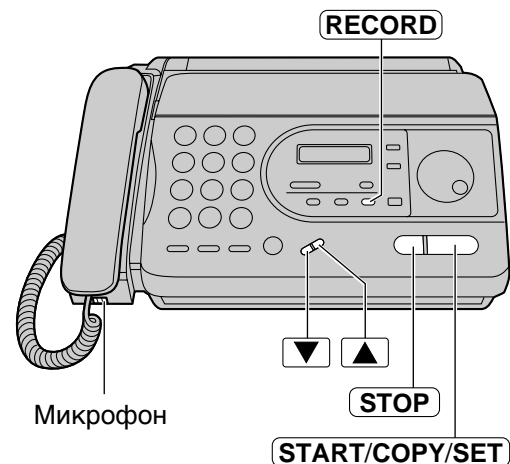

# Стирание Ваших собственных сообщений-приветствий

## 1 Для сообщения-приветствия в режиме АО/ФАКС (телефонный автоответчик/телефакс)

Нажмите клавишу **ERASE** два раза.

Дисплей: 2.ИСХ.СООБЩ.АО



НАЖМИТЕ START

## Для сообщения-приветствия в режиме ТЕЛ/ФАКС (телефон/телефакс)

Нажмите клавишу **ERASE** три раза.

3.ИСХ.С.АО/ФАКС



НАЖМИТЕ START

## 2 Нажмите клавишу **START/COPY/SET**.

УДАЛИТЬ ИСХОД.?



ДА-НАЖМИТЕ 'SET'

•Чтобы прекратить стирание, нажмите клавишу **STOP**.

## 3 Нажмите клавишу **START/COPY/SET**.

ИСХ.УДАЛЕНО

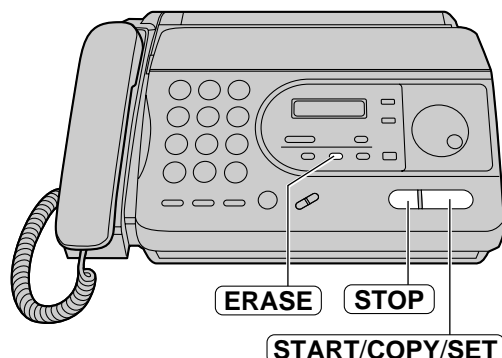

### Примечание:

- Если Вы сотрете Ваше собственное сообщение-приветствие в режиме АО/ФАКС (телефонный автоответчик/телефакс), будет автоматически воспроизводиться предварительно записанное сообщение-приветствие.

# Время записи сообщений-приветствий в режиме АО/ФАКС (телефонный автоответчик/телефакс)

Вы можете выбрать время записи продолжительностью в 16 или 60 секунд

- 1 Нажмите клавишу **MENU**.  
Дисплей: ПРОГР. СИСТЕМЫ
- 2 Нажмите кнопку **#**, а затем кнопки **5** **4**.  
ВРЕМЯ ЗАП. ИСХ.
- 3 Нажмите клавишу **START/COPY/SET**.  
РЕЖ.=16С ▼▲
- 4 Нажимайте кнопку ▼ или кнопку ▲, чтобы выбрать нужную Вам установку.
- 5 Нажмите клавишу **START/COPY/SET**.  
ПАРАМЕТР [ ]
- 6 Нажмите клавишу **MENU**.

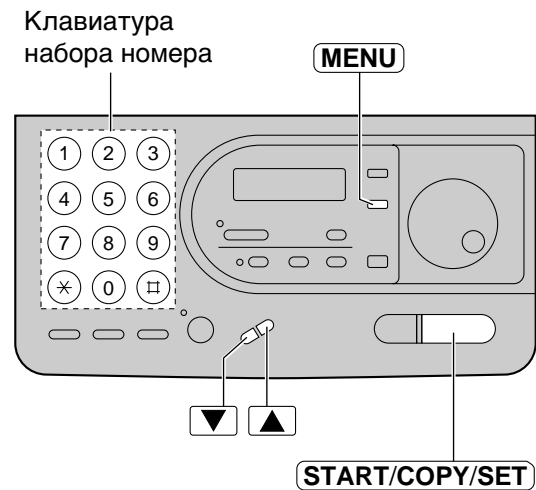

## Примечания:

- Если Вы изменяете время записи сообщения-приветствия на 60 секунд, то мы рекомендуем указать вызывающему абоненту в сообщении-приветствии в режиме АО/ФАКС (телефонный автоответчик/телефакс), чтобы тот набрал \*9 перед тем, как начать факсимильную передачу.
- Если Вы изменяете время записи сообщения-приветствия на 16 секунд с 60 секунд, то Ваше записанное сообщение-приветствие в режиме АО/ФАКС (телефонный автоответчик/телефакс) будет стерто. Выполните перезапись сообщения-приветствия (см. стр. 59).

## Прослушивание записанных сообщений

Когда аппарат принимает речевые сообщения:

- лампа PLAY MESSAGES будет мигать,
- счетчик вызовов будет показывать общее число записанных сообщений и
- будут звучать медленные фонические сигналы, если сигнализация о сообщении (стр. 74) установлена на “ВКЛ.”.

### Когда лампа PLAY MESSAGES мигает

Нажмите клавишу **PLAY MESSAGES**.



- Будут воспроизводиться только новые сообщения.

### Когда лампа PLAY MESSAGES горит

Нажмите клавишу **PLAY MESSAGES**.

- Будут воспроизводиться все сообщения.

#### Примечания:

- Во время воспроизведения на дисплее будет отображаться записанная последовательность сообщений.
- Вы можете отрегулировать уровень громкости громкоговорителя, используя кнопку  или кнопку .
- Число вызовов на счетчике вызовов не уменьшится до тех пор, пока Вы не сотрете записанные сообщения.

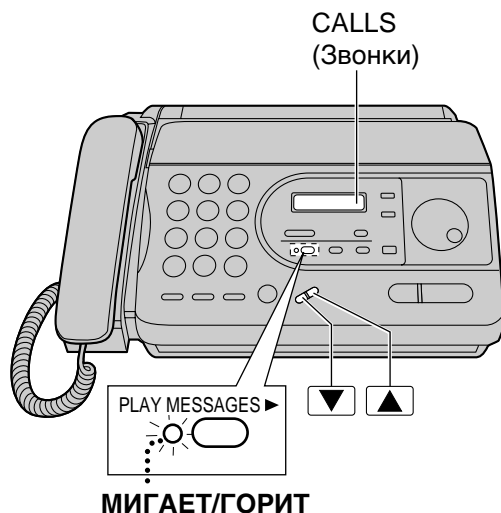

#### Речевая метка времени/дня недели:

Во время воспроизведения синтезированный голос будет объявлять время и день недели, когда было записано каждое сообщение.

## Стирание записанных сообщений

Стирайте ненужные сообщения во избежание переполнения памяти.

### Стирание определенного сообщения

Нажмите клавишу **ERASE** во время прослушивания сообщения, которое Вы хотите стереть.

### Стирание всех сообщений

1. Нажмите клавишу **ERASE** после прослушивания всех сообщений.

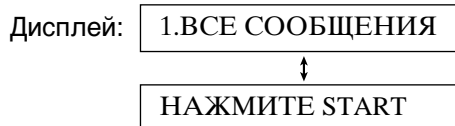

2. Нажмите клавишу **START/COPY/SET**.



- Чтобы прекратить стирание, нажмите клавишу **STOP**.

3. Нажмите клавишу **START/COPY/SET**.

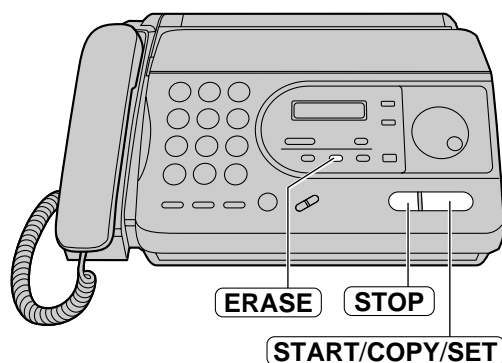
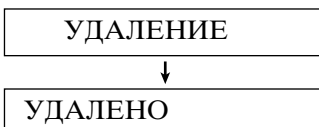

# Функции, действующие во время воспроизведения сообщения

(повторное воспроизведение, пропуск и прекращение воспроизведения)

## Повторное воспроизведение сообщения

Нажмите кнопку **1** или поверните маховичок телефонного справочника **УПРОЩ. НАБОР** на один щелчок влево во время прослушивания сообщения, которое Вы хотите повторно воспроизвести.

- Если Вы нажмете кнопку **1** или повернете маховичок телефонного справочника **УПРОЩ. НАБОР** в пределах 5 секунд после начала сообщения, будет воспроизведено предыдущее сообщение.
- Чтобы повторно воспроизвести определенное сообщение, последовательно нажимайте кнопку **1** или поворачивайте маховичок телефонного справочника **УПРОЩ. НАБОР** влево до тех пор, пока не услышите сообщение, которое вы хотите повторно воспроизвести.



## Пропуск сообщения

Нажмите кнопку **3** или поверните маховичок телефонного справочника **УПРОЩ. НАБОР** на один щелчок вправо, чтобы воспроизвести следующее сообщение.

## Изменение скорости воспроизведения

Нажмите клавишу **QUICK**, чтобы воспроизводить сообщения со скоростью, превышающей первоначальную скорость в полтора раза.

Нажмите клавишу **SLOW**, чтобы воспроизводить сообщения со скоростью, равной половине первоначальной скорости.

- Чтобы вернуться к первоначальной скорости, снова нажмите клавишу **QUICK** или клавишу **SLOW** во время ускоренного или замедленного воспроизведения.

## Прекращение воспроизведения

Нажмите клавишу **STOP**.

- Чтобы возобновить воспроизведение записанных сообщений, нажмите клавишу **PLAY MESSAGES** в пределах 1 минуты.

## Сообщение-напоминание --- --- (оставление сообщения для других или для себя)

Чтобы оставить сообщение частного характера для кого-либо или для себя, Вы можете записать речевое напоминание. Это напоминание может быть затем воспроизведено прямо на аппарате или дистанционно.

- 1** Нажмите клавишу **RECORD**.

Дисплей: 1.ЛИЧНОЕ СООБЩ.



НАЖМИТЕ START

- 2** Нажмите клавишу **START/COPY/SET**.  
•Прозвучит длинный фониический сигнал.

ЗАП.ЛИЧ.СООБЩ.

- 3** Четко говорите в микрофон.

- 4** По окончании нажмите клавишу **STOP**.

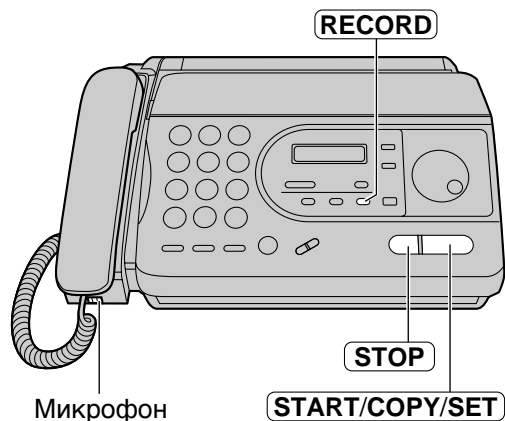

## Запись телефонного разговора --- ---

Вы можете записать телефонный разговор.

- 1** Во время телефонного разговора нажмите клавишу **RECORD**.

Дисплей: ЗАПИСЬ БЕСЕДЫ

- 2** Чтобы прекратить запись, нажмите клавишу **STOP** или опустите трубку на рычаг.

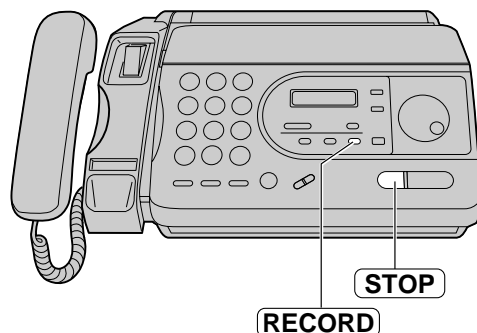

### Примечания:

- Данная функция не действует, когда используется клавиша DIGITAL SP-PHONE.
- В месте Вашего нахождения, в соответствии с законом, могут применяться ограничения на запись двусторонних телефонных разговоров. Проинформируйте другого абонента о том, что разговор записывается.



## Управление с удаленного местоположения

Следующие операции могут выполняться с удаленного местоположения при использовании телефонного аппарата с кнопочным номеронабирателем.

**Перед уходом установите свой аппарат в режим АО/ФАКС (см. стр. 55).**

Кнопка номеронабирателя	Дистанционная команда	Стр.	Кнопка номеронабирателя	Дистанционная команда	Стр.
0	Пропуск сообщения-приветствия.	69	9	Прекращение перезаписи сообщения-приветствия.	69
1	Повторное воспроизведение сообщения-приветствия.	67	* 4	Стирание определенного сообщения.	68
2	Пропуск сообщения.	67	* 5	Стирание всех сообщений.	68
4	Воспроизведение нового сообщения.	67	8 0	Переключение в режим ТЕЛ (телефон).	69
5	Воспроизведение всех сообщений.	67	8 1	Включение режима пересылки сообщения/вызова пейджера для входящих сообщений.	69
6	Контрольное прослушивание помещения.	68	8 2	Выключение режима пересылки сообщения/вызова пейджера для входящих сообщений.	69
7	Перезапись сообщения-приветствия.	69			

## Карточка дистанционного управления

Пожалуйста, вырежьте и носите с собой эту карточку в качестве пособия по применению режима дистанционного управления.

Дистанционное управление автоответчиком	Замечания по дистанционному управлению
<ol style="list-style-type: none"> <li>1. Выполните вызов своего аппарата.</li> <li>2. Введите идентификационный код (ID) для дистанционного управления во время воспроизведения сообщения-приветствия. <input type="text"/> <input type="text"/> <input type="text"/> <ul style="list-style-type: none"> <li>• Будут автоматически воспроизведены новые записанные сообщения.</li> </ul> </li> <li>3. Нажмите в пределах 10 секунд клавишу (клавиши) дистанционного управления (см. на обратной стороне).</li> </ol> <p>Если имеются новые сообщения, нажмите в пределах 4 секунд клавишу (клавиши) дистанционного управления или подождите 4 секунды и все записанные сообщения будут воспроизведены.</p>	<ul style="list-style-type: none"> <li>• Дистанционное управление может применяться только с телефона с кнопочным номеронабирателем, когда Ваш аппарат будет установлен в режим АО/ФАКС (телефонный автоответчик/ телефакс).</li> <li>• Когда Ваш аппарат установлен в режим ТЕЛ (телефон), выполните его вызов и подождите 15 звонков. Автоответчик на время ответит в линию. Введите идентификационный код (ID) для дистанционного управления во время воспроизведения сообщения-приветствия. Аппарат переключится в режим АО/ФАКС.</li> <li>• Любую клавишу нажимайте твердо.</li> <li>• Чтобы отправить документ, нажмите * 9. Когда послышится тональный сигнал телефакса, начните передачу.</li> </ul>

# Установка идентификационного кода (ID) для дистанционного управления

Идентификационный код (ID) для дистанционного управления используется для получения доступа к автоответчику. Выберите любой 3-значный номер, кроме номера, где используются цифры 0 или 7.

- 1 Нажмите клавишу **MENU**.  
Дисплей: ПРОГР. СИСТЕМЫ
- 2 Нажмите кнопку **#**, а затем кнопки **1 1**.  
КОД ДОСТ. К АО
- 3 Нажмите клавишу **START/COPY/SET**.  
КОД=111
- 4 Введите нужный Вам номер.
- 5 Нажмите клавишу **START/COPY/SET**.  
ПАРАМЕТР [ ]
- 6 Нажмите клавишу **MENU**.

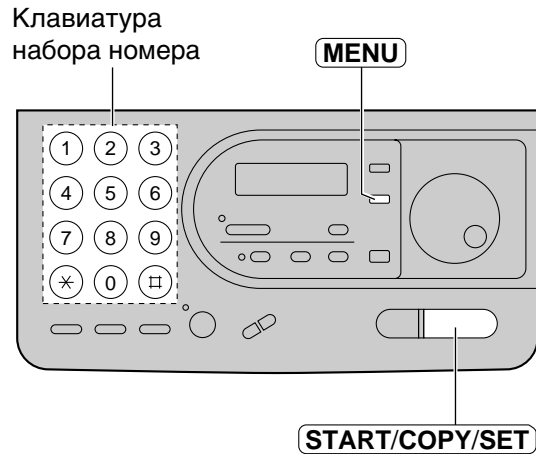

Кнопка	Дистанционная команда
0	Пропуск сообщения-приветствия.
1	Повторное воспроизведение сообщения-приветствия.
2	Пропуск сообщения.
4	Воспроизведение нового сообщения.
5	Воспроизведение всех сообщений.
6	Контрольное прослушивание помещения.
7	Перезапись сообщения-приветствия.

Кнопка	Дистанционная команда
9	Прекращение перезаписи сообщения-приветствия.
* 4	Стирание определенного сообщения.
* 5	Стирание всех сообщений.
8 0	Переключение в режим ТЕЛ (телефон).
8 1	Включение режима пересылки сообщения/вызова пейджера.
8 2	Выключение режима пересылки сообщения/вызова пейджера.

# С удаленного телефонного аппарата с кнопочным номеронабирателем

## Прослушивание сообщений

- 1** Выполните вызов своего аппарата.
- 2** Введите идентификационный код (ID) для дистанционного управления во время воспроизведения сообщения-приветствия в режиме АО/ФАКС (телефонный автоответчик/телефакс).
  - Прозвучит длинный фонический сигнал и короткий фонический сигнал (сигналы), указывая число новых записанных сообщений. После этого аппарат автоматически воспроизведет эти сообщения.
  - Короткие фонические сигналы будут звучать до 8 раз, даже в том случае, если записано 9 или более сообщений.
  - Вы можете повторно воспроизвести новые записанные сообщения путем нажатия кнопки **4** во время выполнения того же вызова.
- 3** Чтобы прослушать все записанные сообщения, нажмите кнопку **5**.
  - В конце последнего сообщения прозвучат три фонических сигнала.

## Когда имеются новые записанные сообщения

Во время выполнения операции 2 через 4 секунды снова прозвучит длинный фонический сигнал вместо короткого фонического сигнала (сигналов).  
Нажмите кнопку **5** или подождите 4 секунды, чтобы прослушать все записанные сообщения.

## Во время воспроизведения

### Повторное воспроизведение сообщения

Нажмите кнопку **1**, чтобы воспроизвести текущее сообщение.  
—Если Вы нажмете кнопку **1** в пределах 5 секунд после начала сообщения, будет воспроизведено предыдущее сообщение.

### Пропуск сообщения

Нажмите кнопку **2**.

#### Примечание:

- Если Вы услышите 6 фонических сигналов после воспроизведения сообщений, это означает, что память переполнена. Сотрите некоторые или все сообщения.

## Стирание входящих сообщений из памяти \_\_\_\_\_

### Стирание определенного сообщения

Нажмите кнопки **\* 4** во время прослушивания сообщения, которое Вы хотите стереть.

—Прозвучит длинный фонический сигнал и три коротких фонических сигнала. После этого аппарат продолжит со следующего сообщения.

### Стирание всех сообщений

Чтобы стереть все сообщения, нажмите кнопки **\* 5**.

—Прозвучит длинный фонический сигнал и три коротких фонических сигнала.

## Другие операции по дистанционному управлению \_\_\_\_\_

### Контрольное прослушивание помещения

Вы можете прослушивать звуки в помещении, где установлен аппарат.

Нажмите кнопку **6**.

—Вы можете выполнять контрольное прослушивание помещения примерно в течение 30 секунд.

#### Примечание:

•Через 30 секунд прозвучит фонический сигнал. Чтобы продолжить прослушивание, снова нажмите кнопку **6** в пределах 10 секунд.

### Запись сообщения-отметки

После воспроизведения записанных сообщений Вы можете оставить дополнительное сообщение.

1. Дождитесь 3 фонических сигналов, обозначающих конец дистанционного управления.
2. Подождите около 10 секунд.
3. Прослушайте 1 фонический сигнал  
ИЛИ  
прослушайте следующее речевое указание:  
*“Пожалуйста, оставьте ваше имя и сообщение после звукового сигнала.”*
4. Оставьте сообщение.

## Перезапись сообщения-приветствия

Вы можете изменить содержание сообщения-приветствия в режиме АО/ФАКС (телефонный автоответчик/телефакс).

1. Чтобы начать запись, нажмите кнопку **7**.
  - Прозвучит длинный фонический сигнал.
2. Четко говорите в пределах до 16 секунд.
  - Если Вы сделаете паузу дольше 2 секунд, прозвучат 6 фонических сигналов и запись прекратится. В пределах 10 секунд повторите действия, начиная с операции 1.
3. По окончании нажмите кнопку **9**.
  - Будет воспроизведено новое сообщение-приветствие.

## Переключение в режим ТЕЛ (телефон)

Вы можете изменить установку приема с режима АО/ФАКС (телефонный автоответчик/телефакс) на установку ТЕЛ с удаленного местонахождения.

1. Выполните вызов своего аппарата.
2. Введите идентификационный код (ID) для дистанционного управления.
3. Нажмите кнопки **8 0**.

## Включение или выключение режима пересылки сообщения/вызова пейджера

Перед использованием этой функции Вы должны предварительно запрограммировать телефонный номер или номер пейджера, на которые пересылается сообщение (см. стр. 72).

Чтобы включить (ВКЛ.) режим пересылки сообщения/вызова пейджера, нажмите кнопки **8 1**.

Чтобы выключить (ВЫКЛ.) режим пересылки сообщения/вызова пейджера, нажмите кнопки **8 2**.

—Если телефонный номер или номер пейджера, на которые пересылается сообщение, не запрограммированы, прозвучат 6 фонических сигналов. Вы не сможете включить эту функцию.

## Пропуск сообщения-приветствия

Во время воспроизведения сообщения-приветствия нажмите кнопку **0**.

—Аппарат пропустит оставшуюся часть сообщения-приветствия.

## Пересылка записанных сообщений на другой телефон

Эта функция дает возможность Вашему аппарату выполнять вызов заданного телефонного номера или номера пейджера каждый раз при записи входящего речевого сообщения. Вы можете выбрать установки **Пересылка сообщения** или **Вызов пейджера**.

**Пересылка сообщения:** Сначала запрограммируйте телефонный номер, на который пересылается сообщение. Сообщение будет пересылаться при записи входящего сообщения на Вашем аппарате. Вы можете переключить это сообщение обратно на себя во время выполнения того же вызова с использованием дистанционного управления.

**Вызов пейджера:** Сначала запрограммируйте номер пейджера. При записи входящего сообщения будет выполнен вызов Вашего пейджера. Выполните вызов Вашего аппарата и переключите это сообщение на себя с использованием дистанционного управления.

- Эта функция действует только в режиме АО/ФАКС (телефонный автоответчик/телефакс).
- Более подробную информацию о дистанционном управлении см. на стр. 65.
- Для получения доступа к своему аппарату пользуйтесь телефоном с кнопочным номеронабирателем.

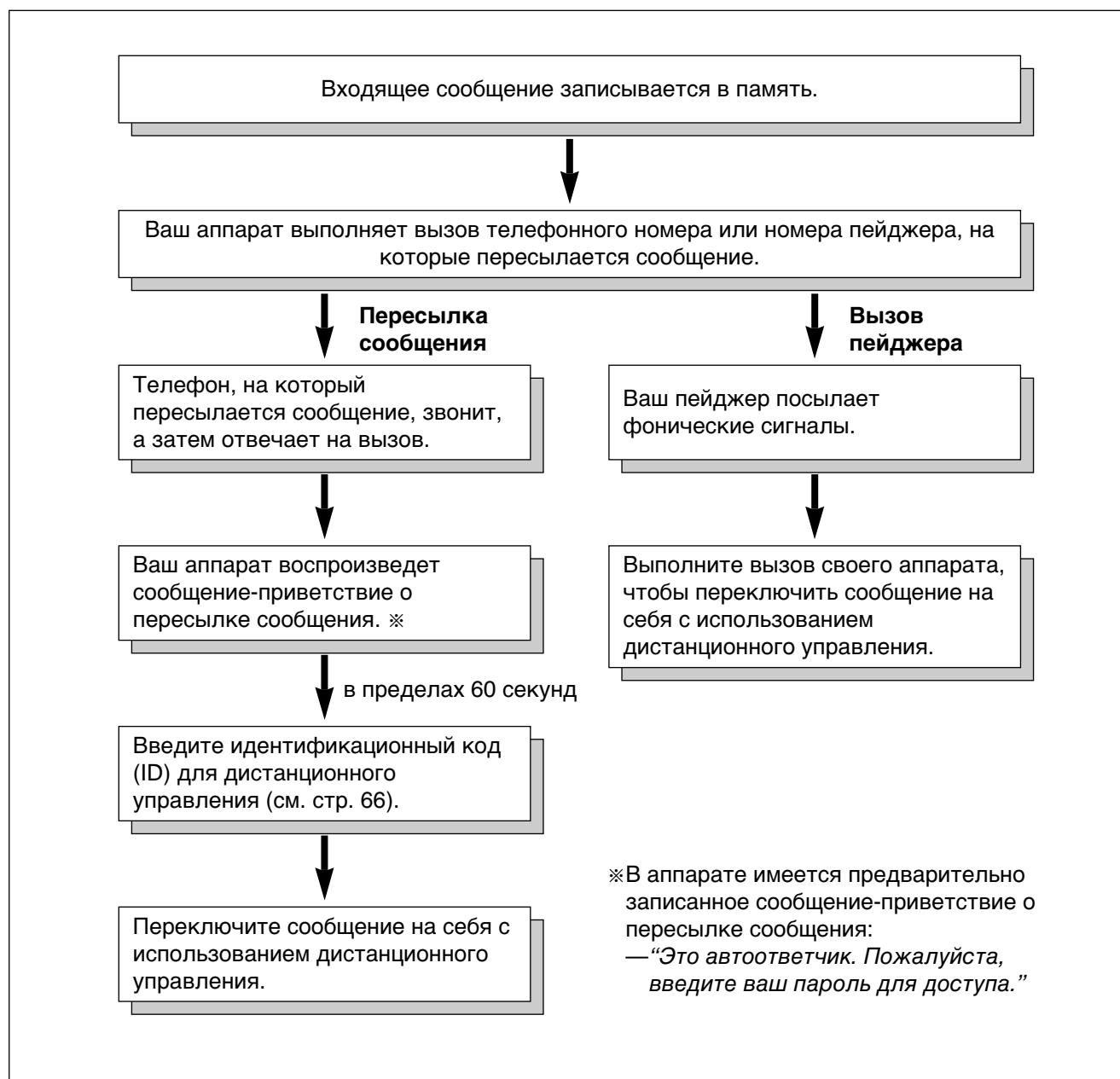

## Запись сообщения-приветствия о пересылке сообщения

Время записи ограничивается 16 секундами для каждого сообщения. Для получения наилучшего результата записывайте свое сообщение в пределах 12 секунд.

### Предлагаемое сообщение

Сообщение-приветствие о пересылке сообщения	<i>“Это сообщение, которое пересылается от (Ваше имя и фамилия, род занятий и/или телефонный номер). Пожалуйста, введите свой идентификационный код для дистанционного управления.”</i>
---	---

#### Примечание:

- Если Вы не запишете своего сообщения, будет воспроизводиться предварительно записанное сообщение (см. стр. 70).

- 1 Нажмите клавишу **MENU**.  
Дисплей: **ПРОГР. СИСТЕМЫ**
- 2 Нажмите кнопку **#**, а затем кнопки **6** **1**.  
**ПЕРЕДАЧА ИСХ.С.**
- 3 Нажмите клавишу **START/COPY/SET**.  
**ПРОВЕРКА** ▼▲
- 4 Нажимайте кнопку ▼ или кнопку ▲, чтобы выбрать “ЗАПИСЬ”.  
**ЗАПИСЬ** ▼▲
- 5 Нажмите клавишу **START/COPY/SET**.  
**ЗАП. ПЕР-ЧИ 16С**
- 6 Четко говорите в микрофон на расстоянии около 20 см (8 дюймов) от него.
  - На дисплее будет отображаться остаток времени записи.
 Пример: **ЗАП. ПЕР-ЧИ 15С**
- 7 По окончании нажмите клавишу **STOP**.
  - Аппарат повторит Ваше сообщение. Вы можете отрегулировать его громкость, используя кнопку ▼ или кнопку ▲.
- 8 Для выхода из программы нажмите клавишу **MENU**.



### Чтобы проверить свое сообщение

Выберите “ПРОВЕРКА”, нажимая кнопку ▼ или кнопку ▲ во время выполнения операции 4, после чего нажмите клавишу **START/COPY/SET**.

- Аппарат воспроизведет Ваше сообщение.

Для выхода из программы нажмите клавишу **MENU**.

### Чтобы стереть свое сообщение

Выберите “УДАЛЕНИЕ”, нажимая кнопку ▼ или кнопку ▲ во время выполнения операции 4, после чего нажмите клавишу **START/COPY/SET**.

Для выхода из программы нажмите клавишу **MENU**.

- Вместо Вашего сообщения будет воспроизводиться предварительно записанное сообщение-приветствие.

## Установка режима пересылки сообщения/вызова пейджера —

Перед установкой режима **Пересылка сообщения** обязательно установите функцию речевого указания в положение “ВКЛ.” (см. стр. 87) или запишите свое сообщение-приветствие о пересылке вызова (см. стр. 71).

В противном случае будут звучать 3 фоновых сигнала и на дисплее будет отображаться следующее сообщение.

НЕТ ПЕРЕСЛ ПРИВ

**1** Нажмите клавишу **MENU**.  
Дисплей: ПРОГР. СИСТЕМЫ

**2** Нажмите кнопку **#**, а затем кнопки **6 0**.  
ПЕРЕДАЧА СООБЩ.

**3** Нажмите клавишу **START/COPY/SET**.  
РЕЖ.=ВЫКЛ. ▼▲

**4** Нажимайте кнопку ▼ или кнопку ▲, чтобы выбрать “СООБЩ.” или “ПЕЙДЖЕР”.  
**СООБЩ.:** пересылаются входящие сообщения;  
**ПЕЙДЖЕР:** выполняется вызов пейджера;  
**ВЫКЛ.:** данная функция выключается.  
• Если эта функция не требуется, выберите “ВЫКЛ.”.

**5** Нажмите клавишу **START/COPY/SET**.  
ТЕЛ=

**6 а:** Если вы выбрали “СООБЩ.” во время выполнения операции 4:  
Введите телефонный номер, на который пересылается сообщение.  
**б:** Если вы выбрали “ПЕЙДЖЕР” во время выполнения операции 4:  
Введите свой номер пейджера.  
• Вы можете ввести до 46 знаков и/или паузы.

Пример:

1 202 555 1234 PPP 12345678 PPP 5555 #

Номер Вашего пейджера

Паузы

Код доступа к Вашему пейджеру, если требуется.

Сообщение, которое Вы хотите видеть отображенным на дисплее своего пейджера во время записи речевого сообщения.

**7** Нажмите клавишу **START/COPY/SET**.  
ПАРАМЕТР [ ]

**8** Нажмите клавишу **MENU**.

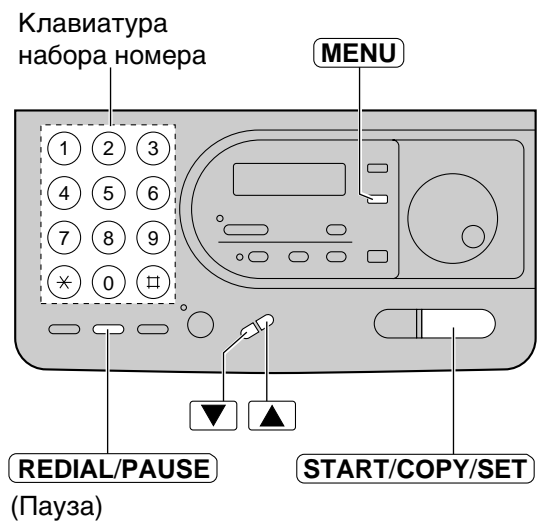

### Примечание:

- Данная функция может включаться/выключаться дистанционно с телефонного аппарата с кнопочным номеронабирателем (см. стр. 69).
- Установка режима пересылки сообщения отменяется в следующих случаях.
  - когда стерто сообщение-приветствие о пересылке сообщения в то время, как функция речевого указания установлена в положение “ВЫКЛ.” (выключено);
  - когда Вы устанавливаете функцию речевого указания в положение “ВЫКЛ.” (выключено).

## Как работает Ваш аппарат и пейджер

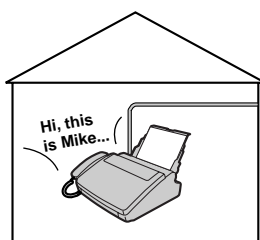

Когда Ваш аппарат принимает речевое сообщение, он выполнит вызов Вашей пейджинговой компании.

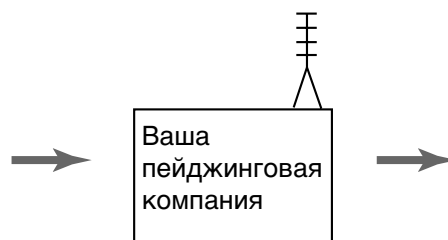

Ваша пейджинговая компания выполнит вызов Вашего пейджера.

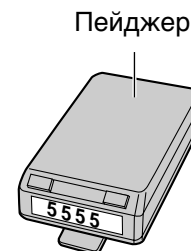

Через несколько минут, на дисплее Вашего пейджера отобразится то же сообщение, которое Вы ввели во время выполнения операции 6. (Например: 5555)



## Счетчик звонков в режиме АО/ФАКС (телефонный автоответчик/телефакс)

Эта функция определяет число звонковых сигналов, посылаемых перед тем, как аппарат ответит на вызов в режиме АО/ФАКС (телефонный автоответчик/телефакс).

Вы можете выбрать одну из установок: 1, 2, 3, 4, ЭКОНОМ.РЕЖИМ (экономия платы за телефонные переговоры) и ЗВОНОК ВЫК. (звонок выключен).

**ЭКОНОМ.РЕЖИМ:** Когда Вы выполняете вызов своего аппарата с удаленного местоположения, то по числу звонков узнаете, что имеются новые речевые сообщения. Если аппарат ответит на первый звонок, это значит, что имеется по крайней мере одно новое записанное сообщение. Если аппарат ответит на третий звонок, это значит, что нет никаких новых записанных сообщений. В целях экономии платы за телефонные переговоры немедленно опускайте трубку на рычаг, как только услышите второй звонок. Второй звонок означает, что нет никаких новых записанных сообщений.

**ЗВОНОК ВЫК.:** Аппарат будет отвечать без посылки звонковых сигналов.

### Полезные советы:

- Чтобы успевать ответить на вызов до того, как это сделает аппарат, увеличьте число звонков.
- Если Вы встретите трудности во время приема факсимильных сообщений с телефаксов, на которых действует функция автоматической передачи, сократите число звонков.

- 1 Нажмите клавишу **MENU**.  
Дисплей: ПРОГР. СИСТЕМЫ
- 2 Нажмите кнопку **#**, а затем кнопки **0** **6**.  
ЗВОНОК АО/ФАКС
- 3 Нажмите клавишу **START/COPY/SET**.  
КОЛ-ВО ЗВ.=1 ▼▲
- 4 Нажимайте кнопку ▼ или кнопку ▲, чтобы выбрать нужную Вам установку.
- 5 Нажмите клавишу **START/COPY/SET**.  
ПАРАМЕТР [ ]
- 6 Нажмите клавишу **MENU**.

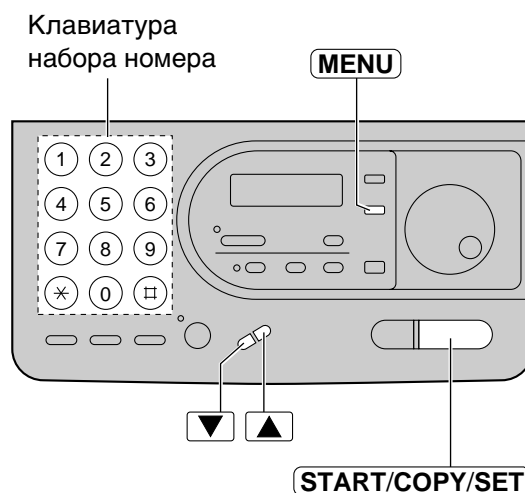

## Время записи входящего сообщения

Вы можете выбрать одно из двух значений времени записи для входящих сообщений.

**VOX** (неограниченно): Аппарат будет записывать входящее сообщение, пока будет говорить вызывающий абонент (предварительно выбранная установка).

**1 МИН** (1 минута): Аппарат будет записывать каждое входящее сообщение в пределах до 1 минуты.

- 1 Нажмите клавишу **MENU**.  
Дисплей: ПРОГР. СИСТЕМЫ
- 2 Нажмите кнопку **#**, а затем кнопки **1 0**.  
ВРЕМЯ ЗАПИСИ
- 3 Нажмите клавишу **START/COPY/SET**.  
РЕЖ.=VOX ▼▲
- 4 Нажимайте кнопку ▼ или кнопку ▲, чтобы выбрать нужную Вам установку.
- 5 Нажмите клавишу **START/COPY/SET**.  
ПАРАМЕТР [ ]
- 6 Нажмите клавишу **MENU**.



## Сигнализация о сообщении

(посылка фонических сигналов при приеме речевого сообщения)

Когда эта функция включена, аппарат подаст слабый сигнал, когда будет записано входящее сообщение.

- 1 Нажмите клавишу **MENU**.  
Дисплей: ПРОГР. СИСТЕМЫ
- 2 Нажмите кнопку **#**, а затем кнопки **4 2**.  
СИГН.О СООБЩЕН.
- 3 Нажмите клавишу **START/COPY/SET**.  
РЕЖ.=ВЫКЛ. ▼▲
- 4 Нажимайте кнопку ▼ или кнопку ▲, чтобы выбрать "ВКЛ.".
  - Если эта функция не требуется, выберите "ВЫКЛ."
 РЕЖ.=ВКЛ. ▼▲
- 5 Нажмите клавишу **START/COPY/SET**.  
ПАРАМЕТР [ ]
- 6 Нажмите клавишу **MENU**.

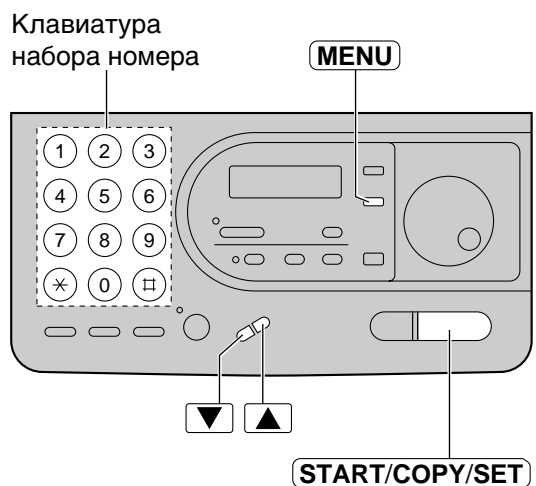

## Сигнализация о времени записи

### (посылка фонических сигналов, когда память почти переполнена)

Когда имеется менее 60 секунд времени записи для входящих сообщений, аппарат предупредит об этом пользователя медленными фоническими сигналами.

- 1 Нажмите клавишу **MENU**.  
Дисплей: ПРОГР. СИСТЕМЫ
  - 2 Нажмите кнопку **#**, а затем кнопки **4** **3**.  
СИГН.ВРЕМ. ЗАП.
  - 3 Нажмите клавишу **START/COPY/SET**.  
РЕЖ.=ВЫКЛ. ▼▲
  - 4 Нажимайте кнопку ▼ или кнопку ▲, чтобы выбрать "ВКЛ."  
РЕЖ.=ВКЛ. ▼▲
- Если эта функция не требуется, выберите "ВЫКЛ."
- 5 Нажмите клавишу **START/COPY/SET**.  
ПАРАМЕТР [ ]
  - 6 Нажмите клавишу **MENU**.

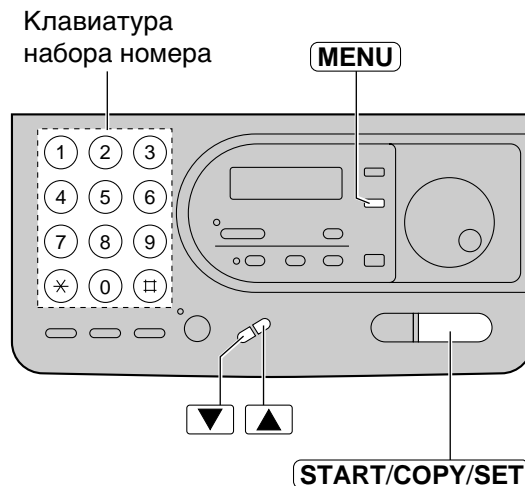

## Установка режима прослушивания входящего сообщения (ICM)

Когда вызов принимается автоответчиком, входящие сообщения будут прослушиваться через громкоговоритель во время выполнения вызова. Если Вы не хотите, чтобы сообщения прослушивались другими лицами, которые вместе с Вами пользуются Вашим аппаратом, установите эту функцию в положение "ВЫКЛ." (выключено).

- 1 Нажмите клавишу **MENU**.  
Дисплей: ПРОГР. СИСТЕМЫ
  - 2 Нажмите кнопку **#**, а затем кнопки **6** **7**.  
УПР.ВХРД.СООБЩ.
  - 3 Нажмите клавишу **START/COPY/SET**.  
РЕЖ.=ВЫКЛ. ▼▲
  - 4 Нажимайте кнопку ▼ или кнопку ▲, чтобы выбрать "ВЫКЛ."  
РЕЖ.=ВЫКЛ. ▼▲
- Если эта функция потребуется, выберите "ВКЛ."
- 5 Нажмите клавишу **START/COPY/SET**.  
ПАРАМЕТР [ ]
  - 6 Нажмите клавишу **MENU**.

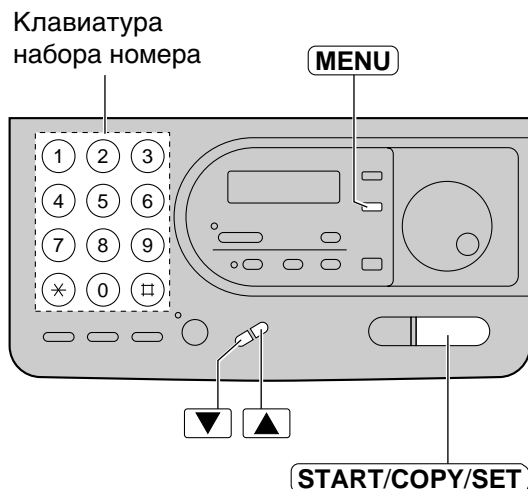

## Сообщения об ошибках в напечатанных отчетах

Если возникла какая-то проблема, то в отчете о передачах факсов и в журнале будет напечатано одно из следующих сообщений (см. стр. 36 и 37).

НАПЕЧАТАНО СООБЩЕНИЕ	Код ошибки	ПРИЧИНА И СПОСОБ УСТРАНЕНИЯ
СБОЙ ТЕЛЕФОННОЙ ЛИНИИ	41–72 FF	<ul style="list-style-type: none"> <li>• Возникла ошибка во время передачи или приема факса. Попробуйте снова, или пусть Ваш абонент проверит свой аппарат.</li> </ul>
ЗАСТРЕВАНИЕ ДОКУМЕНТА	—	<ul style="list-style-type: none"> <li>• Документ замялся. Удалите смятый документ (см. стр. 82).</li> </ul>
ОШ.-В ДРУГ. ФАКСЕ	53, 54 59, 70	<ul style="list-style-type: none"> <li>• Возникла ошибка при приеме или передаче документа из-за проблемы с аппаратом на другом конце. Пусть Ваш абонент проверит свой аппарат.</li> </ul>
НЕТ СВОБ. ПАМЯТИ	—	<ul style="list-style-type: none"> <li>• Документ не был получен в связи с переполнением памяти.</li> </ul>
НЕТ ДОКУМЕНТА	—	<ul style="list-style-type: none"> <li>• Документ был вставлен в аппарат неправильно. Попробуйте сделать это снова и попробуйте опять.</li> </ul>
ВЫЗ. ФАКС НЕ ОТВЕЧАЕТ	—	<ul style="list-style-type: none"> <li>• Аппарат принимающего абонента был занят или в нем закончилась бумага. Попробуйте снова.</li> <li>• Документ был вставлен в аппарат неправильно. Попробуйте сделать это снова и попробуйте опять.</li> <li>• Аппарат принимающего абонента звонит очень много раз. Чтобы отправить факс вручную, наберите номер, дождитесь наличия тонального сигнала факса, и нажмите кнопку <b>(START/COPY/SET)</b>.</li> <li>• Аппарат принимающего абонента не является факсом. Пусть Ваш абонент проверит свой аппарат.</li> </ul>
ЗАСТРЕВАНИЕ БУМАГИ	—	<ul style="list-style-type: none"> <li>• Произошло замятие термобумаги. Удалите смятую бумагу (см. стр. 81).</li> </ul>
КОНЧИЛАСЬ БУМАГА	—	<ul style="list-style-type: none"> <li>• В аппарате закончилась термобумага. Вставьте новый рулон бумаги (см. стр. 19).</li> </ul>
НАЖАТА КНОПКА “STOP”	—	<ul style="list-style-type: none"> <li>• Была нажата кнопка <b>(STOP)</b>, связь по факсу была прервана.</li> </ul>
ПРИНТЕР ПЕРЕГРЕЛСЯ	—	<ul style="list-style-type: none"> <li>• Аппарат перегрелся. Дайте аппарату остыть.</li> </ul>
ОТКРЫТА КРЫШКА КОНСОЛИ	—	<ul style="list-style-type: none"> <li>• Крышка была открыта. Закройте ее и попробуйте снова.</li> </ul>
ОК		<ul style="list-style-type: none"> <li>• Связь по факсу осуществлена успешно.</li> </ul>



# Сообщения об ошибках на ЖК - дисплее

При возникновении неполадок в аппарате, на дисплее появляется одно из следующих сообщений.

СООБЩЕНИЕ НА ДИСПЛЕЕ	ПРИЧИНА И СПОСОБ УСТРАНЕНИЯ
ВЫЗОВИТЕ СЕРВИС	<ul style="list-style-type: none"> <li>• Неполадка в аппарате. Обратитесь в сервисную службу.</li> </ul>
ОТКРЫТ КОРПУС	<ul style="list-style-type: none"> <li>• Открыта крышка. Закройте ее.</li> </ul>
ПРОВЕРЬТЕ ДОК.	<ul style="list-style-type: none"> <li>• Документ не подан должным образом в аппарат. Еще раз вставьте документ. Если неправильная подача происходит часто, очистите внутри аппарата ролики устройства подачи документа (стр. 84). Если это не поможет, отрегулируйте давление устройства подачи (стр. 83).</li> <li>• Была попытка отправить документ длиннее 600 мм (23<sup>5</sup>/<sub>8</sub>" ). Нажмите кнопку <b>STOP</b>, чтобы удалить из аппарата документ. Чтобы передать такой документ, разделите его на две или более страницы, и попытайтесь еще раз.</li> </ul>
ПРОВЕРЬ ПАМЯТЬ	<ul style="list-style-type: none"> <li>• Стерта память (номера телефонов, параметры и т.п.). Снова запрограммируйте их.</li> </ul>
ПЕРЕПОЛНЕН.ДИР.	<ul style="list-style-type: none"> <li>• Нет свободного места для сохранения новых станций в памяти телефонного справочника УПРОЦ. НАБОР. Отредактируйте или сотрите ненужные станции (стр. 30).</li> </ul>
ФАКС В ПАМЯТИ	<ul style="list-style-type: none"> <li>• В памяти аппарата имеется документ (документы). Чтобы распечатать этот документ (документы), см. указания другого сообщения.</li> </ul>
ПЕРЕПОЛН.ПАМЯТИ	<ul style="list-style-type: none"> <li>• В памяти нет места для записи сообщения. Сотрите некоторые или все сообщения (стр. 62, 68).</li> <li>• Память переполнена принятыми документами. Установите новый рулон бумаги для записи (стр. 19) или удалите замятую бумагу (стр. 81).</li> </ul>
НЕТ ОТВЕТА	<ul style="list-style-type: none"> <li>• Принимающий аппарат занят или в нем нет бумаги. Попробуйте еще раз.</li> </ul>
АО-НЕТ ПРИВЕТСТ	<ul style="list-style-type: none"> <li>• Не записано Ваше сообщение-приветствие в режиме АО/ФАКС. Запишите сообщение-приветствие (стр. 59).</li> <li>• Функция речевого указания установлена в положение "ВЫКЛ.". Установите ее в положение "ВКЛ." (стр. 87). Будет выбрано предварительно записанное сообщение-приветствие.</li> </ul>
НЕТ ПЕРЕСЛ.ПРИВ	<ul style="list-style-type: none"> <li>• Не записано Ваше сообщение-приветствие о пересылке сообщения. Запишите сообщение-приветствие (стр. 71).</li> <li>• Функция речевого указания установлена в положение "ВЫКЛ.". Установите ее в положение "ВКЛ." (стр. 87). Будет выбрано предварительно записанное сообщение-приветствие.</li> </ul>
НЕТ БУМАГИ	<ul style="list-style-type: none"> <li>• В аппарате закончилась термобумага. Вставьте новый рулон (стр. 19).</li> </ul>
БУМАГА ЗАСТРЯЛА	<ul style="list-style-type: none"> <li>• Смята термобумага. Выньте замятую бумагу (стр. 81).</li> </ul>
ОШИБКА ПОЛЛИНГА	<ul style="list-style-type: none"> <li>• Аппарат на другом конце провода не обеспечивает функции поллинга. Попросите своего абонента проверить его аппарат.</li> </ul>
ОЖИД.АВТОНАБОР	<ul style="list-style-type: none"> <li>• Принимающий аппарат занят или в нем нет бумаги. Попробуйте еще раз.</li> </ul>
УБЕРИТЕ ДОК-Т	<ul style="list-style-type: none"> <li>• Документ смят. Выньте смятый документ (стр. 82).</li> </ul>
ОШИБКА ПЕРЕДАЧИ	<ul style="list-style-type: none"> <li>• Произошла ошибка при передаче. Попробуйте еще раз.</li> </ul>
ПЕРЕГРЕВ	<ul style="list-style-type: none"> <li>• Перегрелся аппарат, дайте ему остыть.</li> </ul>

## Если функция не работает, проверьте здесь перед обращением за помощью

### Общие неисправности

ПРОБЛЕМА	ПРИЧИНА И СПОСОБ УСТРАНЕНИЯ
Не могу позвонить и ответить на звонок.	<ul style="list-style-type: none"> <li>● Не подключен шнур питания или телефонный провод. Проверьте подсоединение (смотрите страницу 20).</li> </ul>
Не могу позвонить.	<ul style="list-style-type: none"> <li>● Неправильно установлен режим набора номера. Установите TONE или PULSE (смотрите страницу 20).</li> </ul>
Аппарат не работает.	<ul style="list-style-type: none"> <li>● Отсоедините аппарат от телефонной линии и включите вместо него работающий телефон. Если этот исправный телефон нормально работает, обратитесь в сервисный центр для ремонта аппарата. Если исправный телефон не работает нормально, обратитесь в телефонную компанию.</li> </ul>
Аппарат не звонит.	<ul style="list-style-type: none"> <li>● Отключен звонок. Увеличьте громкость звонка до нужного уровня (смотрите страницу 25).</li> </ul>
Другой абонент жалуется на то, что он слышит только тональный сигнал телефакса и не может говорить.	<ul style="list-style-type: none"> <li>● Установлен режим ФАКС. Сообщите другому абоненту номер, который используется только для факсимильных сообщений, или установите другой режим (стр. 42, 43).</li> </ul>
Не работает громкоговоритель.	<ul style="list-style-type: none"> <li>● Пользуйтесь громкоговорителем в тихом помещении.</li> <li>● Если Вы с трудом слышите другого абонента, отрегулируйте уровень громкости с помощью кнопки  или кнопки .</li> <li>● Если отсекаются части Вашего разговора, это значит, что Вы и другой абонент говорите одновременно. Говорите поочередно.</li> </ul>
Не работает нормально клавиша <b>REDIAL/PAUSE</b> .	<ul style="list-style-type: none"> <li>● Если эту клавишу нажать во время набора номера, будет вставлена пауза. Но, если ее нажать сразу после получения тонального сигнала станции, то будет повторно набран последний набранный номер.</li> </ul>
Режим приема работает не так, как сказано на страницах 42 и 43.	<ul style="list-style-type: none"> <li>● Установлено распознавание характерного звонка (стр. 50, 51).</li> </ul>
При программировании не удается ввести код или номер шифра.	<ul style="list-style-type: none"> <li>● Эти номера, полностью либо частично, совпадают друг с другом. Замените номер (смотрите страницы 53, 66).</li> </ul>

### Передача факса

ПРОБЛЕМА	ПРИЧИНА И СПОСОБ УСТРАНЕНИЯ
Я не могу отправить документы.	<ul style="list-style-type: none"> <li>● Телефакс другого абонента был занят или в нем кончилась бумага. Попробуйте еще раз.</li> <li>● Аппарат другого абонента не является телефаксом. Уточните у другого абонента.</li> <li>● Телефакс другого абонента звонит слишком много раз. Отправьте факсимильное сообщение вручную – наберите номер, подтвердите прием тонального сигнала телефакса, после чего нажмите клавишу <b>START/COPY/SET</b>.</li> </ul>

(См. далее)



## Передача факса

ПРОБЛЕМА	ПРИЧИНА И СПОСОБ УСТРАНЕНИЯ
На другом конце провода жалуются, что буквы на полученном ими документе деформированы.	<ul style="list-style-type: none"> <li>● Если ваша линия предоставляет специальные телефонные услуги типа ожидания вызова, то возможно, что это состояние было включено при приеме факса. Подсоедините аппарат к линии, которая не предоставляет таких телефонных услуг.</li> <li>● Снята трубка другого телефона, который подсоединен к той же линии, что и Ваш аппарат. Положите трубку и попробуйте снова.</li> </ul>
На другом конце провода жалуются, что на полученном документе имеется грязь или появляются черные линии.	<ul style="list-style-type: none"> <li>● Загрязнено стекло или ролики Вашего аппарата. Проведите чистку (стр. 84).</li> </ul>
Не удается передать международный факс.	<ul style="list-style-type: none"> <li>● Воспользуйтесь режимом передачи за границу (стр. 40).</li> <li>● Добавьте в конце телефонного номера две паузы (стр. 27).</li> </ul>

## Прием факса

ПРОБЛЕМА	ПРИЧИНА И СПОСОБ УСТРАНЕНИЯ
Не удается автоматически принимать документы.	<ul style="list-style-type: none"> <li>● Режим приема установлен на ТЕЛ. Установите режим приема ТЕЛ/ФАКС, ФАКС или режим АО/ФАКС.</li> <li>● Может быть слишком большим время ответа на вызов. Уменьшите число звонков (стр. 47, 49, 73).</li> <li>● Сообщение-приветствие слишком длинное. Сократите сообщение. (стр. 59).</li> </ul>
На дисплей выведено сообщение “СОЕДИНЕНИЕ”, но факсимильные сообщения не принимаются.	<ul style="list-style-type: none"> <li>● Входящий вызов не является факсимильным. Измените режим приема.</li> </ul>
Распечатываемое изображение бледное.	<ul style="list-style-type: none"> <li>● Передающий послал бледный документ. Попросите его передать более четкую копию документа.</li> <li>● Термоголовка запачкана. Очистите ее (стр. 85).</li> </ul>
Пустой лист при получении документа.	<ul style="list-style-type: none"> <li>● Рулон бумаги для приема документов вставлен неправильно. Убедитесь в том, что бумага вставлена глянцевой стороной вниз. Если это не так, переустановите ее (стр. 19).</li> </ul>

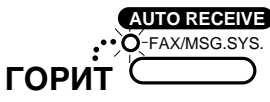
## Копирование

ПРОБЛЕМА	ПРИЧИНА И СПОСОБ УСТРАНЕНИЯ
Я не могу выбрать нужный мне режим приема.	<ul style="list-style-type: none"> <li>● Если Вы устанавливаете режим АО/ФАКС или режим ФАКС: <ul style="list-style-type: none"> <li>— выберите нужный Вам режим с использованием функции #05 (стр. 48) и</li> <li>— нажмите клавишу <b>AUTO RECEIVE</b>, чтобы включить лампу AUTO RECEIVE.</li> </ul>  </li> <li>● Если Вы устанавливаете режим ТЕЛ или режим ТЕЛ/ФАКС: <ul style="list-style-type: none"> <li>— выберите нужный Вам режим с использованием функции #08 (стр. 46) и</li> <li>— нажмите клавишу <b>AUTO RECEIVE</b>, чтобы выключить лампу AUTO RECEIVE.</li> </ul>  </li> </ul>

**Копирование**

<b>ПРОБЛЕМА</b>	<b>ПРИЧИНА И СПОСОБ УСТРАНЕНИЯ</b>
<b>Аппарат не выполняет копирования.</b>	<ul style="list-style-type: none"> <li>● Вы не можете выполнять копирование во время программирования. Попробуйте выполнить копирование после программирования или прекратите программирование.</li> </ul>
<b>На скопированном документе появляются грязь и черные линии.</b>	<ul style="list-style-type: none"> <li>● Загрязнено стекло или ролики Вашего аппарата. Проведите чистку (стр. 84).</li> </ul>
<b>Деформированное изображение на копии.</b>	<ul style="list-style-type: none"> <li>● Термоголовка запачкана. Очистите ее (стр. 85).</li> </ul>
<b>Пустая копия при копировании документа.</b>	<ul style="list-style-type: none"> <li>● Рулон термобумаги вставлен неправильно. Убедитесь, что бумага вставлена глянцевой стороной вниз. Если это не так, перезагрузите ее (стр. 19).</li> </ul>

**Автоответчик**

<b>ПРОБЛЕМА</b>	<b>ПРИЧИНА И СПОСОБ УСТРАНЕНИЯ</b>
<b>В режиме АО/ФАКС (телефонный автоответчик/телефакс) не было записано никаких речевых сообщений.</b>	<ul style="list-style-type: none"> <li>● Память переполнена. Сотрите некоторые или все сообщения (стр. 62, 68).</li> </ul>
<b>Я не могу переключить на себя записанные сообщения с удаленного телефона.</b>	<ul style="list-style-type: none"> <li>● Убедитесь, что Вы правильно используете идентификационный код (ID) для дистанционного управления (стр. 66).</li> </ul>

**В случае перебоя в сети питания** 

- Если нет электропитания, аппарат работать не будет.
- Содержимое памяти не стирается.
- Если запрограммированное время начала передачи факса прошло во время отсутствия электропитания, то при возобновлении электропитания будет осуществлена попытка передачи задержанного факса.



## Удаление смятой термобумаги

Если аппарат ничего не выдает на термобумаге во время приема факса или при копировании, значит термобумага смялась. Удалите смятую бумагу, как показано ниже.

- 1 Откройте заднюю крышку, потянув вверх за выступы, имеющиеся с обеих сторон, и удалите смятую бумагу. Затем нажмите на синий рычаг, чтобы освободить обрезчик бумаги, и удалите рулон термобумаги.



- 2 Отрежьте смятую часть бумаги и установите на место рулон, соблюдая правильное положение.

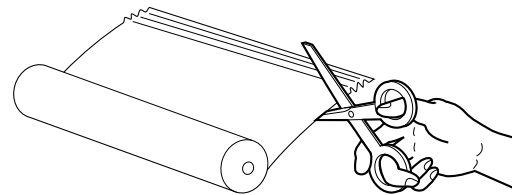

- 3 Вставьте передний край бумаги в отверстие выше термоголовки и протяните бумагу снаружи аппарата.
  - Убедитесь, что в рулоне бумаги нет провисания.
  - Если бумага не вставляется, попробуйте нажать на синий рычаг еще раз.

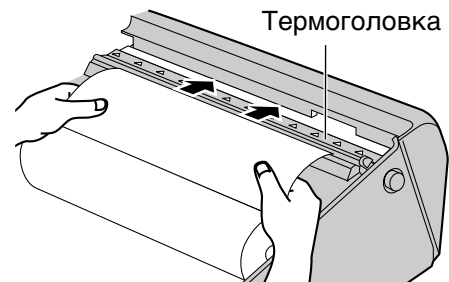

- 4 Аккуратно закройте крышку, нажав на нее с обеих сторон.

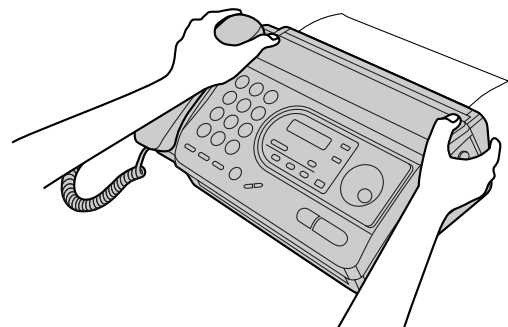

### Замечание:

- Когда шнур питания подсоединен, каждый раз при закрытии крышки будет напечатано сообщение. Если термобумага вставлена неправильно, сообщение не напечатается. Установите бумагу правильно.

## Если замялся передаваемый документ

Если аппарат не освобождает Ваш документ во время подачи, удалите его указанным ниже способом.

- 1** Откройте крышку, нажав на кнопку открывания крышки.
- 2** Удалите застрявший документ.
- 3** Закройте переднюю крышку, осторожно нажав на обе стороны крышки.

**Примечание:**

- До открытия крышки не извлекайте с силой замятую бумагу.

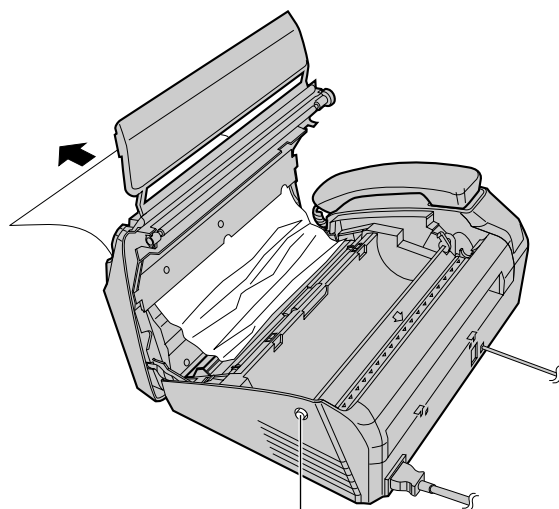
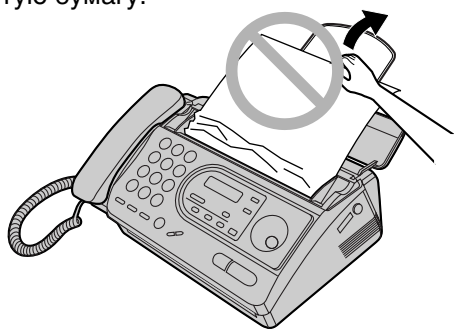

Кнопка открывания крышки

# Если передаваемые документы не подаются или подается несколько страниц одновременно

Если документ не подается в аппарат или принимается несколько страниц одновременно, отрегулируйте усилие нажима устройства подачи документа.

- 1** Откройте крышку, нажав на кнопку открывания крышки.
- 2** Сдвиньте переключатель в нужное положение с помощью инструмента с острым концом, как скрепка или шариковая ручка.

**Вправо:** Установить, если документ не подается.

**Центр:** Стандартное положение (установлено заранее).

**Влево:** Установить, если подается несколько страниц сразу.

- 3** Закройте крышку, осторожно нажав на обе стороны крышки.

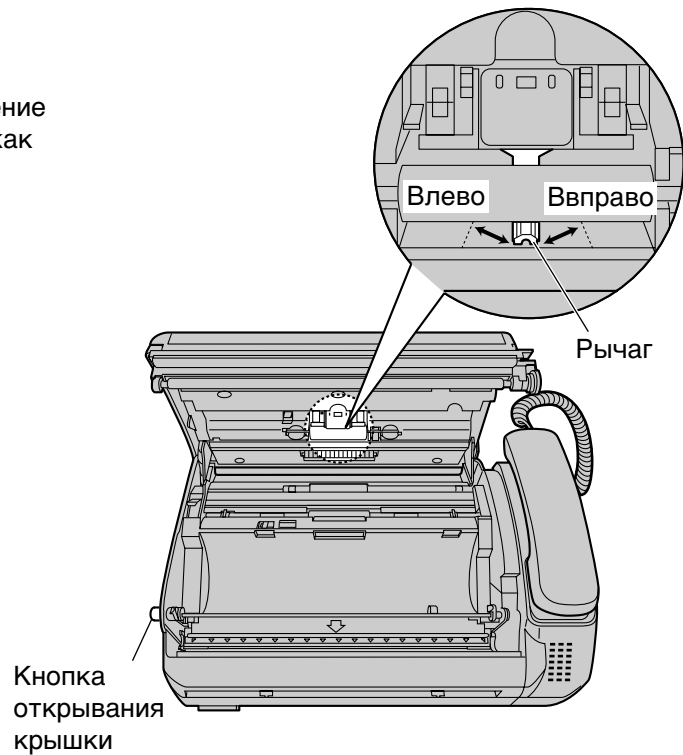

## Очистка устройства подачи документов

Если часто документ не поступает в аппарат или в случае возникновения пятен или черных полос при копировании или на переданном документе, необходимо очистить устройство подачи документов.

- 1** Отсоедините шнур питания и телефонный провод.
- 2** Откройте крышку, нажав на кнопку открывания крышки.
- 3** Очистите ролики подачи документа и вспомогательный ролик и резиновую пластинку, протерев их материей, смоченной в изопропиловом спирте. Дайте им полностью высохнуть.
- 4** Очистите белую пластину и стекло мягкой сухой материей.
- 5** Закройте переднюю крышку, осторожно нажав на обе стороны крышки.
- 6** Подсоедините шнур питания и телефонный провод.

### ВНИМАНИЕ:

- Не используйте бумажные материалы (такие как бумажные полотенца или салфетки) для очистки внутри аппарата.

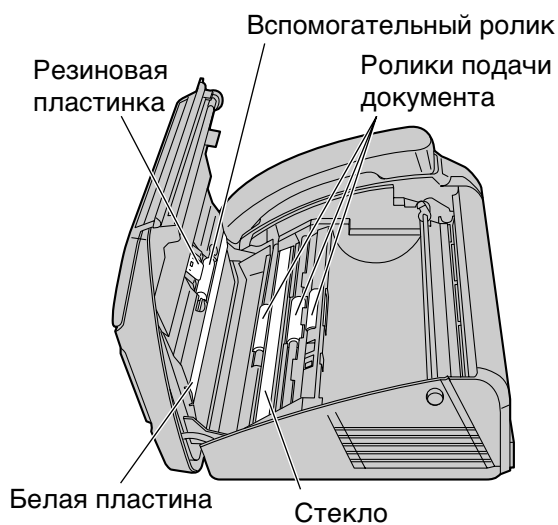
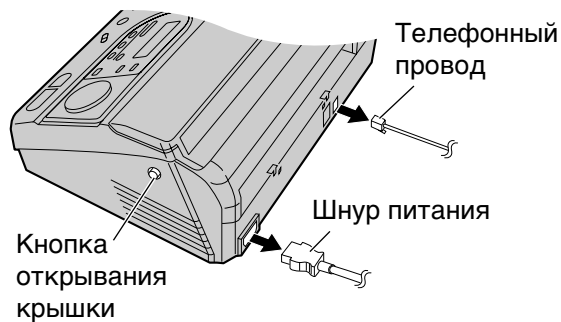

# Очистка печатной термоголовки

В случае возникновения пятен или черных полос при копировании или на переданном документе, необходимо очистить печатную термоголовку.

- 1** Отсоедините шнур питания и телефонный провод.
- 2** Откройте крышку, нажав на кнопку открывания крышки.
- 3** Очистите термоголовку материей, смоченной в изопропиловом спирте. Дайте термоголовке полностью высохнуть.
- 4** Закройте переднюю крышку, осторожно нажав на обе стороны крышки.
- 5** Подсоедините шнур питания и телефонный провод.

## ВНИМАНИЕ:

- Для предотвращения поломки из-за статического электричества не пользуйтесь сухой материей и не прикасайтесь пальцами к термоголовке.

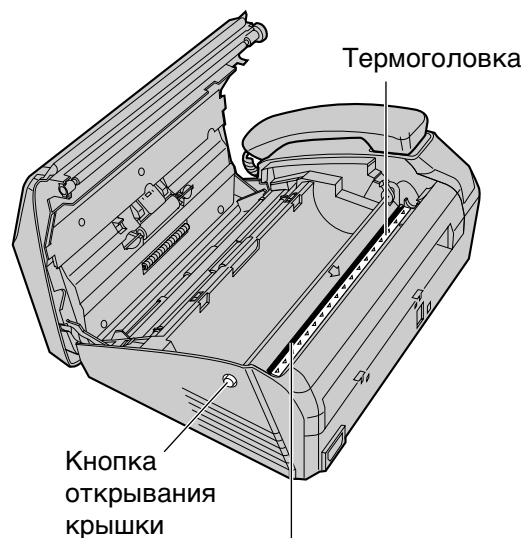

## ВНИМАНИЕ:

- Не нажимайте на черную крышку.

# Печать установок функций, телефонных номеров и журналов

Вы можете распечатывать на Вашем аппарате следующие документы.

- Основной перечень**            выдает вам список текущих установок основных функций (см. стр. 90).
- Расширенный перечень**    выдает вам список текущих установок дополнительных функций (см. стр. 91, 92).
- Перечень телефонов**        выдает вам номера телефонов и их названия абонентов, которые хранятся в каталоге УПРОЩ. НАБОР. Телефонные номера могут содержать следующие коды:  
 P:    введена пауза.  
 F:    введена команда FLASH.  
 [ ] : введен секретный номер телефона. (Номер телефона не распечатывается.)
- Общий отчет**                содержит записи о результатах передачи и приема факсов. Этот отчет печатается автоматически после каждых 35 приемов/передач по факсу. (см. стр. 37).

**1** Нажимайте **MENU** два раза.

Дисплей: ПЕЧАТЬ ПЕРЕЧНЯ

**2** Для печати списка основных функций нажмите **#**, затем **1**.

ОСНОВ.ПЕРЕЧЕНЬ

Для печати списка дополнительных функций нажмите **#**, затем **2**.

РАСШИР.ПЕРЕЧЕНЬ

Для печати списка номеров телефонов нажмите **#**, затем **3**.

ПЕРЕЧЕНЬ ТЕЛ.

Для печати отчета (журнала) нажмите **#**, затем **4**.

ОБЩИЙ ОТЧЕТ

**3** Нажмите **START/COPY/SET** для того, чтобы начать печать.

ИДЕТ ПЕЧАТЬ

- Для того, чтобы прервать начатую печать, нажмите **STOP**.
- По окончании печати на дисплее будет следующее сообщение.

ПЕЧАТЬ П. [ ]

**4** Нажмите **MENU**.

**Замечание:**

- В шаге 2 можно выбрать функцию путем вращения манипулятора **УПРОЩ. НАБОР**.



## Речевое указание

При использовании этой функции будут прослушиваться: речевое указание по дружественному приему (см. ниже), предварительно записанные сообщения (см. стр. 58 и 70), речевая метка времени/дня недели (см. стр. 62).

Когда активизирована функция дружественного приема (см. стр. 54), будет прослушиваться одно из следующих сообщений:

- Чтобы принять факс - повесьте трубку.
- Примите факс.

Если Вы не хотите прослушивать это указание, установите данную функцию в положение “ВЫКЛ.”.

## Изменение установки речевого указания

- 1 Нажмите клавишу **MENU**.  
Дисплей: ПРОГР. СИСТЕМЫ
- 2 Нажмите кнопку **#**, а затем кнопки **4** **7**.  
ГОЛОСОВОЕ СОПР.
- 3 Нажмите клавишу **START/COPY/SET**.  
РЕЖ.=ВКЛ. ▼▲
- 4 Нажимайте кнопку ▼ или кнопку ▲, чтобы выбрать нужную Вам установку.
- 5 Нажмите клавишу **START/COPY/SET**.  
ПАРАМЕТР [ ]
- 6 Нажмите клавишу **MENU**.

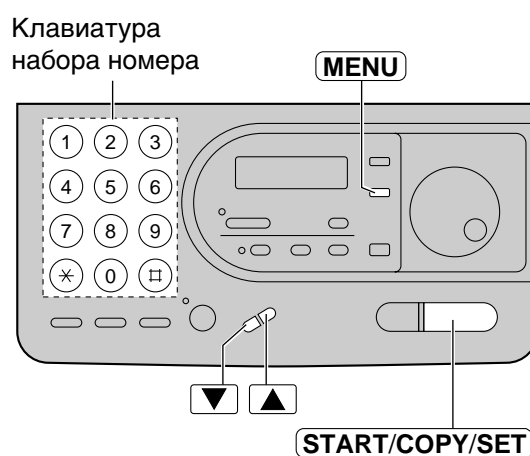

## Изменение контрастности изображения на дисплее

Используйте эту функцию для регулирования контрастности дисплея.

- НОРМАЛЬНО:** Нормальная контрастность (заранее установлено).  
**СВЕТЛЕЕ:** Установите, когда контраст дисплея слишком темный.  
**ТЕМНЕЕ:** Установите, когда контраст дисплея слишком светлый.

- 1 Нажмите **MENU**.  
Дисплей: ПРОГР. СИСТЕМЫ
- 2 Нажмите **#**, затем **3** **9**.  
КОНТРАСТН. ЖКД
- 3 Нажмите **START/COPY/SET**.  
РЕЖ.=НОРМ. ▼▲
- 4 Нажмите ▼ или ▲, для нужной установки.
- 5 Нажмите **START/COPY/SET**.  
ПАРАМЕТР [ ]
- 6 Нажмите **MENU**.

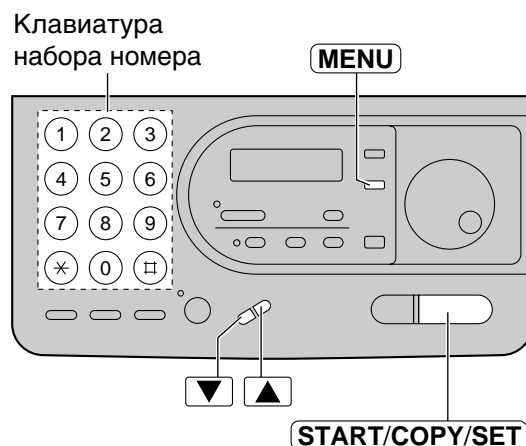

## Установка режима оригинала

Применяйте эту функцию, когда Вам нужно передать или скопировать документ с плохо различимым или темным текстом.

Можно использовать один из следующих вариантов.

- НОРМАЛЬНО:** Используется для документов с нормальным текстом (предварительно выбранная установка).  
**СВЕТЛЕЕ:** Используется для документов с плохо различимым текстом.  
**ТЕМНЕЕ:** Используется для документов с темным текстом.

Установите одну из этих функций до начала передачи или копирования.

- 1 Нажмите клавишу **MENU**.  
Дисплей: ПРОГР. СИСТЕМЫ
- 2 Нажмите кнопку **#**, а затем кнопки **5** **8**.  
ПЕРВОНАЧАЛЬНЫЙ
- 3 Нажмите клавишу **START/COPY/SET**.  
РЕЖ.=НОРМ. ▼▲
- 4 Нажимайте кнопку ▼ или кнопку ▲, чтобы выбрать нужную Вам установку.
- 5 Нажмите клавишу **START/COPY/SET**.  
ПАРАМЕТР [ ]
- 6 Нажмите клавишу **MENU**.

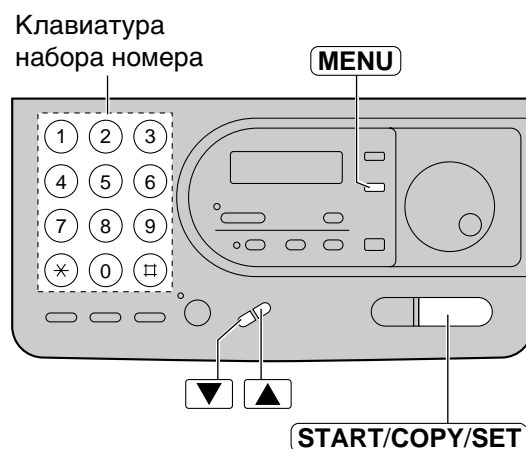

### Примечание:

- После завершения передачи или копирования данная функция вернется в нормальный режим.
- Эти установки действуют при стандартной (standard), высокой (fine) и сверхвысокой (super fine) разрешающей способности.



# Сброс дополнительных функций в начальное состояние

Используйте эту функцию для возврата дополнительных функций к их предварительно установленному состоянию (см. стр. 91, 92).

- 1 Нажмите **MENU**.  
Дисплей: ПРОГР. СИСТЕМЫ
- 2 Нажмите **#**, затем **8 0**.  
НАЧ.УСТАНОВКА
- 3 Нажмите **START/COPY/SET**.  
СБРОС=НЕТ ▼▲
- 4 Нажмите ▼ или ▲, для выбора "ДА".  
СБРОС=ДА ▼▲
- 5 Нажмите **START/COPY/SET**.  
ПЕРЕУСТАНОВИТЬ?

  - Если эта функция не требуется, нажмите **STOP**.

- 6 Нажмите **START/COPY/SET** снова для подтверждения.  
СБРОС ЗАВЕРШЕН  
↓  
ПАРАМЕТР [ ]
- 7 Нажмите **MENU**.

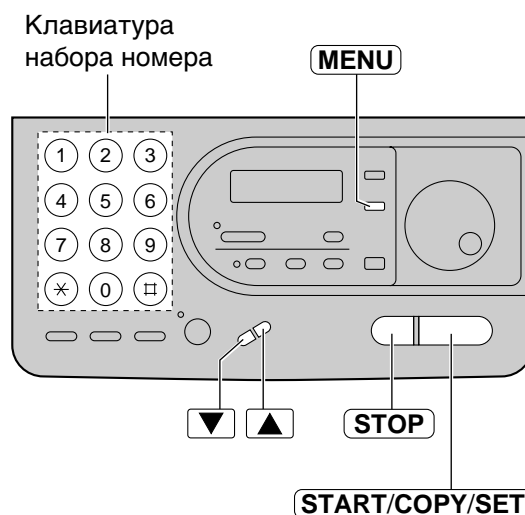

# Сводка пользовательских программируемых функций

## Основные функции

Код	Функция и дисплей	Возможные установки	Значение	Стр.
#01	Установка даты и времени ДАТА И ВРЕМЯ	(По 2 цифры каждое значение)	мес/число/год, час:мин	21
#02	Установка Вашего логотипа ВАШ ЛОГОТИП	(До 30 знаков)		22
#03	Установка телефонного номера Вашего факсимильного аппарата ВАШ ТЕЛЕФОН	(До 20 цифр)		24
#04	Распечатка отчета передачи ПЕРЕДАЧА/ОТЧЕТ	<b>ОШИБКА</b> ВКЛ. ВЫКЛ.	Если сбой Включено Выключено	36
#05	Изменение режима АВТОМАТИЧЕСКОГО ПРИЕМА АВТОПРИЕМ	<b>АО/ФАКС</b> ФАКС	Режим телефонный автоответчик/телефакс Режим только факс	48
#06	Установка счетчика звонков в режиме АО/ФАКС ЗВОНОК АО/ФАКС	<b>1, 2, 3, 4</b> ЭКОНОМ. РЕЖИМ ЗВОНОК ВЫК	1–4 звонка. Экономится плата за телефонный вызов. Не звонит.	73
#07	Установка числа звонков ФАКС ЗВОНОК ФАКСА	<b>1, 2, 3, 4</b>	от 1 до 4 звонков	49
#08	Изменение режима РУЧНОГО ПРИЕМА РУЧНОЙ ПРИЕМ	<b>ТЕЛ</b> ТЕЛ/ФАКС	Режим телефон Режим телефон/факс	46
#09	Установка числа звонков реж. ТЕЛ/ФАКС ЗВОНОК ТЕЛ/ФАКС	<b>1, 2, 3, 4</b>	от 1 до 4 звонков	47
#10	Установка времени записи для вызывающего абонента ВРЕМЯ ЗАПИСИ	<b>VOX</b> 1 МИН	Неограниченно 1 минута	74
#11	Установка идентификационного кода (ID) для дистанционного управления КОД ДОСТ. К АО	<b>КОД=111</b>	Любой 3-значный номер, кроме номера, где используются цифры 0 или 7.	66

(Предварительно установленные режимы выделены жирным шрифтом)

**Замечание:**

- Вы можете последовательно выводить на дисплей основные функции путем вращения манипулятора **УПРОЩ. НАБОР** вместо ввода кодов (#01, #02 и др.).

## Функции для опытного пользователя

Код	Функция и дисплей	Возможные установки	Значение	Стр.
#22	Установка автоматической печати отчета АВТО ОТЧЕТ	<b>ВКЛ.</b>	Включено	37
		<b>ВЫКЛ.</b>	Выключено	
#23	Режим международной передачи МЕЖДУН. СВЯЗЬ	<b>ВКЛ.</b>	Включено	40
		<b>ВЫКЛ.</b>	Выключено	
#25	Отправка факса в заданное время ОТЛОЖ. ПЕРЕДАЧА	<b>ВКЛ.</b>	Включено	38
		<b>ВЫКЛ.</b>	Выключено	
#30	Установка числа звонков для приема факсов без подачи звонка ВЫК.ЗВОН.ФАКСА	<b>3, 4, 5, 6, 7, 8, 9</b>	от 3 до 9 звонков	47
#31	Установка распознавания характерного звонка ОПРЕД. ЗВОНКА	A, B, C, D	Типы от A до D	51
		<b>ВЫКЛ.</b>	Выключено	
#39	Изменение контрастности дисплея КОНТРАСТН.ЖКД	<b>НОРМ.</b>	нормальный контраст	88
		<b>СВЕТЛЕЕ</b>	Светлый контраст	
		<b>ТЕМНЕЕ</b>	Темный контраст	
#41	Изменение кода удаленного включения факса ВКЛ. ФАКСА	<b>ВКЛ./код=*9</b>	Включено	53
		<b>ВЫКЛ.</b>	Выключено	
#42	Установка сигнализации о сообщении СИТН. О СООБЩЕН.	<b>ВКЛ.</b>	Включено	74
		<b>ВЫКЛ.</b>	Выключено	
#43	Установка сигнализации о времени записи. СИТН. ВРЕМ. ЗАП.	<b>ВКЛ.</b>	Включено	75
		<b>ВЫКЛ.</b>	Выключено	
#46	Установка дружелюбного приема УПРОЩ. ПРИЕМ	<b>ВКЛ.</b>	Включено	54
		<b>ВЫКЛ.</b>	Выключено	
#47	Установка речевого указания. ГОЛОСОВОЕ СОПР.	<b>ВКЛ.</b>	Включено	87
		<b>ВЫКЛ.</b>	Выключено	

(Предварительно установленные режимы выделены жирным шрифтом)

(См. далее)

**Функции для опытного пользователя**

Код	Функция и дисплей	Возможные установки	Значение	Стр.
#54	Установка времени записи для сообщения-приветствия в режиме АО/ФАКС <b>ВРЕМЯ ЗАП. ИСХ.</b>	<b>16с</b>	Продолжительностью в 16 секунд	61
		60с	Продолжительностью в 60 секунд	
#58	Установка режима оригинала. <b>ПЕРВОНАЧАЛЬНЫЙ</b>	<b>НОРМ.</b>	Нормальная контрастность.	88
		СВЕТЛЕЕ	Более светлая контрастность.	
		ТЕМНЕЕ	Более темная контрастность.	
#60	Установка режима пересылки сообщения/вызова пейджера. <b>ПЕРЕДАЧА СООБЩ.</b>	СООБЩ.	Пересылка входящих сообщений.	72
		ПЕЙДЖЕР	Выполнение вызова Вашего пейджера.	
		<b>ВЫКЛ.</b>	Выключено	
#61	Запись сообщения-приветствия о пересылке сообщения. <b>ПЕРЕДАЧА ИСХ.С.</b>	<b>ПРОВЕРКА</b>	Проверка сообщения-приветствия.	71
		ЗАПИСЬ	Запись сообщения-приветствия.	
		УДАЛЕНИЕ	Стирание сообщения-приветствия.	
#67	Установка режима прослушивания входящего сообщения (ИСМ) <b>УПР.ВХРД.СООБЩ.</b>	<b>ВКЛ.</b>	Включено	75
		ВЫКЛ.	Выключено	
#70	Подача сигнала на пейджер при приеме факса <b>ПЕЙДЖЕР ФАКСА</b>	ВКЛ.	Включено	55
		<b>ВЫКЛ.</b>	Выключено	
#76	Установка тонального сигнала подключения. <b>ТОН.СИГН.СОЕД.</b>	<b>ВКЛ.</b>	Включено	41
		ВЫКЛ.	Выключено	
#80	Сброс дополнительных функций в первоначальное состояние <b>НАЧ. УСТАНОВКА</b>	ДА	Сбросить	89
		<b>НЕТ</b>	Не сбрасывать	

(Предварительно установленные режимы выделены жирным шрифтом)

# Технические характеристики данного аппарата

Тип телефонной линии:	Линия АТС общего пользования
Размеры документа:	Макс. 216 мм (8½") в ширину Макс. 600 мм (23⅝") в длину
Ширина сканирования:	208 мм (8⅜")
Размеры бумаги для печати:	Рулон 216 мм × 30 м (8½" × 98')
Ширина печати:	208 мм (8⅜")
Время передачи*:	Приблизительно 15 с/стр. (обычный режим) Приблизительно 30 с/стр. (нормальный режим G3)
Плотность сканирования:	По горизонтали: 8 точек/мм (203 точек/дюйм) По вертикали: 3.85 лин/мм (98 лин/дюйм) - стандартный реж. 7.7 лин/мм (196 лин/дюйм) - четкий/полутон. режим 15.4 лин/мм (392 лин/дюйм) - сверхчеткий режим
Передача полутонов:	64 уровня
Тип сканера:	Контактный сенсор изображений
Тип принтера:	Термопринтер
Система уплотнения данных:	Модифицированная Хаффмана (MH) Модифицированная READ (MR)
Скорость модема:	9,600/7,200/4,800/2,400 бит/с, Автоматическая настройка
Условия окружающей среды:	5–35°C (41–95°F), 45–85 % относительной влажности
Габариты (выс. × шир. × глуб.):	135 × 323 × 229 мм (5⅝" × 12⅔" × 9")
Масса:	Прибл. 2.9 кг (6.4 фунтов)
Потребляемая мощность:	В ожидании                   прибл. 7.5 Вт При передаче               прибл. 20 Вт При приеме                 прибл. 40 Вт При копировании          прибл. 40 Вт Максимальная           прибл. 125 Вт
Источник питания:	220–240В~, 50/60Гц
Емкость памяти:	Приблизительно 20 минут записи, включая приветствие, когда в памяти нет документов.** ИЛИ Приблизительно 20 страниц документа по схеме CCITT №1 Испытательной таблицы установленной на стандартное разрешение, когда нет записанных голосовых сообщений.***

\* Скорость передачи зависит от содержания страниц, разрешающей способности, состояния телефонной линии и от возможностей принимающего аппарата. Скорость передачи 15 секунд основана на испытательной схеме CCITT №1.

\*\* Время записи может быть сокращено вследствие фонового шума со стороны вызывающего абонента.

\*\*\* Если в память записываются как факсимильные документы, так и речевые сообщения, то соответствующие значения емкости памяти, указанные выше, будут уменьшены.

Испытательная схема  
CCITT №1.

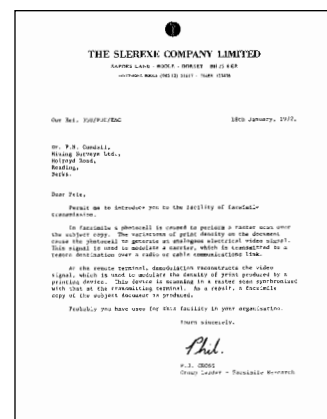

## Замечание:

- Любые данные, описанные в данной инструкции, могут быть изменены без уведомления.
- Рисунки и иллюстрации в этой инструкции могут незначительно отличаться от реальной продукции.

## Предметный указатель

- |          |                                       |            |          |   |        |
|----------|---------------------------------------|------------|----------|---|--------|
| <b>A</b> | AUTO RECEIVE кнопка . . . . .         | 42, 43     | <b>З</b> | Задержанная передача . . . . .          | 38     |
| <b>C</b> | COPY кнопка (копирование) . . . . .   | 56         |          | Замятие . . . . .                       | 81–83  |
| <b>D</b> | DIRECTORY EDIT кнопка . . . . .       | 28, 30     |          | Замятие бумаги . . . . .                | 81     |
|          | DIGITAL SP-PHONE кнопка . . . . .     | 26, 32     |          | Звонки при приеме факса без звонка . .  | 47     |
| <b>E</b> | ERASE кнопка . . . . .                | 60, 62     |          | Замятие бумаги для записи . . . . .     | 81     |
| <b>F</b> | FLASH кнопка . . . . .                | 27         |          | Запись                                  |        |
| <b>H</b> | HELP кнопка (помощь) . . . . .        | 5          |          | (Сообщения-приветствия) . . . . .       | 59     |
| <b>N</b> | NAME/TEL NO. кнопка . . . . .         | 31         |          | (Сообщения-напоминания) . . . . .       | 64     |
| <b>M</b> | MUTE кнопка                           |            |          | (Телефонного разговора) . . . . .       | 64     |
|          | (выкл. микрофон) . . . . .            | 26         | <b>И</b> | Замятие документа . . . . .             | 82, 83 |
| <b>P</b> | PAUSE кнопка (пауза) . . . . .        | 27         |          | Источник питания . . . . .              | 20, 93 |
|          | PLAY MESSAGES кнопка . . . . .        | 62         |          | Идентификационный код (ID) для          |        |
| <b>Q</b> | QUICK кнопка . . . . .                | 63         |          | дистанционного управления . . . . .     | 66     |
| <b>R</b> | RECORD кнопка . . . . .               | 59, 64     | <b>К</b> | Код дистанционного управления . . . . . | 66     |
|          | REDIAL кнопка (повтор                 |            |          | Код удаленного включения факса . . . .  | 53     |
|          | набора номера) . . . . .              | 26, 33     |          | Контрастность дисплея . . . . .         | 88     |
|          | RESOLUTION кнопка (разрешение) . . .  | 33         | <b>Л</b> | Логотип . . . . .                       | 22     |
| <b>S</b> | SLOW кнопка . . . . .                 | 63         | <b>М</b> | Международная передача                  |        |
| <b>T</b> | TONE кнопка (тональный) . . . . .     | 27         |          | документов . . . . .                    | 40     |
| <b>V</b> | VOLUME кнопка (громкость) . . . . .   | 25         | <b>О</b> | Отчет о передачах факсов . . . . .      | 36     |
| <b>A</b> | АВТОМАТ. ПРИЕМ режим . . . . .        | 43         |          | Очистка . . . . .                       | 84, 85 |
|          | Автоматическая печать журнала . . . . | 37         | <b>П</b> | Передача через поллинг . . . . .        | 39     |
|          | АО/ФАКС режим                         |            |          | Перебой в сети питания . . . . .        | 80     |
|          | (телефонный автоответчик/             |            |          | Печать отчетов . . . . .                | 86     |
|          | телефакс) . . . . .                   | 57         |          | Подключения . . . . .                   | 20     |
| <b>B</b> | Внешний вид . . . . .                 | 18         |          | Прием поллинга . . . . .                | 54     |
|          | ВСТАВИТЬ кнопка . . . . .             | 22, 23, 29 |          | Принадлежности . . . . .                | 4      |
|          | Выключение микрофона в трубке . . . . | 26         |          | Программируемые функции . . . . .       | 90–92  |
|          | Время записи для сообщения-           |            |          | Прием (факсов) . . . . .                | 10, 44 |
|          | приветствия в режиме АО/ФАКС . . . .  | 61         |          | (Установка) . . . . .                   | 42, 43 |
|          | Вызов пейджера . . . . .              | 55         |          | Пересылка сообщения . . . . .           | 70     |
|          | Время записи для вызывающего          |            |          | Пропуск записанных сообщений . . . . .  | 63     |
|          | абонента . . . . .                    | 74         |          | Повторное воспроизведение               |        |
| <b>Г</b> | Голосовой контакт . . . . .           | 32         |          | записанных сообщений . . . . .          | 63     |
| <b>Д</b> | Дата и время . . . . .                | 21         | <b>Р</b> | Размер бумаги . . . . .                 | 93     |
|          | Документы, передаваемые               |            |          | Размер документа . . . . .              | 35, 93 |
|          | аппаратом . . . . .                   | 35         |          | Расположение органов                    |        |
|          | Дополнительный телефон . . . . .      | 46, 52     |          | управления . . . . .                    | 16, 17 |
|          | Дружелюбный прием . . . . .           | 44, 54, 87 |          | Распознавание характерных               |        |
| <b>Ж</b> | Журнал . . . . .                      | 37, 86     |          | звонков . . . . .                       | 50, 51 |
|          |                                       |            |          | Режим набора номера . . . . .           | 20     |
|          |                                       |            |          | РУЧНОГО ПРИЕМА режим . . . . .          | 42     |
|          |                                       |            |          | Речевой вызов                           |        |
|          |                                       |            |          | (Ответ на) . . . . .                    | 26     |
|          |                                       |            |          | (Со справочником УПРОЩ. НАБОР) . .      | 31     |
|          |                                       |            |          | (Выполнение) . . . . .                  | 26     |
|          |                                       |            | <b>С</b> | Сброс установок в начальное             |        |
|          |                                       |            |          | состояние . . . . .                     | 89     |
|          |                                       |            |          | Сводка функций . . . . .                | 90–92  |
|          |                                       |            |          | СЕКРЕТ кнопка . . . . .                 | 28, 29 |
|          |                                       |            |          | Сообщение на пейджер с факса . . . . .  | 55     |

	Сообщения об ошибках . . . . .	76, 77
	Список установок основных функций . . . . .	86
	Список дополнительных функций . . . . .	86
	Список телефонных номеров . . . . .	86
	Счетчик звонков	
	(В режиме ФАКС) . . . . .	49
	(В режиме АО/ФАКС) . . . . .	73
	(В режиме ТЕЛ/ФАКС) . . . . .	47
	Сброс . . . . .	89
	Сигнализация о времени записи . . . . .	75
	Сигнализация о сообщении . . . . .	74
	Сообщение-приветствие	
	(О пересылке сообщения) . . . . .	70
	(В режиме АО/ФАКС) . . . . .	58, 59
	(В режиме ТЕЛ/ФАКС) . . . . .	59
<b>Т</b>	Таблица знаков . . . . .	23, 29
	ТЕЛ режим (телефон) . . . . .	42, 44
	ТЕЛ/ФАКС режим (телефон/факс) . . . . .	42, 45
	Телефонный номер Вашего телефакса . . . . .	24
	Термобумага . . . . .	4, 19, 81
	ТИРЕ кнопка . . . . .	29
<b>У</b>	УПРОЩ. НАБОР	
	(Звонок абоненту) . . . . .	31
	(Ввод знаков) . . . . .	23, 29
	(Передача факсов) . . . . .	34
	(Запись номеров) . . . . .	28
	Уровень громкости звонка . . . . .	25
	Уровень громкости громкоговорителя . . . . .	25
	Устройство подачи	
	(Чистка) . . . . .	84
	(Замятие) . . . . .	82
	(Прижим) . . . . .	83
<b>Ф</b>	Факс, автоматическое дозванивание . . . . .	34
	ФАКС режим (только факс) . . . . .	43, 48
	Функции для опытного поль- зователя . . . . .	91, 92
	(Сброс) . . . . .	89
	Функция Каталог . . . . .	28, 31, 34
<b>Х</b>	Характерный звонок . . . . .	50, 51
<b>Ч</b>	Число звонков в режиме ФАКС . . . . .	49
	Число звонков в режиме ТЕЛ/ФАКС . . . . .	47
	Чистка термопечатающей головки . . . . .	85
	Чистка устройства подачи документов . . . . .	84
<b>Ш</b>	Шнур телефонной линии . . . . .	4, 20

**Киуцу-Мацushита Электрик Ко., Лтд.**  
**Kyushu Matsushita Electric Co., Ltd**  
1-62, 4-Чоме, Миношима, Хаката-ку, Фукуока 812-8531, Япония